

Klimatyzator Domowy

# INSTRUKCJA OBSŁUGI

NUMER MODELU:

AG-09NXD1-IH	AGU-09NXD1-I	AG-09NXD1-I
AG-12NXD1-IH	AGU-12NXD1-I	AG-12NXD1-I
AG-18NXD0-IH	AGU-18NXD0-I	AG-18NXD0-I
AG-24NXD0-IH	AGU-24NXD0-I	AG-24NXD0-I



Ostrzeżenia: Przed rozpoczęciem użytkowania tego produktu należy uważnie przeczytać niniejszą instrukcję oraz instrukcją BEZPIECZEŃSTWA (jeśli dotyczy). Zachować je do potrzeby w przyszłości. Projekt i specyfikacje mogą ulec zmianie bez wcześniejszego powiadomienia w celu ulepszenia produktu. W celu uzyskania szczegółowych informacji należy skontaktować się ze sprzedawcą lub producentem. Rysunek podany powyżej jest do celów informacyjnych, więc wygląd należy uwzględnić rzeczywistego produktu.



## PODZIĘKOWANIE

Dziękujemy za zakup produktu firmy Midea! Przed użyciem nowego produktu należy dokładnie przeczytać niniejszą instrukcję, aby zapoznać się z jego bezpieczną obsługą oraz cechami i funkcjami.





## ZAWARTOŚĆ

<b>PODZIĘKOWANIE</b> .....	<b>1</b>
<b>ŚRODKI OSTROŻNOŚCI</b> .....	<b>2</b>
<b>SPECYFIKACJE</b> .....	<b>6</b>
<b>PRZEGLĄD PRODUKTU</b> .....	<b>7</b>
<b>INSTALACJA PRODUKCYJNA</b> .....	<b>8</b>
Instalacja urządzenia wewnętrznego .....	10
Instalacja urządzenia zewnętrznego .....	20
Podłączenie Rurociągów Czynnika Chłodniczego .....	25
Odprowadzanie Powietrza .....	29
Kontrola Elektryczna i Szczelności .....	31
Uruchomieniem Testowym .....	32
Pakowanie i Rozpakowywanie Urządzenia .....	33
<b>INSTRUKCJA OBSŁUGI</b> .....	<b>34</b>
Wyświetlacz Jednostki Wewnętrznej .....	34
Obsługa przy Pomocy Pilota .....	39
<b>PIELĘGNACJA I UTRZYMANIE</b> .....	<b>50</b>
<b>ROZWIĄZYWANIE PROBLEMÓW</b> .....	<b>52</b>
<b>ZNAKI TOWAROWE, PRAWA AUTORSKIE I OŚWIADCZENIE PRAWNE</b> .....	<b>55</b>
<b>UTYLIZACJA I RECYKLING</b> .....	<b>55</b>
<b>INFORMACJA O OCHRONIE DANYCH</b> .....	<b>56</b>

# ŚRODKI OSTROŻNOŚCI

Należy przeczytać najpierw „Środki ostrożności dotyczące bezpieczeństwa” przed wykonaniem pracy instalacyjnych. Nieprawidłowe czynności może spowodować uszkodzenia ciała lub szkody. Powaga potencjalnych uszkodzeń lub urazów jest klasyfikowana jako OSTRZEŻENIE lub UWAGA.

## Objaśnienie Symboli

	<b>Ostrzeżenie przed napięciem elektrycznym</b> Symbol ten wskazuje na zagrożenie dla ciała i zdrowia osób spowodowane napięciem.
	<b>Ostrzeżenie</b> Słowo sygnalizacyjne wskazujące na zagrożenie o średnim stopniu ryzyka, które w przypadku nieprzestrzegania może prowadzić do śmierci lub ciężkich obrażeń ciała.
	<b>Ostrożność</b> Słowo sygnalizacyjne wskazujące na zagrożenie o niskim stopniu ryzyka, które w razie nieprzestrzegania może prowadzić do niewielkich lub średnich obrażeń ciała.
	<b>Uwaga</b> Hasło ostrzegawcze wskazuje ważne informacje (np. uszkodzenie mienia), ale nie oznacza niebezpieczeństwa.
	<b>Przestrzegać instrukcji</b> Ten symbol oznacza, że technik serwisowy powinien obsługiwać i konserwować to urządzenie wyłącznie zgodnie z instrukcją obsługi.

Przed użyciem/uruchomieniem urządzenia należy uważnie przeczytać niniejszą instrukcję obsługi i przechowywać ją w pobliżu miejsca instalacji lub urządzenia do późniejszego wykorzystania!

## OSTRZEŻENIE

Urządzenie może być używane przez dzieci powyżej 8 roku życia oraz osoby o ograniczonych zdolnościach fizycznych, sensorycznych lub umysłowych lub z brakiem doświadczenia i wiedzy, jeśli są nadzorowane lub zapoznane z instrukcją użytkownika urządzenia w bezpieczny sposób i rozumieją zagrożenia z nim powiązane. Urządzenie nie może być używane jako zabawka dla dzieci. Czyszczenie i konserwacja przez użytkownika nie mogą być wykonywane przez dzieci bez nadzoru (na terenie Unii Europejskiej). To urządzenie nie jest przeznaczone do użytku przez osoby (wliczając dzieci) o ograniczeniach zdolności fizycznych, zmysłowych i psychicznych lub nie posiadających wiedzy ani doświadczenia, chyba że znajdują się pod nadzorem lub otrzymali instrukcję dotyczącą używania urządzenia od osób odpowiedzialnych za ich bezpieczeństwo. Dzieci powinny być nadzorowane by nie bawić się urządzeniem.

## OSTRZEŻENIE DOTYCZĄCE UŻYTKOWANIA PRODUKTU

- Jeżeli wystąpi nietypowa sytuacja (np. zapach spalenizny), natychmiast wyłącz urządzenie i odłącz zasilanie. Aby uniknąć porażenia prądem, oparzenia lub innych obrażeń, skontaktuj się ze sprzedawcą w celu uzyskania dalszych informacji.
- Nie wkładaj palców, prętów ani innych przedmiotów do wlotu lub wylotu powietrza. Może to spowodować obrażenia, ponieważ wentylator może obracać się z dużą prędkością.
- Nie używaj łatwopalnego sprayu, takiego jak lakier do włosów, inny lakier lub farba w pobliżu urządzenia. Może to spowodować pożar lub spalanie.
- Nie uruchamiaj klimatyzatora w pobliżu gazów palnych.

Emitowany gaz może zgromadzić się wokół urządzenia i spowodować wybuch.

- Nie używaj klimatyzatora w wilgotnym pomieszczeniu, jak łazienka lub pralnia. Zbyt duża ekspozycja na wodę może spowodować zwarcie komponentów elektrycznych.
- Nie wystawiaj ciała bezpośrednio na chłodne powietrze przez dłuższy czas.
- Nie pozwalaj dzieciom bawić się klimatyzacją. Dzieci powinny być nadzorowane przy urządzeniu przez cały czas.
- Jeśli klimatyzator jest używany razem z innymi urządzeniami grzewczymi, dokładnie przewietrz pomieszczenie, aby uniknąć niedoboru tlenu.
- W niektórych środowiskach funkcjonowania, takich jak kuchnie, serwerownie itp. zalecane jest stosowanie specjalnie zaprojektowanych urządzeń klimatyzacyjnych.

## **⚠ OSTRZEŻENIA ELEKTRYCZNE**

- Używaj tylko określonego przewodu zasilającego. Jeśli kabel zasilający jest uszkodzony, musi zostać wymieniony przez producenta, serwisanta albo inną wykwalifikowaną osobę, aby uniknąć niebezpieczeństwa.
- W czasie instalacji produkt musi być odpowiednio uziemiony albo może nastąpić porażenie prądem.
- Przystępując do pracy z elektrycznością, przestrzegaj wszystkich lokalnych i krajowych norm dotyczących okablowania, przepisów i Instrukcji Obsługi. Kable należy podłączać ściśle, i bezpiecznie je zaciskać, aby zapobiec uszkodzeniu terminalu przez siły zewnętrzne. Nieprawidłowe połączenia elektryczne mogą być przyczyną przegrzania i przepalenia, a także porażenia prądem elektrycznym. Wszystkie połączenia elektryczne należy wykonać zgodnie ze schematami połączeń elektrycznych na panelach urządzenia wewnętrznego i zewnętrznego.
- Wszystkie przewody muszą być właściwie ułożone, aby zapewnić, że pokrywa panelu sterowania może być właściwie zamknięta. Jeżeli pokrywa panelu sterowania nie jest właściwie zamknięta, może to prowadzić do korozji i spowodować, że punkty połączeń na terminalu się rozgrzeją, zapalą lub doprowadzą do porażenia prądem.
- Do stałego okablowania należy dołączyć odłącznik zgodnie z zasadami okablowania.
- Nie ciągnij za przewód zasilający, aby odłączyć urządzenie. Trzymaj mocno wtyczkę i wyciągnij ją z gniazdka. Pociągnięcie za przewód może go uszkodzić, co może doprowadzić do pożaru lub porażenia prądem.
- Nie modyfikuj długości przewodu zasilającego i nie używaj przedłużacza, aby zasilic urządzenie.
- Nie dopuść do tego, aby gniazdko elektryczne było dzielone z innymi urządzeniami. Niepoprawne lub niewystarczające zasilanie może doprowadzić do pożaru lub porażenia prądem.
- Utrzymuj wtyczkę zasilania w czystości. Usuń kurz i brud gromadzący się na lub wokół wtyczki. Zanieczyszczone wtyczki mogą być przyczyną pożaru lub porażenia prądem.
- Podłączając zasilanie do stałego okablowania, rozłącznik dla wszystkich biegunów, mający przynajmniej 3mm prześwity we wszystkich biegunach i prąd upływowy mogący przekraczać 10mA, wyłącznik różnicowoprądowy (RCD) o znamionowym prądzie roboczym nieprzekraczającym 30mA, i odłączenie muszą być wbudowane w stałe okablowanie zgodnie z zasadami okablowania.

## **ZAPAMIĘTAJ SPECYFIKACJĘ BEZPIECZNIKA**

Płytki obwodu urządzenia (PCB) została zaprojektowana z bezpiecznikiem zapewniającym zabezpieczenie izolacyjne. Specyfikacje bezpieczników są wydrukowane na płytce drukowanej, np: T3,15AL/250VAC, T5AL/250VAC, T3,15A/250VAC, T5A/250VAC, T20A/250VAC, T30A/250VAC, etc.

**UWAGI:** W przypadku urządzeń z czynnikiem chłodniczym R32, jedynie ceramiczny

bezpiecznik odporny na podmuch może zostać użyty.

## **Lampę UV-C (Dotyczy tylko urządzenia wyposażonego w lampę UV-C).**

To urządzenie jest wyposażone w lampę UV-C. Przed uruchomieniem urządzenia należy zapoznać się z instrukcją konserwacji.

- Lampę UV-C nie należy używać poza urządzeniem.
- Nie należy uruchamiać urządzeń, które są wyraźnie uszkodzone.
- Niezgodne z przeznaczeniem użytkowanie urządzenia lub uszkodzenie obudowy może spowodować wydostawanie się niebezpiecznego promieniowania UV-C. Promieniowanie UV-C może spowodować uszkodzenie oczu i skóry nawet przy niewielkich dawkach.
- Należy odłączyć zasilanie przed otwarciem drzwi i paneli dostępowych oznaczonych symbolem zagrożenia PROMIENIOWANIEM ULTRAFIOLETOWYM w celu przeprowadzenia KONSERWACJI UŻYTKOWNIKA.
- Lampę UV-C nie jest przystosowana do czyszczenia, naprawy i wymiany.
- Nie należy usuwać barier UV-C oznaczonych symbolem zagrożenia PROMIENIOWANIEM ULTRAFIOLETOWYM.



### **OSTRZEŻENIE**

W tym urządzeniu znajduje się emiter promieniowania UV. Nie należy wpatrywać się w źródło promieniowania.



### **OSTRZEŻENIA DOTYCZĄCE INSTALACJI PRODUKTU**

- Instalacja musi zostać wykonana przez autoryzowanego dealera albo specjalistę. Niewłaściwa instalacja może być przyczyną wycieku wody, porażenia prądem lub pożaru.
- Instalacja musi przebiegać według instrukcji instalacji.  
**(W Ameryce Północnej, montaż musi przebiegać zgodnie z wymaganiami NEC i CEC, tylko przez uprawniony personel.)**
- Nieprawidłowa instalacja może powodować wyciek wody, porażenie prądem lub pożar.
- Skontaktuj się z autoryzowanym serwisantem w celu naprawy lub konserwacji tego urządzenia. To urządzenie powinno być zainstalowane w zgodzie z krajowymi regulacjami okablowania.
- Używaj tylko dołączonych akcesoriów, części i określonych części w celu instalacji. Używanie niestandardowych części może doprowadzić do wycieku wody, porażenia prądem, pożaru, i spowodować awarię.
- Zainstaluj urządzenie w stabilnym miejscu, które może utrzymać jego ciężar. Jeżeli wybrane miejsce nie może utrzymać wagi urządzenia, lub gdy instalacja nie została poprawnie przeprowadzona, urządzenie może spaść i spowodować poważne urazy i szkody.
- Zamontuj przewody drenażowe zgodnie z instrukcjami zawartymi w tej instrukcji. Niewłaściwy drenaż może spowodować uszkodzenie wody w Twoim domu i mieniu.
- W przypadku urządzeń z dodatkową grzałką elektryczną nie instaluj urządzenia w odległości mniejszej niż 1 metr (3 stopy) od jakichkolwiek łatwopalnych materiałów.
- Nie należy instalować urządzenia w miejscu, które może być narażone na wyciek łatwopalnego gazu. Jeśli wokół urządzenia zgromadzi się łatwopalny gaz, może to spowodować pożar.
- Nie włączaj zasilania, dopóki wszystkie prace nie zostaną zakończone.
- Przenosząc lub przestawiając klimatyzator, należy skonsultować się z doświadczonymi technikami serwisowymi w celu odłączenia i ponownej instalacji urządzenia
- Aby dowiedzieć się, jak zainstalować urządzenie tak, aby utrzymać jego ciężar, przeczytaj informacje w sekcjach „instalacja jednostki wewnętrznej” i „instalacja jednostki zewnętrznej”.

## OSTROŻNOŚĆ

- Wyłącz klimatyzator i odłącz zasilanie jeżeli nie będziesz go używał przez dłuższy czas.
- Wyłącz i odłącz urządzenie od zasilania w czasie burzy.
- Upewnij się, że skondensowana woda może być swobodnie odprowadzana z urządzenia.
- Nie dotykaj klimatyzatora mokrymi rękami. To może spowodować porażenie prądem.
- Nie używaj urządzenia w żadnym innym celu niż zamierzony.
- Nie wspinaj się na ani nie umieszczaj przedmiotów na urządzeniu zewnętrznym.
- Nie pozwól, aby klimatyzator działał przez długi czas, gdy drzwi lub okna są otwarte, lub gdy wilgotność powietrza jest bardzo wysoka.

## OSTRZEŻENIA DOT. CZYSZCZENIA I KONSERWACJI

- Wyłącz urządzenie i odłącz zasilanie przed czyszczeniem. Nieprzestrzeżenie tego może spowodować porażenie prądem.
- Nie myć klimatyzatora nadmierną ilością wody.
- Nie czyść klimatyzatora palnymi środkami czyszczącymi. Palne środki czyszczące mogą być przyczyną pożaru lub odkształcenia.

## Uwagi na temat Fluorowanych Gazów (Nie dotyczy urządzeń używających czynnika chłodniczego R290)

- Ten klimatyzator zawiera fluorowane gazy cieplarniane. Aby uzyskać szczegółowe informacje na temat rodzaju gazu i jego ilości, należy odnieść się do odpowiedniej etykiety na samym urządzeniu lub w „Instrukcji obsługi - karcie produktu” w opakowaniu jednostki zewnętrznej. (Tylko produkty Unii Europejskiej).
- Instalacja, serwis, konserwacja i naprawa tego urządzenia musi być przeprowadzona przez certyfikowanego technika.
- Demontaż i recykling produktu może być przeprowadzony tylko przez certyfikowanego technika.
- W przypadku urządzeń zawierających fluorowane gazy cieplarniane w ilościach co najmniej 5 ton ekwiwalentu CO<sub>2</sub>, ale mniejszej niż 50 ton ekwiwalentu CO<sub>2</sub>, jeżeli system ma zainstalowany system wykrywania wycieków, musi on być sprawdzany pod kątem wycieków co najmniej co 24 miesiące.
- Kiedy urządzenie jest sprawdzane pod kątem przecieków, zdecydowanie zaleca się właściwe przechowywanie wszystkich kontroli.

## OSTRZEŻENIE DOTYCZĄCE STOSOWANIA CZYNNIKA CHŁODNICZEGO R32/R290

- Kiedy korzysta się z łatwopalnego czynnika chłodniczego, urządzenie powinno być przechowywane w dobrze wentylowanym pomieszczeniu, gdzie powierzchnia pokoju odpowiada podanej roboczej powierzchni pokoju.  
Dla modeli z czynnikiem chłodniczym R32:
- Należy zapewnić, aby urządzenie było zainstalowane, eksploatowane i przechowywane w pomieszczeniu o powierzchni większej niż 4m<sup>2</sup>.
- Urządzenie z czynnikiem chłodniczym R290 należy zainstalować, obsługiwać i przechowywać w pomieszczeniu o powierzchni podłogi większej niż:  
jednostki o mocy ≤ 2,6kW: 17,33m<sup>2</sup>  
Jednostki o mocy > 2,6kW i ≤ 3,5kW: 25,4m<sup>2</sup>
- Jednostki >3,5kW i ≤5,2kW: 34,67m<sup>2</sup>  
Jednostki o mocy > 5,3kW i ≤ 7,1kW: 47,33m<sup>2</sup>  
W pomieszczeniach zamkniętych nie można stosować złączy mechanicznych wielokrotnego użytku ani połączeń kielichowych.

# SPECYFIKACJE

Model Produktu	AG-09NXD1-IH X2-09N8D6-OH	AG-12NXD1-IH X2-12N8D6-OH	AG-18NXD0-IH X3-18N8D0-OH	AG-24NXD0-IH X4-24N8D0-OH
Źródło zasilania	220-240V~ 50Hz, 1Ph			
Wydajność chłodnicza	9000Btu/h	12000Btu/h	18000Btu/h	24000Btu/h
Wydajność grzewcza	10000Btu/h	13000Btu/h	19000Btu/h	25000Btu/h
Prąd znamionowy	10.5A	10.5A	13.0A	19.0A
Znamionowy pobór mocy	2200W	2200W	2500W	3700W
Stopień odporności rezystancji urządzenia zewnętrznego	IP24			

Model Produktu	AGU-09NXD1-I X2-09N8D6-O	AGU-12NXD1-I X2-12N8D6-O	AGU-18NXD0-I X3-18N8D0-O	AGU-24NXD0-I X4-24N8D0-O
Źródło zasilania	220-240V~ 50Hz, 1Ph			
Wydajność chłodnicza	9000Btu/h	12000Btu/h	18000Btu/h	24000Btu/h
Wydajność grzewcza	10000Btu/h	13000Btu/h	19000Btu/h	25000Btu/h
Prąd znamionowy	10.5A	10.5A	13.0A	19.0A
Znamionowy pobór mocy	2200W	2200W	2500W	3700W
Stopień odporności rezystancji urządzenia zewnętrznego	IP24			

Model Produktu	AG-09NXD1-I X2-09N8D6-O	AG-12NXD1-I X2-12N8D6-O	AG-18NXD0-I X3-18N8D0-O	AG-24NXD0-I X4-24N8D0-O
Źródło zasilania	220-240V~ 50Hz, 1Ph			
Wydajność chłodnicza	9000Btu/h	12000Btu/h	18000Btu/h	24000Btu/h
Wydajność grzewcza	10000Btu/h	13000Btu/h	19000Btu/h	25000Btu/h
Prąd znamionowy	10.5A	10.5A	13.0A	19.0A
Znamionowy pobór mocy	2200W	2200W	2500W	3700W
Stopień odporności rezystancji urządzenia zewnętrznego	IP24			

# PRZEGLĄD PRODUKTU

## UWAGI DO ILUSTRACJI:

Ilustracje w tym podręczniku służą wyłącznie celom informacyjnym. Rzeczywisty kształt jednostki wewnętrznej może się nieznacznie różnić. Rzeczywisty kształt ma pierwszeństwo.

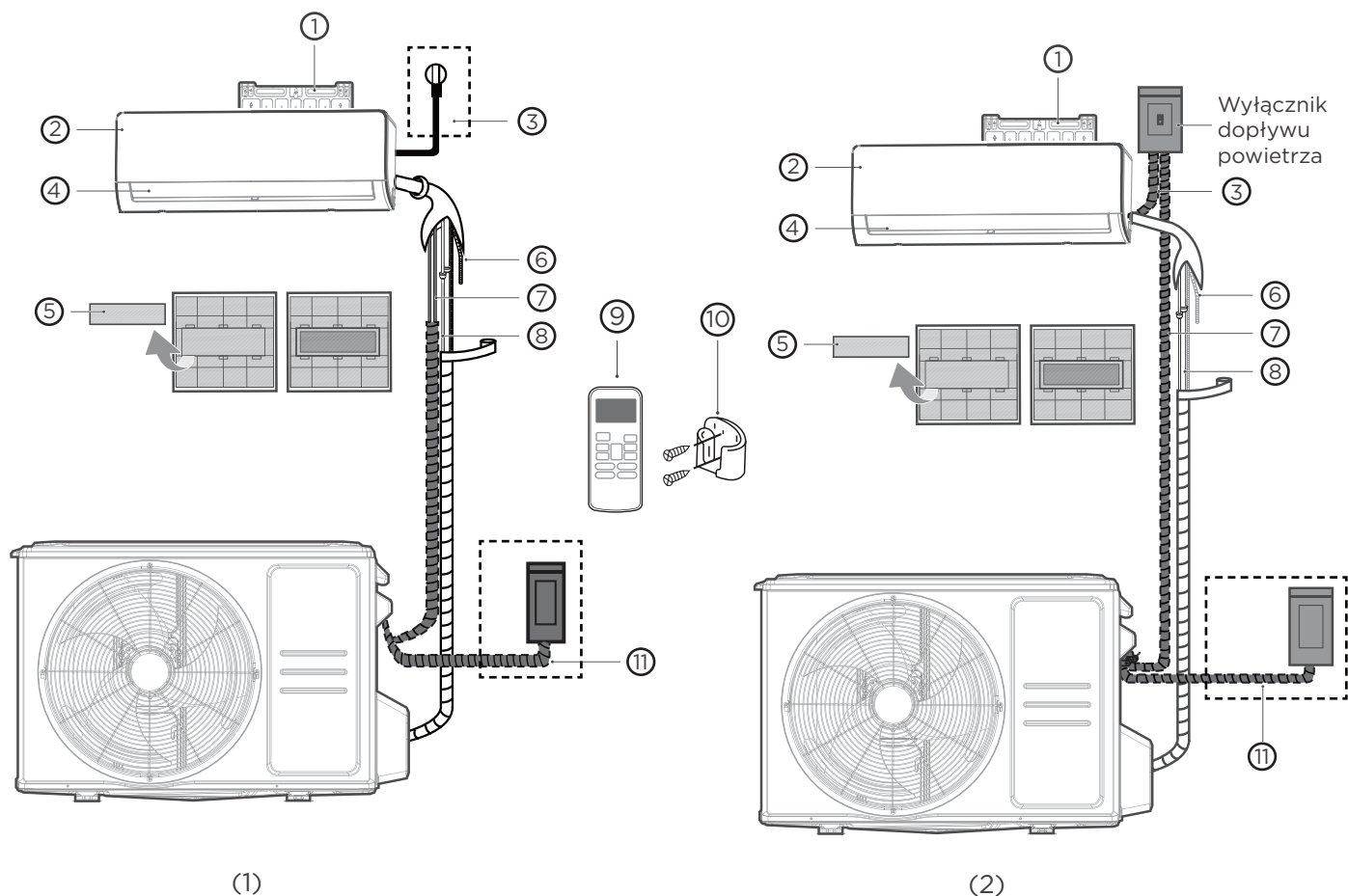

- |  |  |  |
|--|--|--|
| ① Płyta do Montażu Ściennej                | ⑤ Filtr Funkcyjny (z tyłu filtra głównego - w niektórych modelach) | ⑨ Pilot Zdalnego Sterowania  |
| ② Panel przedni                            | ⑥ Rura Drenażowa   | ⑩ Uchwyt Pilotu Zdalnego Sterowania (w niektórych modelach)        |
| ③ Kabel Zasilający (w niektórych modelach) | ⑦ Kabel Sygnałowy  | ⑪ Kabel Zasilający Urządzenia Zewnętrznego (w niektórych modelach) |
| ④ Żaluzja                                  | ⑧ Rury Czynnika Chłodniczego                                       |  |

## Najlepiej byłoby mieć te narzędzia



Rękawice



Śrubokręt i klucz

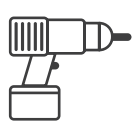

Wiertarka udarowa

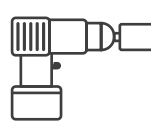

Wiertło rdzeniowe



Gogle i maski















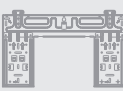

Taśma winylowa

# INSTALACJA PRODUKCYJNA

## AKCESORIA

System klimatyzacji jest dostarczany z następującymi akcesoriami. Użyj wszystkich części instalacyjnych i akcesoriów, aby zainstalować klimatyzator. Nieprawidłowa instalacja może spowodować wyciek wody, porażenie prądem, pożar lub awarię urządzenia. Części, które nie są dołączone do klimatyzatora, muszą być zakupione osobno.

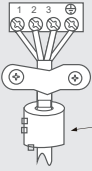
Nazwy Akcesoriów	Ilość (szt.)	Kształt	Nazwy akcesoriów	Ilość (szt.)	Kształt
Instrukcja	2-3		Pilot zdalnego sterowania	1	
Złącze spustowe (dla modeli chłodzących i grzewczych)	1		Bateria	2	
Uszczelka (dla modeli chłodzących i grzewczych)	1		Uchwyt pilota zdalnego sterowania (do osobnego zakupu)	1	
Płyta montażowa	1		Śruba mocująca do uchwytu na pilot (zakupiony osobno)	2	
Kotwa	5-8 (w zależności od modelu)		Mały Filtr (Musi być zainstalowany z tyłu głównego filtra powietrza przez autoryzowanego technika podczas instalacji urządzenia)	1-2 (w zależności od modelu)	
Śruba mocująca płyty montażowej	5-8 (w zależności od modelu)				
Złącze (Φ19 (3/4 cala) na Φ16 (5/8 cala). W zestawie z urządzeniem wewnętrznym na rynku północnoamerykańskim dostępne jest tylko urządzenie wewnętrzne 33K hyper heat. )	1		<b>UWAGI:</b> Na rynku północnoamerykańskim, gdy urządzenie wewnętrzne 33K hyper heat jest połączone ze skraplaczem wielostrefowym, należy zakupić przewody rurowe o średnicy Φ9,52 (3/8 cala) po stronie cieczy i Φ16 (5/8 cala) po stronie gazu, a po stronie gazu urządzenia wewnętrznego należy zainstalować złącze, aby spełnić wymagania dotyczące rozmiaru przewodów rurowych.		

Nazwa	Kształt		Ilość (szt.)
Montaż rury przyłączeniowej	Strona płynu	Φ 6, 35 (1/4 cala)	Części, które należy dokupić osobno. Skonsultuj się z dealerem w sprawie właściwego rozmiaru rur dla zakupionego urządzenia.
		Φ 9, 52 (3/ 8 cala)	
	Strona gazu	Φ 9, 52 (3/ 8 cala)	
		Φ 12, 7 (1/ 2 cala)	
		Φ 16 (5/ 8 cala)	
Pierścieni i pasek magnetyczny (Jeśli został dołączony należy zapoznać się ze schematem połączeń, aby umieścić go na przewodzie przyłączeniowym.) )		 Przełóż pasek przez otwór pierścienia magnetycznego, aby zamocować go na kablu.	Różni się w zależności od modelu.

# OPIS INSTALACJI - URZĄDZENIE WEWNĘTRZNE

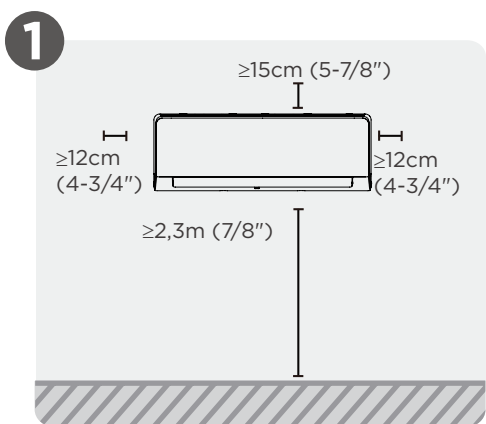

Wybierz lokalizację Instalacji

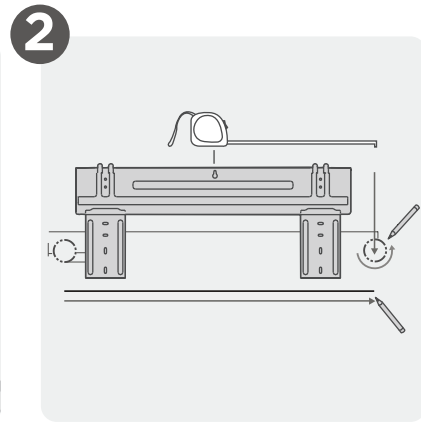

Przymocuj Płytę Montażową

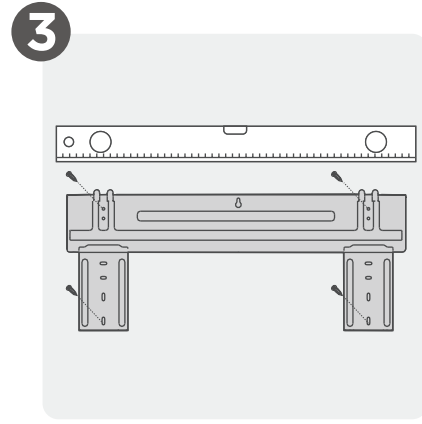

Określ Położenie Otworu w Ścianie

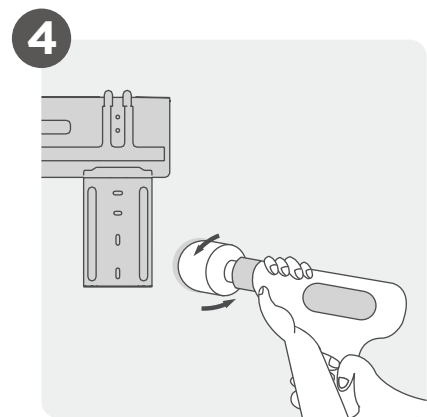

Wywierć Otwór W Ścianie

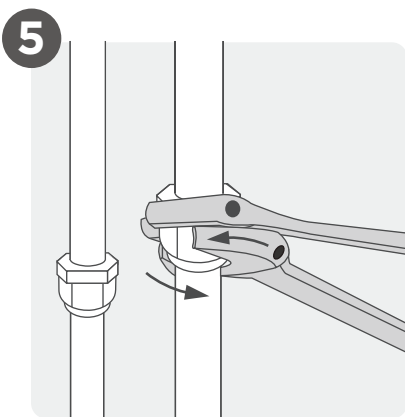

Podłącz Rury

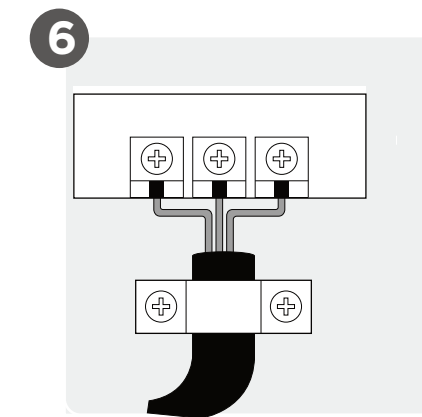

Połącz Okablowanie  
(Nie dotyczy niektórych części Ameryki Północnej)

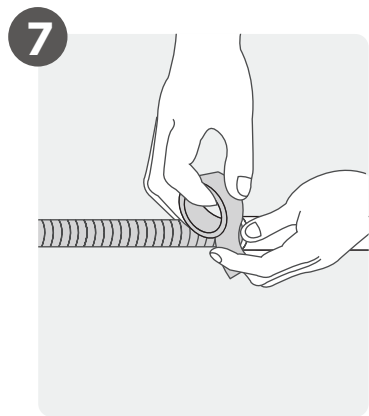

Przygotuj Wąż Spustowy

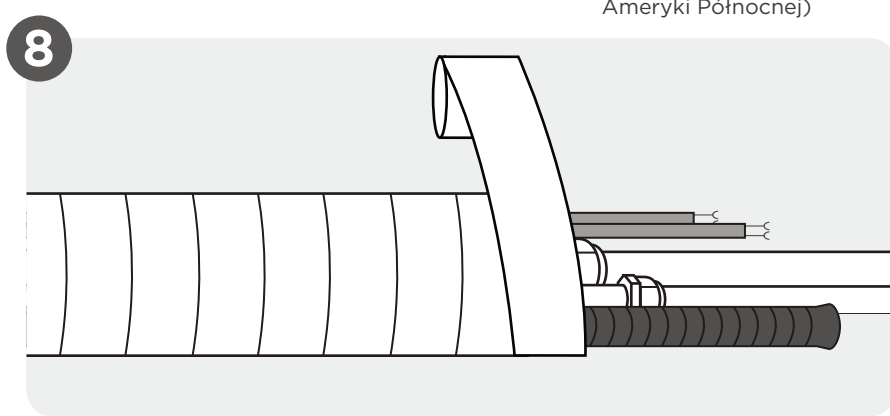

Owiń Rury i Kable  
(Nie dotyczy niektórych części Ameryki Północnej)

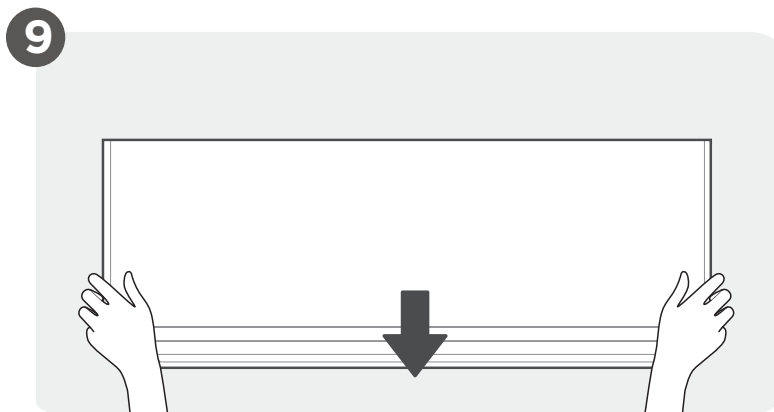

Zamontuj Jednostkę Wewnętrzną

# Instalacja Urządzenia Wewnętrznego

1

## Wybierz lokalizację instalacji



### UWAGI: Przed instalacją

Przed zainstalowaniem jednostki wewnętrznej, sprawdź etykietę na pudełku produktu, aby upewnić się, że numer modelu jednostki wewnętrznej jest zgodny z numerem modelu jednostki zewnętrznej.

Poniżej przedstawiono standardy, które pomogą Ci wybrać odpowiednią lokalizację urządzenia.

### Właściwe miejsca instalacji spełniają następujące normy:



Dobra cyrkulacja powietrza

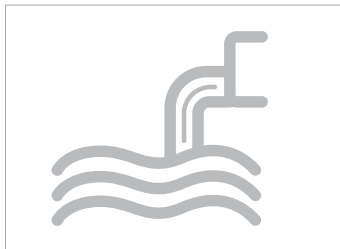

Wygodny drenaż



Hałas z urządzenia nie będzie przeszkadzał innym osobom.

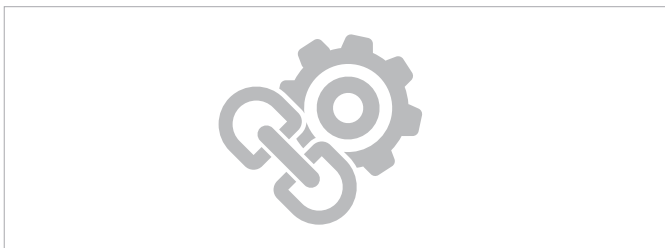

- Mocne i solidne — podłoże nie będzie wibrować
- Wystarczająco mocne, aby utrzymać ciężar urządzenia

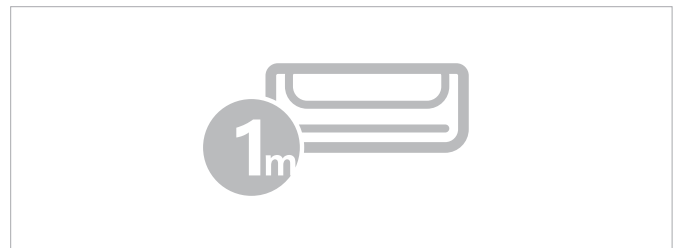

Miejsce oddalone co najmniej o jeden metr od wszystkich innych urządzeń elektrycznych (np. telewizora, radia, komputera)

### NIE instaluj urządzenia w następujących miejscach:

- W pobliżu jakiegokolwiek źródła ciepła, pary lub gazu palnego
- W pobliżu łatwopalnych przedmiotów, takich jak zasłony lub ubrania
- W pobliżu wszelkich przeszkód, które mogą blokować cyrkulację powietrza
- Blisko drzwi
- W miejscu narażonym na bezpośrednie działanie promieni słonecznych



### UWAGI: DLA INSTALACJI PRODUKTU

Jeśli nie ma ustalonych przewodów czynnika chłodniczego:

Wybierając miejsce, miej świadomość, że powinieneś zostawić wystarczająco dużo miejsca na otwór w ścianie (zobacz krok Wywierć w ścianie otwór na rury przyłączeniowe) dla kabla sygnałowego i rur czynnika chłodniczego, które łączą jednostkę wewnętrzną i zewnętrzną. Domyślną pozycją dla wszystkich rur jest prawy bok jednostki wewnętrznej (patrząc w stronę urządzenia). Urządzenie może jednak mieć rury zarówno z lewej, jak i prawej strony.

## Wywierć w ścianie otwór na rury przyłączeniowe

### Określ lokalizację otworu w ścianie

#### Krok 1:

Usuń śrubę, która mocuje płytę montażową do tyłu jednostki wewnętrznej.

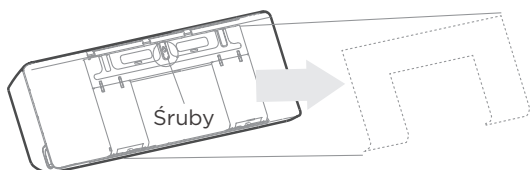

#### Krok 2:

Różne modele mają różne płyty montażowe. Z uwagi na różne wymagania klienta kształt płyty montażowej może się nieco różnić. Jednakże wymiary instalacyjne są takie same dla takiego samego rozmiaru jednostki wewnętrznej.

Zobacz na przykład typ A i typ B.

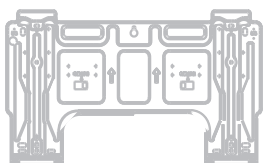

Typ A

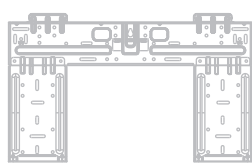

Typ B

#### Krok 3:

Przymocuj płytę montażową do ściany za pomocą dołączonych śrub. Upewnij się, że płyta montażowa przylega do ściany.

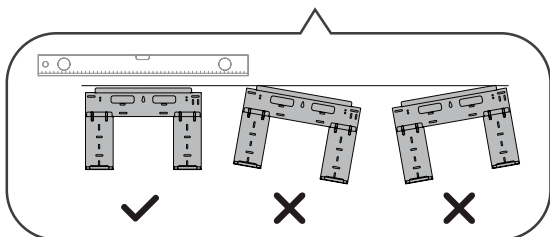
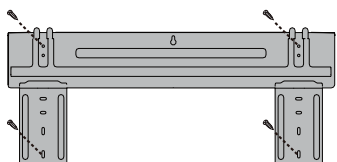

Prawidłowa orientacja Płyty Montażowej

#### Krok 4:

Sprawdź płytę montażową w zestawie. Określ lokalizację otworu w ścianie na podstawie położenia płyty montażowej. Kropkowane prostokątne pole powyżej pokazuje rozmiar twojego produktu.

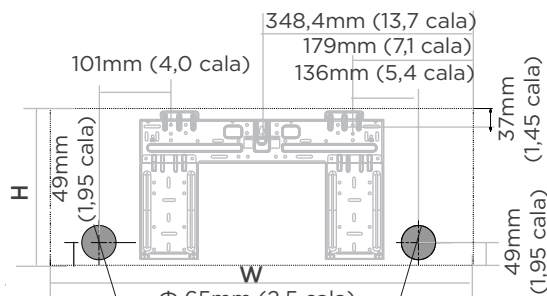

**Wymiary jednostki wewnętrznej (WxH):**  
729mm (28,7 cala) x 292mm (11,5 cala)

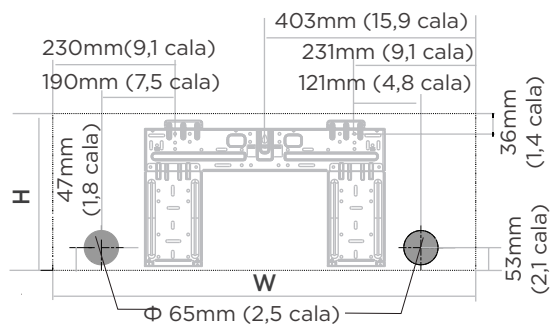

**Wymiary jednostki wewnętrznej (WxH):**  
805mm (31,7 cala) x 295mm (11,6 cala)

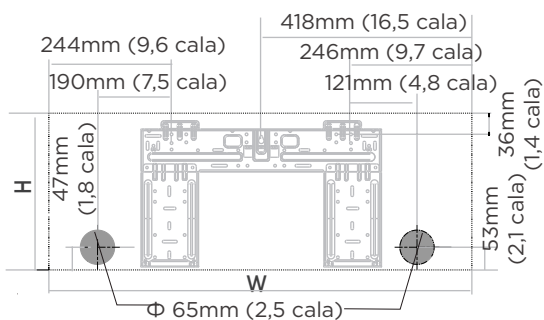

**Wymiary jednostki wewnętrznej (WxH):**  
835mm (32,9 cala) x 295mm (11,6 cala)

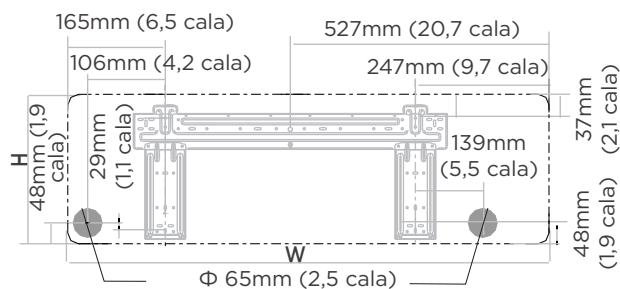

**Wymiary jednostki wewnętrznej (WxH):**  
971mm (38,2 cala) x 321mm (12,6 cala)

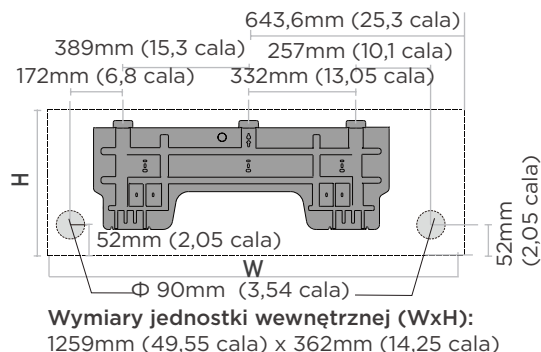
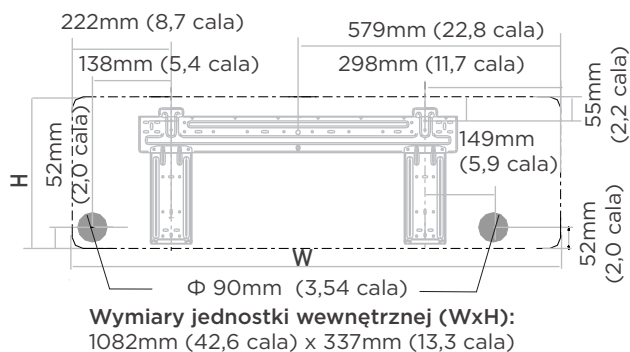

### UWAGI: Rozmiar otworu w ścianie

Rozmiar otworu w ścianie jest określony przez rury łączące. Gdy rura łącząca po stronie gazu ma średnicę 16 mm (5/8") lub więcej, wymiar otworu w ścianie powinien wynosić 90 mm (3-9/16"). Gdy rura łącząca po stronie gazu ma średnicę 16 mm (5/8") lub mniej, wymiar otworu w ścianie powinien wynosić 65 mm (2-1/2").

### Wywierć otwór w ścianie

#### OSTROŻNOŚĆ

Podczas wiercenia otworu w ścianie należy unikać przewodów, instalacji hydraulicznej i innych wrażliwych elementów.

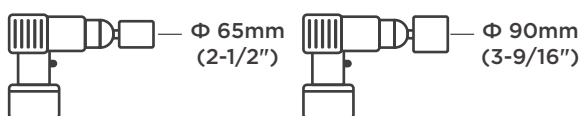

Zaleca się użycie wiertła rdzeniowego 65 mm (2-1/2") lub 90 mm (3-9/16") (w zależności od modelu)

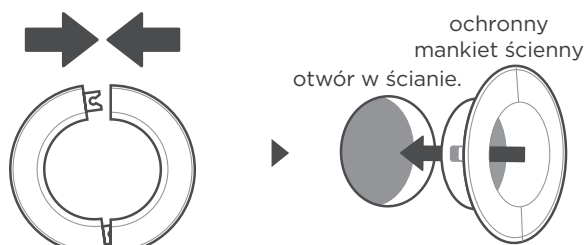
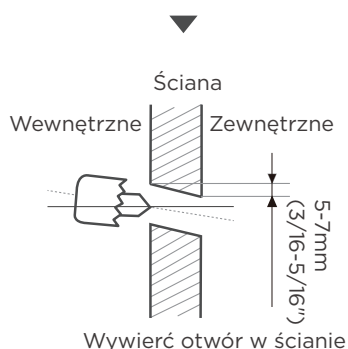

Posizionare il paramano nel foro.

#### Krok 1:

Za pomocą wiertła rdzeniowego 65 mm (2,5") lub 90 mm (3,54") (w zależności od modelu) wywierć otwór w ścianie. Upewnij się, że otwór jest wywiercony pod lekkim kątem w dół, tak aby zewnętrzny koniec otworu był położony niżej niż wewnętrzny o około 5 mm do 7 mm (3/16-5/16"). Zapewni to właściwy odpływ wody.

#### UWAGI:

#### DO ŚCIAN BETONOWYCH LUB CEGLANYCH

Jeśli ściana jest zrobiona z cegły, betonu lub podobnego materiału, wywierć w ścianie otwory o 5mm-średnicy (0,2 cala) i umieść tam dostarczone kotwy tulejkowe. Następnie przymocuj płytę montażową do ściany, dokręcając śruby bezpośrednio do kotew zaciskowych.

#### Krok 2:

Umieść mankiet ochronny w otworze. To chroni krawędzie otworu i pomoże uszczelnić je, gdy zakończysz proces montażu.

## 3

## Zamontuj rurę czynnika chłodniczego i wąż spustowy

### UWAGI

Rury czynnika chłodniczego znajdują się wewnątrz tulei izolacyjnej przymocowanej do tylnej części urządzenia. Należy przygotować rury przed przełożeniem ich przez otwór w ścianie.

### Przygotuj rury czynnika chłodniczego

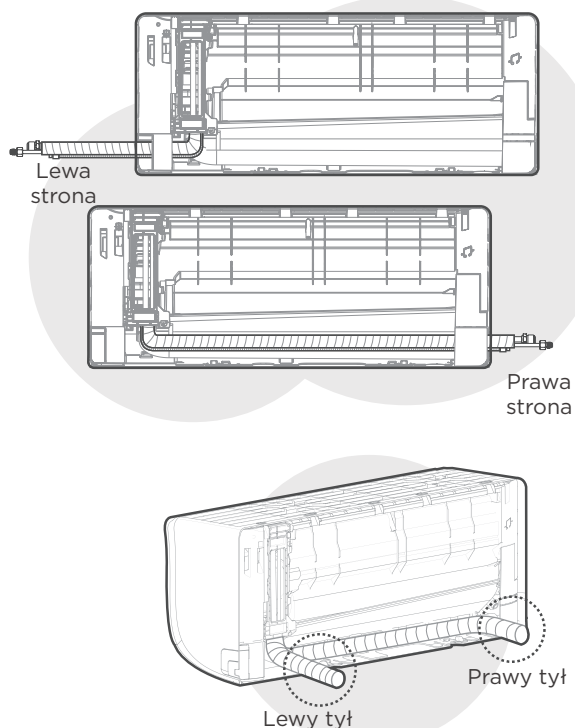

Cztery możliwości wyjścia orurowania

#### Krok 1:

W oparciu o położenie otworu w ścianie względem płyty mocującej, wybierz stronę z której rury wyjdą z urządzenia. Dostępne są cztery opcje kierunku wyjścia orurowania. Opis kąta orurowania poniżej, aby uzyskać szczegółowe informacje.

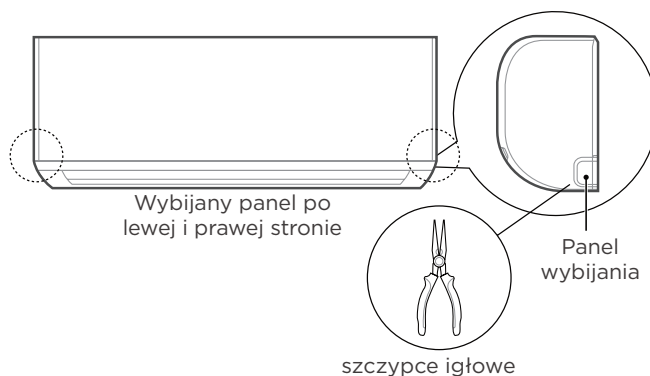

#### Krok 2:

Jeżeli otwór w ścianie jest za urządzeniem, pozostaw panel wybijania na miejscu. Jeśli otwór w ścianie znajduje się z boku jednostki wewnętrznej, zdejmij plastikowy panel do wybicia z tej strony urządzenia. Jeśli plastikowy panel jest zbyt trudny do ręcznego usunięcia, użyj kombinierki.

#### Krok 3:

podłącz rury czynnika chłodniczego jednostki wewnętrznej do przewodów łączących, które połączą jednostki wewnętrzne i zewnętrzne. Zapoznaj się z sekcją **Podłączenie Rur Czynnika Chłodniczego** tej instrukcji, aby znaleźć dokładniejsze informacje.

**UWAGI:** Jeśli istniejące rury przyłączeniowe są już wbudowane w ścianę, przejdź bezpośrednio do kroku **Podłącz Wąż Spustowy**.

### ⚠ OSTROŻNOŚĆ

Zachowaj szczególną ostrożność, aby nie wgnieść ani nie uszkodzić rur, odginając je od urządzenia. Wgniecenia w rurach wpłyną na wydajność urządzenia.

## Podłącz wąż spustowy

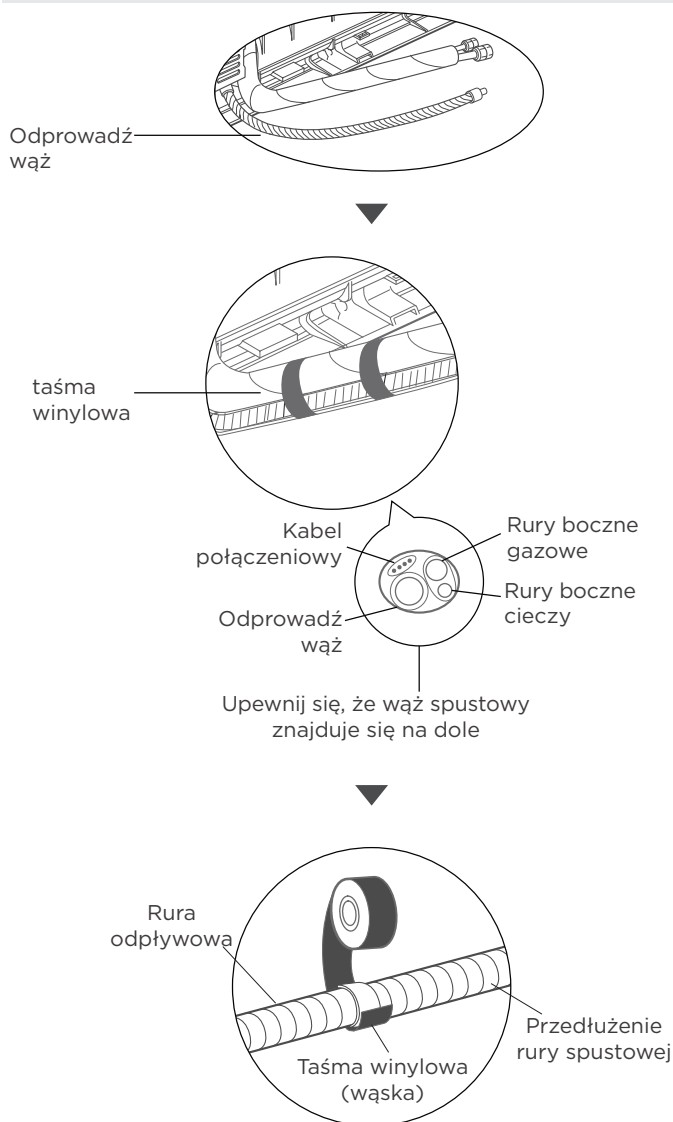

### Krok 1:

Wąż spustowy można podłączyć z lewej lub prawej strony. Aby zapewnić prawidłowy odpływ, zamocuj wąż spustowy z tej samej strony, z której rury czynnika chłodniczego wychodzą z urządzenia. Podłącz przedłużenie węża odpływowego (zakupione osobno) do końcówki węża spustowego.

- Mocno owiń miejsce połączenia taśmą teflonową, aby zapewnić dobre uszczelnienie i zapobiec wyciekom.

- Owiń część węża spustowego, która zostanie wewnątrz, piankową izolacją rurową, aby zapobiec kondensacji.
- Wyjmij filtr powietrza i wlej niewielką ilość wody do miski odpływowej, aby upewnić się, że woda swobodnie wypływa z urządzenia.

### UWAGI O UMIESZCZENIU WĘŻA SPUSTOWEGO

Upewnij się, że wąż spustowy jest ułożony zgodnie z poniższymi rysunkami.

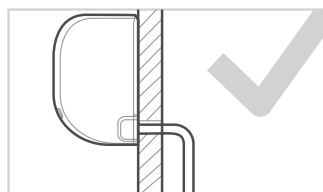

#### POPRAWNY

Upewnij się, że wąż spustowy nie ma żadnych zagięć ani wgnieceń, aby zapewnić prawidłowy odpływ wody.

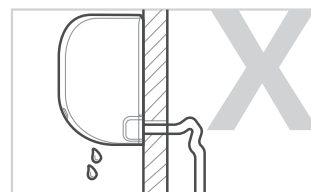

#### NIEPOPRAWNIE

Zagięcia w wężu spustowym stworzą syfony wodne.

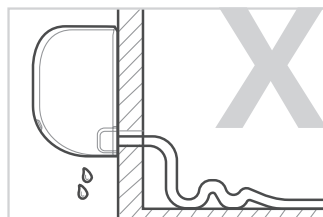

#### NIEPOPRAWNIE

Zagięcia w wężu spustowym stworzą syfony wodne.

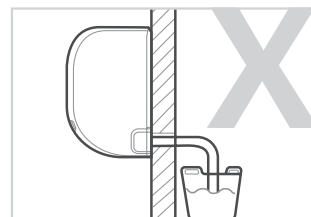

#### NIEPOPRAWNIE

Nie umieszczaj końcówki węża spustowego w wodzie lub pojemnikach zbierających wodę. To uniemożliwi prawidłowy odpływ wody.

### OSTROŻNOŚĆ

#### ZATKAJ NIEUŻYWANY OTWÓR ODPROWADZAJĄCY

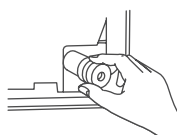

Aby zapobiec niepożądanym wyciekom, należy zatkać nieużywany otwór odprowadzający dołączoną gumową zatyczką.



### OSTRZEŻENIE

- **PRZED PRZYSTĄPIENIEM DO WYKONYWANIA JAKICHKOLWIEK PRAC ELEKTRYCZNYCH, ZAPOZNAJ SIĘ Z TYMI ZASADAMI**
- **PRZED PRZYSTĄPIENIEM DO JAKIEJKOLWIEK PRACY ELEKTRYCZNEJ LUB Z OKABLOWANIEM, WYŁĄCZ GŁÓWNE ZASILANIE SYSTEMU**

1. Okablowanie musi być zgodne z lokalnymi i krajowymi przepisami elektrycznymi i zainstalowane przez licencjonowanego elektryka.
2. Wszystkie połączenia elektryczne muszą być wykonane w zgodzie ze Schematem Połączeń Elektrycznych, który znajduje się na panelach jednostki wewnętrznej i zewnętrznej.
3. Jeśli wystąpi poważny problem z bezpieczeństwem zasilania, natychmiast przerwij pracę. Wyjaśnij to klientowi i odmów instalacji urządzenia do czasu, aż problem z bezpieczeństwem zostanie właściwie rozwiązany.
4. Podłączając zasilanie do stałego okablowania, w stałe okablowanie musi zostać wbudowany przełącznik albo wyłącznik obwodu, który rozłącza wszystkie bieguny i posiada styki o rozstawie co najmniej 1/8 cala (3mm). Wykwalifikowany technik musi użyć zatwierdzonego wyłącznika obwodu lub przełącznika.
5. Podłącz urządzenie jedynie do pojedynczego odgałęzionego gniazda sieciowego. Nie podłączaj innych urządzeń do tego gniazda.
6. Upewnij się, że klimatyzator został prawidłowo uziemiony.
7. Każdy przewód musi być dokładnie podłączony. Luźne okablowanie może doprowadzić do przegrzania terminalu, powodując nieprawidłowe działanie i ewentualny pożar.
8. Nie pozwól, aby przewody stykały się albo opierały o rury czynnika chłodniczego, sprężarkę albo jakiegokolwiek ruchome części urządzenia.
9. Aby uniknąć porażenia prądem elektrycznym, nigdy nie należy dotykać elementów elektrycznych zaraz po włączeniu zasilania. Po wyłączeniu zasilania należy zawsze odczekać 10 minut lub dłużej przed dotknięciem elementów elektrycznych.
10. Napięcie zasilania powinno utrzymywać się w granicach 90-110% napięcia znamionowego. Niewystarczające zasilanie może spowodować nieprawidłowe działanie, porażenie prądem elektrycznym lub pożar.



### OSTRZEŻENIE

Całe okablowanie należy wykonać ściśle według schematu okablowania znajdującego się z tyłu przedniego panelu jednostki wewnętrznej.

#### Podłącz kable sygnałowe i zasilające

Kabel sygnałowy umożliwia komunikację pomiędzy jednostką wewnętrzną i zewnętrzną. Przed przygotowaniem do połączenia należy najpierw wybrać odpowiedni rozmiar kabla.

#### Rodzaje Kabli (nie dotyczy Ameryki Północnej)

- Kabel zasilający wewnętrzny (jeśli dotyczy) H05VV-F lub H05V2V2-F
- Kabel zasilający zewnętrzny: H07RN-F lub H05RN-F
- Kabel sygnałowy: H07RN-F

#### Minimalna Powierzchnia Przekroju Poprzecznego Kabli Zasilających i Sygnałowych (Dla celów informacyjnych)

Prąd Znamionowy Urządzenia (A)	Nominalny przekrój (mm <sup>2</sup> )
> 3 i ≤ 6	0,75
> 6 i ≤ 10	1
> 10 i ≤ 16	1,5
> 16 i ≤ 25	2,5
> 25 i ≤ 32	4
> 32 i ≤ 40	6

#### WYBIERZ ODPOWIEDNI ROZMIAR KABLA

Rozmiar kabla zasilającego, kabla sygnałowego, bezpiecznika i potrzebnego przełącznika zależy od maksymalnego natężenia prądu urządzenia. Maksymalne natężenie prądu jest podane na tabliczce znamionowej znajdującej się na bocznym panelu urządzenia. Zapoznaj się z tą tabliczką, aby wybrać właściwy kabel, bezpiecznik czy przełącznik.

1. Otwórz przedni panel urządzenia wewnętrznego.
2. Używając śrubokrętu, otwórz pokrywę skrzynki przewodowej po prawej stronie urządzenia. Spowoduje to odsłonięcie kostki terminalu.
3. Odkręć zacisk kabla poniżej kostki terminala i umieść go z boku.

4. Zwracając się do tyłu urządzenia, usuń plastikowy panel z dolnej, lewej strony.
5. Przepuść kabel sygnałowy przez tę szczelinę, od tyłu do przodu urządzenia.
6. Zwracając się do przodu urządzenia, połącz kabel zgodnie z schematem elektrycznym jednostki wewnętrznej, połącz wtyczkę u-lug i mocno przykręć każdy kabel do odpowiedniego terminala.
7. Po sprawdzeniu, że wszystkie połączenia są bezpieczne, użyj zacisku kablowego, aby przypiąć kabel sygnałowy do jednostki. Mocno przykręć zacisk kablowy.
8. Załóż ponownie pokrywę przewodu z przodu urządzenia i plastikowy panel z tyłu.

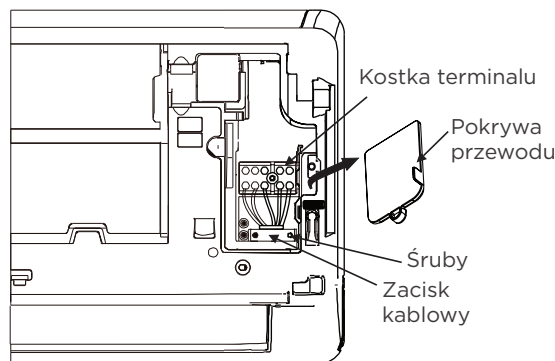

### W Ameryce Północnej

**UWAGI:** Wybierz typ kabla zgodnie z lokalnymi przepisami elektrycznymi. Należy wybrać odpowiedni rozmiar kabla zgodnie z Minimalną Obciążalnością Obwodu wskazaną na tabliczce znamionowej urządzenia.

1. Stojąc tyłem do urządzenia, należy zdjąć duży plastikowy panel mocujący, aby utworzyć szczelinę, przez którą można zainstalować rurkę kablową.

**UWAGI:** Z kolei, jeśli urządzenie jest wyposażone w przewód pięcioletowy, należy zdjąć środkowy mały plastikowy panel z otworami, aby utworzyć szczelinę, przez którą można wyprowadzić przewód.

Użyj ostro zakończonych szczypiec jeśli nie można usunąć plastikowego panelu ręcznie.

2. Jak pokazano na ilustracji, włóż przewody, w tym przewód uziemiający, do kanału i zamocuj je nakrętką blokującą na płycie montażowej kanału.
3. Należy dokładnie sprawdzić, czy kolory przewodów są zgodne z numerami zacisków na listwach zaciskowych urządzenia wewnętrznego i zewnętrznego, a następnie przykręć przewody do odpowiednich zacisków.
4. Podłącz przewody uziemiające do odpowiednich zacisków.
5. Pociągnij za przewody i sprawdź, czy są dobrze zamocowane do listwy zaciskowej.

Widok z tyłu

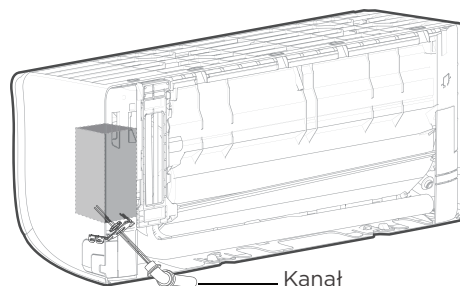
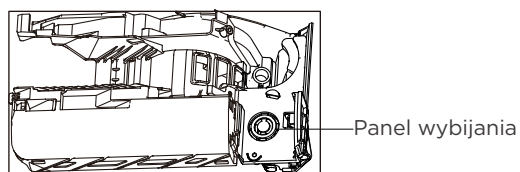

### **⚠ NIE MIESZAJ ZE SOBĄ PRZEWODÓW POD NAPIĘCIEM I PRZEWODÓW ZEROWYCH**

Jest to niebezpieczne i może spowodować nieprawidłową pracę klimatyzatora.

**UWAGI**

Przed przeprowadzeniem rur, węża spustowego i kabla sygnałowego przez otwór w ścianie należy je połączyć w wiązkę, aby zaoszczędzić miejsce, chronić je i zaizolować.

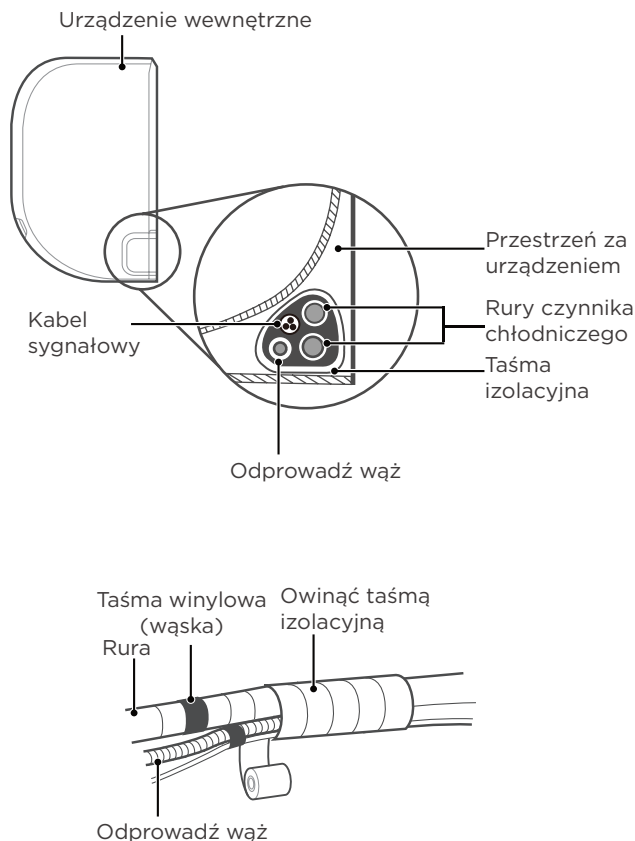
**Krok 1:**

Zwiąż wąż spustowy, rury czynnika chłodniczego i kabel sygnałowy, jak pokazano na rysunku (Nie dotyczy niektórych lokalizacji w Ameryce Północnej).

**Krok 2:**

Używając samoprzylepnej taśmy winylowej, przymocuj wąż spustowego do spodu rur czynnika chłodniczego.

**Krok 3:**

Za pomocą taśmy izolacyjnej owiń szczelnie razem rury czynnika chłodniczego, przewód sygnałowy i wąż spustowy. Dokładnie sprawdź, czy wszystkie elementy są ze sobą połączone.

**Nie przeplataj kabla sygnałowego z innymi przewodami**

Łącząc te elementy razem, nie przeplataj ani nie krzyżuj kabla sygnałowego z żadnym innym przewodem.

**WĄŻ SPUSTOWY MUSI BYĆ NA DNIE**

Upewnij się, że wąż spustowy jest na dnie wiązki. Umieszczenie węża spustowego na górze wiązki może doprowadzić do przepełnienia się miski odpływowej, co może prowadzić do pożaru lub uszkodzeń wodnych.

**NIE OWIJAJ KOŃCÓWEK RUR**

Owijając wiązkę, pozostaw końcówki rur niezawinięte. Potrzebujesz dostępu do nich, aby sprawdzić szczelność na zakończeniu instalacji (patrz rozdział Kontrola elektryczna i kontrola szczelności w tej instrukcji).

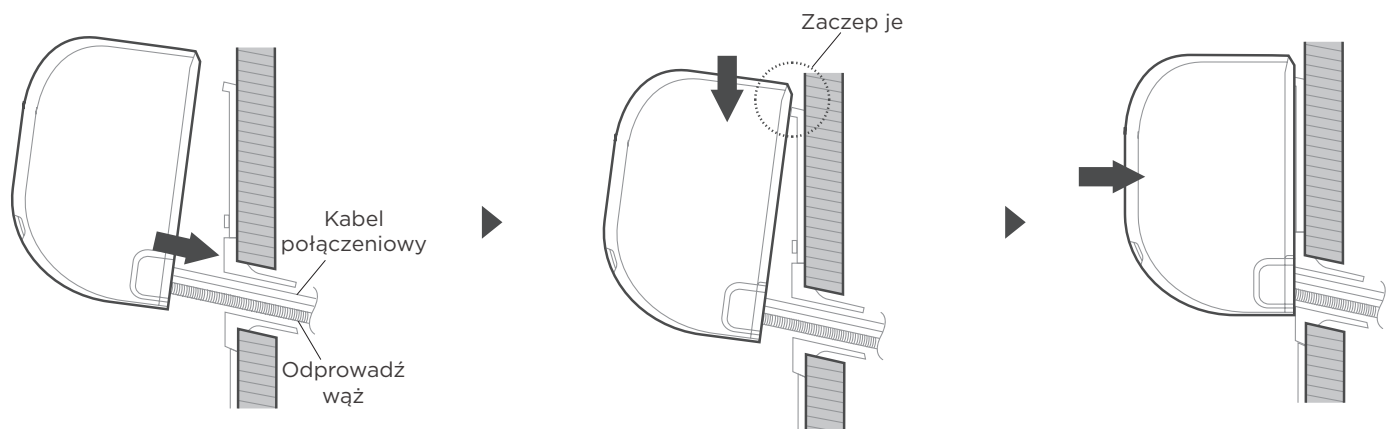

Umieść rury w otworze w ścianie

Zaczepte i lekko dociśnij, aby zabezpieczyć

Sprawdź, czy urządzenie jest solidnie zamocowane

### Jeśli zainstalowałeś nowy przewód łączący jednostkę zewnętrzną, wykonaj następujące czynności:

- Jeśli przełożyłeś już rury czynnika chłodniczego przez otwór w ścianie, przejdź do Kroku 4.
- W przeciwnym razie, dokładnie sprawdź, czy końce rur czynnika chłodniczego są uszczelnione, aby uniknąć przedostawania się brudu lub ciał obcych do rur.
- Powoli przepuść owiniętą wiązkę rur czynnika chłodniczego, węża spustowego i kabla sygnałowego przez otwór w ścianie.
- Zawieś górną część jednostki wewnętrznej na górnym haku płyty montażowej.
- Sprawdź, czy urządzenie jest mocno zaczepione na mocowaniu, wywierając niewielki nacisk na lewą i prawą stronę urządzenia. Urządzenie nie powinno się bujać czy przesuwać.
- Wywierając równomierny nacisk, wciśnij dolną połowę urządzenia. Naciskaj dalej, aż urządzenie zatrzaśnie się na hakach wzdłuż dolnej części płyty montażowej.
- Ponownie sprawdź, czy urządzenie jest mocno przymocowane, wywierając niewielki nacisk na lewą i prawą stronę urządzenia.

### Jeśli rury czynnika chłodniczego są już wbudowane w ścianę, wykonaj następujące czynności:

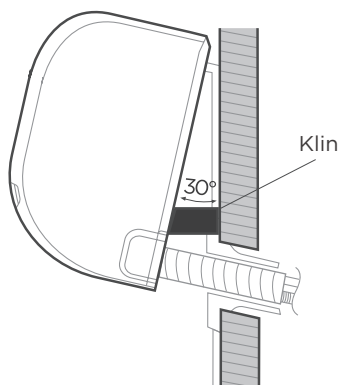

- Zawieś górną część jednostki wewnętrznej na górnym haku płyty montażowej.
- Użyj wspornika albo klina do podparcia urządzenia, co da Ci wystarczająco miejsca, aby podłączyć rury czynnika chłodniczego, kabel sygnałowy i węża spustowego.
- Podłącz węża spustowego i rury czynnika chłodniczego (instrukcje znajdziesz w sekcji **Podłączenie Rur Czynnika Chłodniczego**)
- Pozostawić przyłącze rurowe odsłonięte, aby przeprowadzić test szczelności (patrz rozdział **Kontrola Elektryczna i Kontrola Szczelności** w niniejszej instrukcji).
- Po teście szczelności owiń punkt połączenia taśmą izolacyjną.
- Usuń wspornik lub klin, który podpira urządzenie.
- Wywierając równomierny nacisk, wciśnij dolną połowę urządzenia. Naciskaj dalej, aż urządzenie zatrzaśnie się na hakach wzdłuż dolnej części płyty montażowej.

### UWAGI: URZĄDZENIE JEST REGULOWANE

Należy pamiętać, że zaczepy na płycie montażowej są mniejsze niż otwory z tyłu urządzenia. W przypadku braku wystarczającej przestrzeni do podłączenia wbudowanych rur do urządzenia wewnętrznego można dopasować urządzenie w lewo lub w prawo o około 30-50 mm (1,18-1,96 cala), w zależności od modelu.

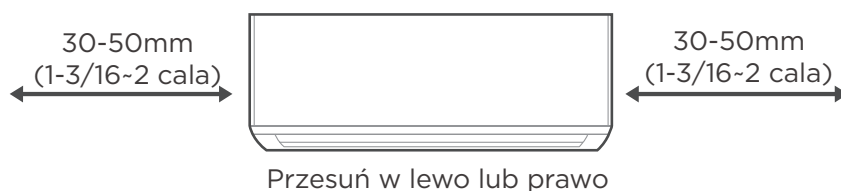

### OSTROŻNOŚĆ

W przypadku urządzeń z następującymi złączami rurowymi należy wykonywać prace związane z instalacją rurową ściśle zgodnie z poniższymi instrukcjami.

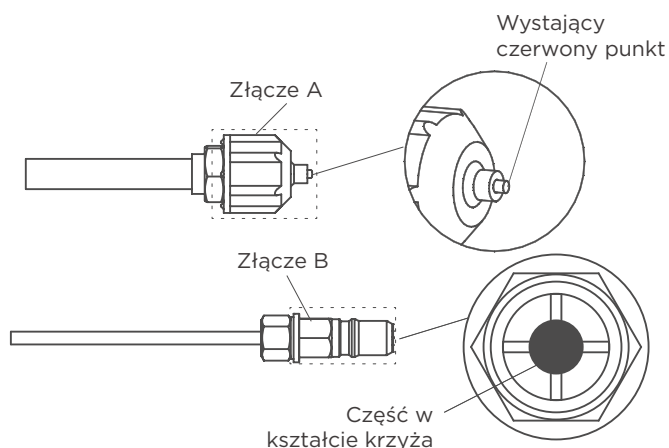

- Przed podłączeniem rur czynnika chłodniczego należy zawsze nosić rękawice robocze i okulary ochronne oraz pamiętać, że złącza A i B nie mogą być skierowane bezpośrednio w stronę ludzi.
- Kontynuuj naciskanie krzyżakowej części złącza B narzędziem przez około 5-10 sekund, aż czerwony wystający punkt złącza A cofnie się całkowicie.
- Odłącz złącza A i B, a następnie podłącz rury czynnika chłodniczego między jednostką wewnętrzną a jednostką zewnętrzną.

# Instalacja urządzenia zewnętrznego

1

## Wybierz lokalizację instalacji

### UWAGI: PRZED INSTALACJĄ

Zanim zainstalujesz jednostkę zewnętrzną, musisz wybrać odpowiednie miejsce. Poniżej przedstawiono standardy, które pomogą Ci wybrać odpowiednią lokalizację urządzenia.

#### Właściwe miejsca instalacji spełniają następujące normy:

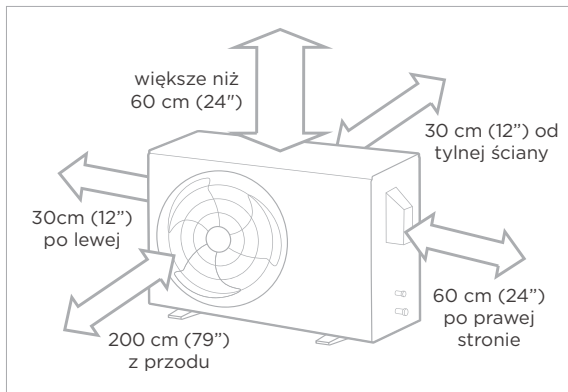

✓ Dobra cyrkulacja powietrza i wentylacja.



✓ Mocne i solidne - podłoże może utrzymać urządzenie i nie będzie wibrować.



✓ Hałas z urządzenia nie będzie przeszkadzał innym osobom.



✓ Chronić przed dłuższymi okresami bezpośredniego nasłonecznienia lub deszczu.



✓ Tam, gdzie spodziewane są opady śniegu, należy podjąć odpowiednie środki, aby zapobiec gromadzeniu się lodu i uszkodzeniu węzownicy.

✓ Przestrzegaj wszystkich wymagań przestrzennych ukazanych w Wymaganiach Przestrzennych Montażu powyżej.

**UWAGI** Zamontuj jednostkę przestrzegając lokalnych kodeksów i regulacji które mogą być nieco inne w różnych regionach.

### OSTROŻNOŚĆ:

#### szczególne względy dotyczące ekstremalnej pogody

##### Jeśli urządzenie jest wystawione na silny wiatr:

Zainstaluj urządzenie w taki sposób, że wentylator wylotowy znajduje się pod kątem 90° w stosunku do kierunku wiatru. Jeśli jest taka potrzeba, zbuduj barierę z przodu urządzenia, aby chronić je przed ekstremalnie silnym wiatrem. Zobacz Rysunki poniżej.

##### Jeśli jednostka jest często wystawiona na ulewny deszcz lub śnieg:

Zbuduj budkę nad urządzeniem, aby ochronić je przed deszczem czy śniegiem. Uważaj, aby nie blokować przepływu powietrza wokół urządzenia.

##### Jeśli urządzenie jest często narażone na działanie słonego powietrza (nad morzem):

Użyj jednostki zewnętrznej, która jest specjalnie zaprojektowana jako odporna na korozję.

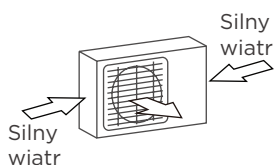

Kąt 90° do kierunku wiatru

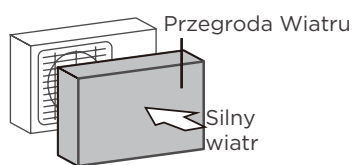

Zbuduj osłonę przeciwwiatrową, aby chronić jednostkę

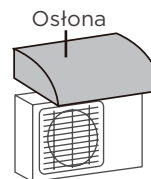

Zbuduj osłonę, aby chronić jednostkę

#### NIE instaluj urządzenia w następujących miejscach:

- ⊘ Nie ustawiać w pobliżu przeszkód, które blokują wloty i wyloty powietrza.
- ⊘ Nie ustawiać w pobliżu zwierząt lub roślin, które ucierpią przez wylot gorącego powietrza.
- ⊘ W miejscu, które jest wystawione na duże ilości pyłów
- ⊘ Nie ustawiać w pobliżu drogi publicznej, zatłoczonych miejsc lub tam, gdzie hałas emitowany przez urządzenie będzie przeszkadzał innym
- ⊘ Nie ustawiać w pobliżu jakiegokolwiek źródła łatwopalnego gazu.
- ⊘ Nie ustawiać w miejscu narażonym na nadmierne ilości słonego powietrza.

## 2

## Zainstaluj złącze odpływowe (tylko urządzenie z pompą ciepłą)

### UWAGI: PRZED INSTALACJĄ

Zanim przykręcisz jednostkę zewnętrzną, musisz zamontować złącze odpływowe w dolnej części urządzenia.

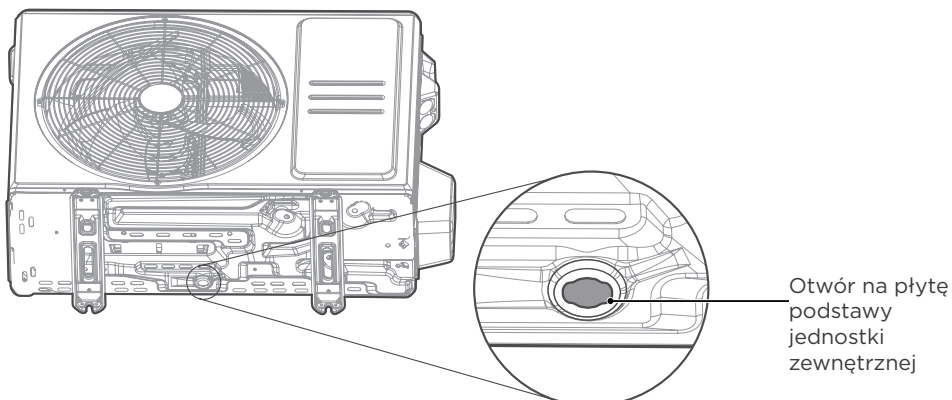

#### Krok 1:

Znajdź otwór miski w podstawie jednostki zewnętrznej.

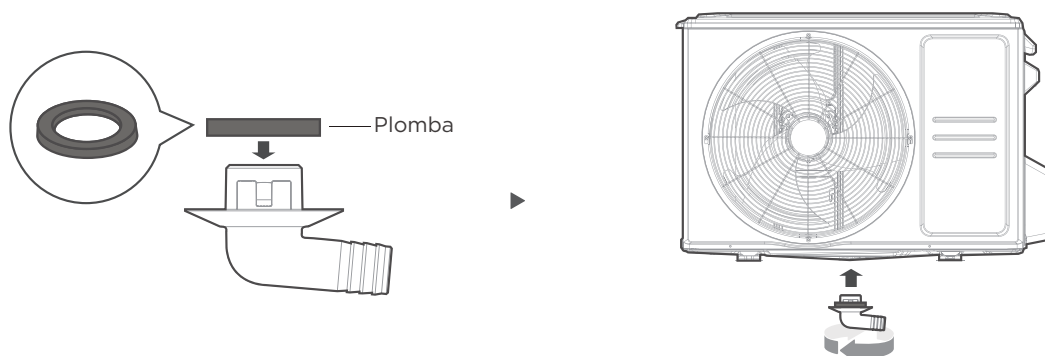

#### Krok 2:

- Zamocuj gumową uszczelkę na końcu złącza spustowego, które połączy się z jednostką zewnętrzną.
- Włóż złącze spustowe do otworu w podstawie urządzenia. Złącze spustowe kliknie we właściwym miejscu.
- Podłącz przedłużacz węża spustowego (nie dołączony) do złącza spustowego, aby przekierować wodę z urządzenia podczas trybu ogrzewania.

### UWAGI: W ZIMNYM KLIMACIE

W przypadku zimnego klimatu należy się upewnić, że wąż spustowy jest tak pionowy, jak to tylko możliwe, aby zapewnić szybki odpływ wody. Jeśli woda odpływa za wolno, może zamarznąć w wężu i zalać urządzenie.

## ⚠ OSTRZEŻENIE

### PODCZAS WIERCENIA W BETONIE ZAWSZE ZALECA SIĘ OCHRONĘ OCZU.

- Jednostka zewnętrzna może być przymocowana do ziemi lub do uchwyty naściennego za pomocą śruby (M10). Przygotuj bazę instalacyjną urządzenia zgodnie z wymiarami poniżej.
- Poniżej znajduje się lista różnych rozmiarów jednostek zewnętrznych i odległości pomiędzy ich stopkami montażowymi. Przygotuj bazę instalacyjną urządzenia zgodnie z wymiarami poniżej.

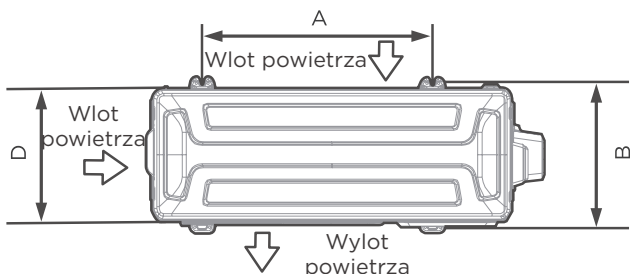

Widok z góry

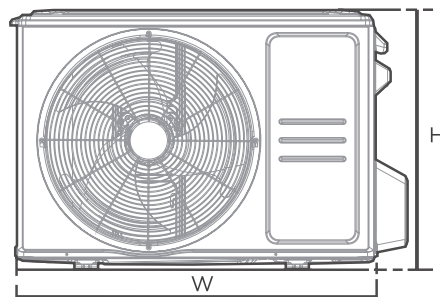

Widok z przodu

Wymiar Jednostki Zewnętrznej (mm) W x H x D	Wymiary montażowe	
	Odległość A (mm)	Odległość B (mm)
668x469x252 (26,3"x 18,5"x 9,9")	430 (16,9")	231 (9,1")
680x542x248 (26,8"x 21,3"x 9,8")	452 (17,8")	230 (9,1")
700x550x275 (27,5"x 21,6"x 10,8")	450 (17,7")	260 (10,2")
720x495x270 (28,3"x 19,5"x 10,6")	452 (17,8")	255 (10,0")
765x555x303 (30,1"x 21,8"x 11,9")	452 (17,8")	286 (11,3")
770x555x300 (30,3"x 21,8"x 11,8")	487 (19,2")	298 (11,7")
800x554x333 (31,5"x 21,8"x 13,1")	514 (20,2")	340 (13,4")
805x554x330 (31,7"x 21,8"x 12,9")	511 (20,1")	317 (12,5")
845x702x363 (33,3"x 27,6"x 14,3")	540 (21,3")	350 (13,8")
890x673x342 (35,0"x 26,5"x 13,5")	663 (26,1")	354 (13,9")
946x810x420 (37,2"x 31,9"x 16,5")	673 (26,5")	403 (15,9")
946x810x410 (37,2"x 31,9"x 16,1")	673 (26,5")	403 (15,9")

#### Jeśli chcesz zainstalować jednostkę na ziemi lub na betonowej platformie montażowej, wykonaj następujące czynności:

- Zaznacz pozycję czterech śrub rozporowych w oparciu o tabelę wymiarową.
- Wstępnie wywierć otwory na śruby rozporowe.
- Umieść nakrętkę na końcu każdej śruby rozporowej.
- Wbij śruby rozporowe we wstępnie wywiercone otwory.
- Usuń nakrętki ze śrub rozporowych i umieść jednostkę zewnętrzną na śrubach.
- Nałóż podkładkę na każdą śrubę rozporową, a następnie wymień nakrętki.
- Używając klucza, dokręć każdą nakrętkę do oporu.

#### Jeśli chcesz zainstalować jednostkę na uchwycie naściennym, wykonaj następujące czynności:

- Zaznacz pozycję otworów pod wsporniki w oparciu o tabelę wymiarową.
- Wstępnie wywierć otwory na śruby rozporowe.
- Umieść podkładkę i nakrętkę na końcu każdej śruby rozporowej.
- Włóż śruby rozporowe w otwory wsporników montażowych, umieść wsporniki montażowe w odpowiednim miejscu i wbij śruby rozporowe w ścianę.
- Sprawdź, czy wsporniki montażowe są wypoziomowane.
- Ostrożnie unieś jednostkę i umieść jej stopki montażowe na wspornikach.
- Mocno przykręć urządzenie do wsporników.
- Jeśli jest to możliwe, zainstaluj urządzenie gumowymi podkładkami, aby zmniejszyć wibracje i hałas.

## ⚠ OSTROŻNOŚĆ

Upewnij się, że ściana jest zrobiona z solidnej cegły, betonu lub podobnie wytrzymałego materiału.

Ściana musi być w stanie utrzymać wagę co najmniej czterokrotnie większą od wagi urządzenia.

**⚠ OSTRZEŻENIE - PRZED UŻYTKOWANIEM**

- WSZYSTKIE PRACE Z OKABLOWANIEM MUSZĄ BYĆ WYKONANE W ŚCISŁEJ ZGODZIE ZE SCHEMATEM OKABLOWANIA UMIESZCZONYM NA WEWNĘTRZNEJ STRONIE POKRYWY KABLOWEJ JEDNOSTKI ZEWNĘTRZNEJ.
- PRZED PRZYSTĄPIENIEM DO JAKICHKOLWIEK PRAC ZWIĄZANYCH Z ELEKTRYCZNOŚCIĄ LUB OKABLOWANIEM NALEŻY WYŁĄCZYĆ GŁÓWNE ZASILANIE SYSTEMU.

**Przygotuj kabel do połączenia**

Wybierz odpowiedni kabel zgodnie z „Typami kabli” na stronie 15.

- Używając ściągaczy izolacji, zdejmij gumową osłonę z obu końców kabla, aby odsłonić około 40 mm (1,57 cala) znajdujących się wewnątrz przewodów.
- Zdejmij izolację z końców przewodów.
- Używając zaciskarki do kabli, zaciśnij zatyczki u-lug na końcach kabli.

**Zwróć uwagę na przewód pod napięciem**

Zaciskając kable, upewnij się, że wyraźnie odróżniasz kable pod napięciem („L”) od innych kabli.

Kostka terminalu jednostki zewnętrznej jest chroniona pokrywą przewodów elektrycznych z boku urządzenia. Obszerny schemat okablowania jest naklejony na wewnętrznej stronie pokrywy okablowania.

- Odkręć pokrywę kabli elektrycznych i zdejmij ją.
- Odkręć zacisk kabla poniżej kostki terminala i umieść go z boku.
- Podłącz kable zgodnie ze schematem okablowania i mocno przykręć zatyczki u-lug każdego kabla do odpowiedniego terminala.
- Po sprawdzeniu, czy każde połączenie jest bezpieczne, zawiń przewody w pętlę, aby zapobiec przedostaniu się deszczówki do terminala.
- Używając zacisku kablowego, przypnij kabel do jednostki. Mocno przykręć zacisk kablowy.
- Zaizoluj nieużywane przewody elektryczną taśmą PVC.

Ułóż je tak, aby nie dotykały żadnych elektrycznych bądź metalowych części.

- Nałóż ponownie pokrywę przewodową z boku urządzenia i przykręć ją.

**UWAGI:** Jeśli zacisk kablowy wygląda jak poniżej, należy dobrać odpowiedni otwór przelotowy w zależności od średnicy przewodu.

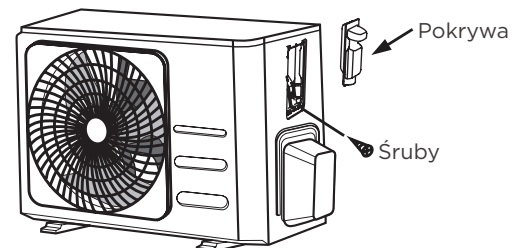
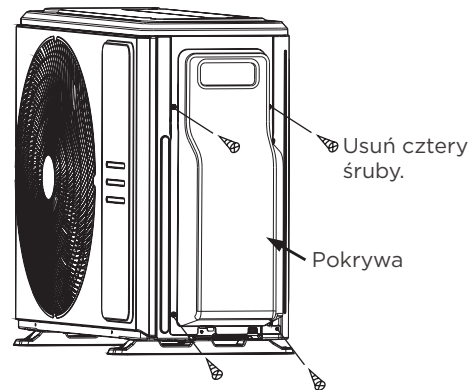

**UWAGI:** Jeśli zacisk kablowy wygląda jak poniżej, należy dobrać odpowiedni otwór przelotowy w zależności od średnicy przewodu.

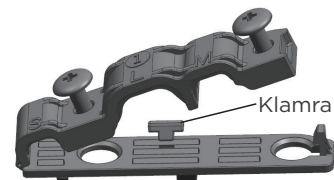

Trzy rozmiary otworu: Mały, Wielki, Umiarkowany

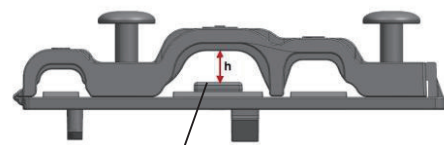

Jeśli kabel nie jest odpowiednio zamocowany, należy go podeprzeć za pomocą klamry i mocno zaciśnąć.

## W Ameryce Północnej

Kostka terminali jednostki zewnętrznej jest chroniona pokrywą przewodów elektrycznych z boku urządzenia.

Obszerny schemat okablowania jest naklejony na wewnętrznej stronie pokrywy okablowania.

- Zdejmij pokrywę przewodową z jednostki, rozluźniając 3 śruby.
- Zdemontuj zaślepki na panelu przepustowym.
- Tymczasowo zamontuj rury przepustowe (nie zawarte w zestawie) na panelu przepustowym.
- Prawidłowo podłącz zarówno zasilanie, jak i linie niskiego napięcia do odpowiednich terminali na kostce terminali.
- Należy uziemić jednostkę zgodnie z lokalnymi przepisami.
- Upewnij się, że rozmiar każdego przewodu jest o kilka cali dłuższy od długości wymaganej do okablowania.
- Użyj nakrętek kontruujących do zabezpieczenia rur przepustowych.

**UWAGI:** Należy wybrać odpowiedni rozmiar kabla zgodnie z Minimalną Obciążalnością Obwodu wskazaną na tabliczce znamionowej urządzenia.

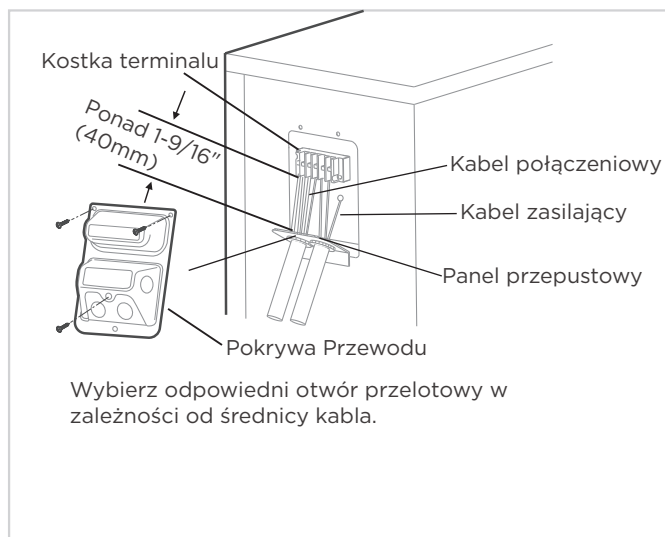

## Jak prawidłowo podłączyć przewody.

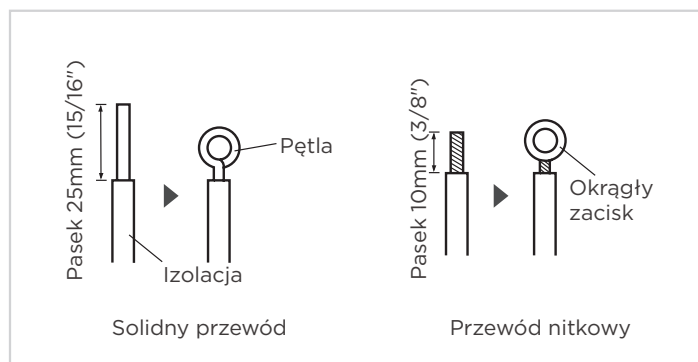

### Krok 1:

Przygotowanie końcówek przewodów.

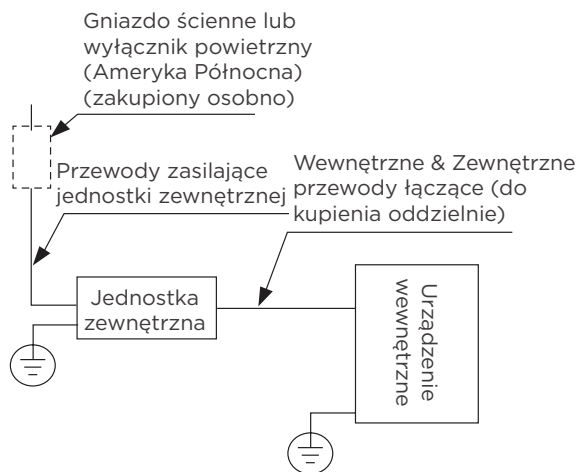

(A)

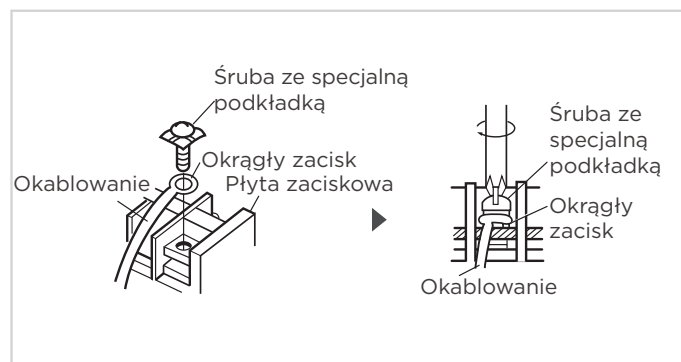

### Krok 2:

Podłączenie przewodów do odpowiednich zacisków na listwie zaciskowej.

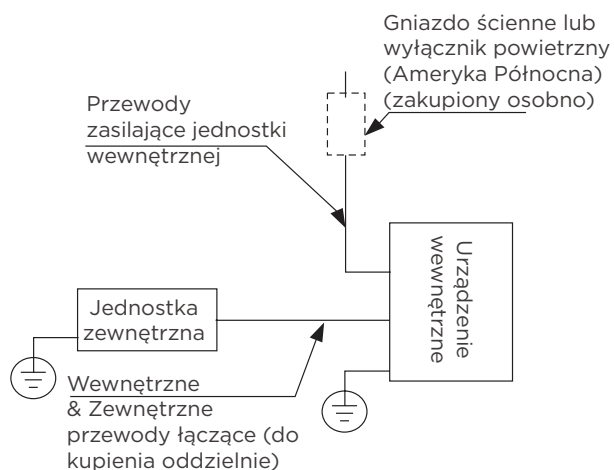

(B)

# Podłączenie Rurociągów Czynnika Chłodniczego

1

## Środki Ostrożności Dotyczące Połączeń Rurowych

### ⚠ OSTRZEŻENIE

PODCZAS PODŁĄCZANIA RUR CHŁODNICZYCH **NIE** WOLNO DOPUSZCZAĆ DO URZĄDZENIA SUBSTANCJI ANI GAZÓW INNYCH NIŻ OKREŚLONY CZYNNIK CHŁODNICZY. OBECNOŚĆ INNYCH GAZÓW LUB SUBSTANCJI OBNIŻY WYDAJNOŚĆ URZĄDZENIA I MOŻE SPOWODOWAĆ NIEPRAWIDŁOWO WYSOKIE CIŚNIENIE W CYKLU CHŁODNICZYM. TO MOŻE SPOWODOWAĆ WYBUCH I OBRAŻENIA.

## Uwagi na Temat Długości Rur

Długość rur czynnika chłodniczego wpłynie na wydajność i efektywność energetyczną urządzenia. Sprawność nominalna jest testowana na urządzeniach z rurami o długości 5 metrów (16,5 stóp). (W Ameryce Północnej standardowa długość rury to 7,5m (25'). W przypadku modeli z czynnikiem chłodniczym R290 nie można dodawać czynnika chłodniczego, a maksymalna długość przewodu czynnika chłodniczego nie może przekraczać 5 m (16,5 stóp). Aby zminimalizować wibracje i nadmierny hałas, wymagany jest przewód o długości co najmniej 3 metrów. Instrukcje Podłączenia - Rury Czynnika Chłodniczego

### Maksymalna Długość i Wysokość Spadku Rur Czynnika Chłodniczego dla Modelu Urządzenia

Model	Pojemność (Btu/h)	Maks. Długość (m)	Maks. Wysokość Spadku (m)
R410A, R32 Klimatyzator Typu Split z Inwerterem	< 15.000	25 (82 stóp)	10 (33 stóp)
	≥ 15.000 i < 24.000	30 (98,5 stóp)	20 (66 stóp)
	≥ 24.000 i < 36.000	50 (164 stóp)	25 (82 stóp)
	≥ 36.000 i < 60.000	65 (213 stóp)	30 (98,5 stóp)
R22 Klimatyzator typu Split o stałej prędkości	< 18.000	10 (33 stóp)	5 (16 stóp)
	≥ 18.000 i < 21.000	15 (49 stóp)	8 (26 stóp)
	≥ 21.000 i < 35.000	20 (66 stóp)	10 (33 stóp)
	≥ 35.000 i < 41.000	25 (82 stóp)	10 (33 stóp)
R410A, R32 Klimatyzator typu Split o stałej prędkości	< 18.000	20 (66 stóp)	8 (26 stóp)
	≥ 18.000 i < 36.000	25 (82 stóp)	10 (33 stóp)
	≥ 36.000 i < 60.000	30 (98,5 stóp)	15 (49 stóp)

## Instrukcje Podłączenia - Rury Czynnika Chłodniczego

### Krok 1: Wytnij rury

Przygotowując rury czynnika chłodniczego, należy zachować szczególną ostrożność, aby odpowiednio je przyciąć i kielichować. Zapewni to wydajną pracę i zminimalizuje potrzebę konserwacji w przyszłości.

- Zmierz odległość między jednostką wewnętrzną i zewnętrzną.
- Za pomocą obcinaka do rur przyciąć rurę nieco dłużej niż zmierzona odległość.
- Upewnij się, że rura jest wycięta pod idealnym kątem 90°.



### ⚠ NIE DEFORMUJ RURY PODCZAS CIĘCIA

Zachowaj szczególną ostrożność, aby nie uszkodzić, wgniątać lub zdeformować rury podczas cięcia. To drastycznie obniży sprawność grzewczą urządzenia.

## ⚠ OSTROŻNOŚĆ

NALEŻY SPRAWDZIĆ KONIEC RURY POD KĄTEM PĘKNIĘĆ I RÓWNOMIERNEGO ROZSZERZENIA. UPEWNIJ SIĘ, ŻE RURA JEST USZCZELNIONA.

### Krok 2: Usuń zadziory

Zadziory mogą wpływać na hermetyczne uszczelnienie połączenia przewodów czynnika chłodniczego. Muszą być całkowicie usunięte.

- Przytrzymaj rurę pod kątem skierowanym do dołu, aby zapobiec wpadaniu zadziorów do rury.
- Używając narzędzia do rozwierania lub usuwania zadziorów, usuń wszystkie zadziory z sekcji cięcia rury.

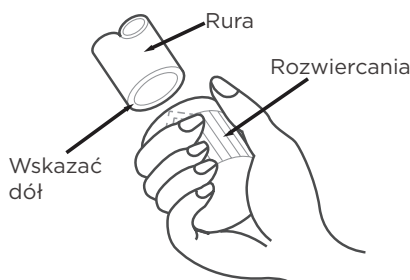

### Krok 3: Opal końcówki rury

Właściwe kielichowanie jest niezbędne do uzyskania szczelnego zamknięcia.

- Po usunięciu zadziorów z ciętej rury, uszczelnij końce taśmą PCV, aby zapobiec dostawaniu się obcych ciał do rury.
- Osłoń rurę materiałem izolacyjnym.
- Umieść nakrętki kielichowe na obu końcach rury. Upewnij się, że są skierowane we właściwym kierunku, ponieważ nie możesz ich założyć ani zmienić kierunku po spaleniu.

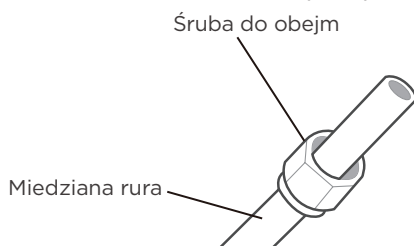

- Usuń taśmę PCV z końcówek rury, gdy jest gotowa do wykonania dodatkowej pracy.
- Zaciśnąć na końcu rury formę kielichową. Koniec rury musi wystawać poza krawędź formy kielichowej zgodnie z wymiarami przedstawionymi w tabeli poniżej.

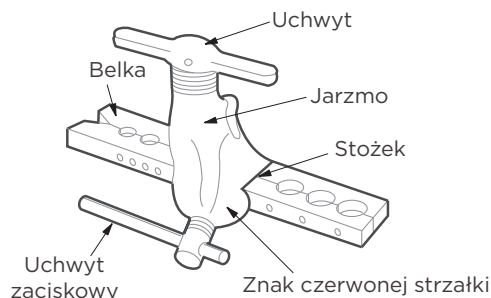

### PRZEDŁUŻANIE PRZEWODÓW POZA FORMĘ OBEJMY

Zewnętrzna średnica rury (mm)	A (mm)	
	Min.	Maks.
Ø 6,35 (Ø 1/4")	0,7 (0,0275")	1,3 (0,05")
Ø 9,52 (Ø 3/8")	1,0 (0,04")	1,6 (0,063")
Ø 12,7 (Ø 1/2")	1,0 (0,04")	1,8 (0,07")
Ø 16 (Ø 5/8")	2,0 (0,078")	2,2 (0,086")
Ø 19 (Ø 3/4")	2,0 (0,078")	2,4 (0,094")

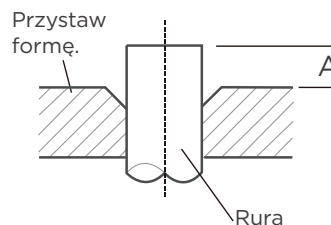

- Założyć narzędzie do kielichu na formę
- Obracać uchwyt narzędzia do kielichu zgodnie z ruchem wskazówek zegara, aż rura zostanie całkowicie zaciągnięta.
- Zdejmij narzędzie do kielichowania i formę do kielichowania, a następnie sprawdź koniec rury pod kątem pęknięć, a nawet kielichów.

**! OSTROŻNOŚĆ**

PODCZAS PODŁĄCZANIA RUR CHŁODNICZYCH NALEŻY UWAŻAĆ, ABY NIE UŻYWAĆ NADMIERNEGO MOMENTU OBROTOWEGO LUB NIE ZDEFORMOWAĆ PRZEWODÓW W ŻADEN SPOSÓB. NALEŻY PODŁĄCZYĆ NAJPIERW PRZEWÓD NISKIEGO CIŚNIENIA, NASTĘPNIE PRZEWÓD WYSOKIEGO CIŚNIENIA.

**MINIMALNY PROMIENŹ ZGIĘCIA**

Zginając łączące rury czynnika chłodniczego, minimalny promień zginania to 10cm.

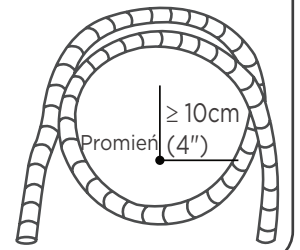
**Instrukcja Podłączania Rur Do Jednostki Wewnętrznej****Krok 1:**

- Wyrównaj środek dwóch łączonych rur.

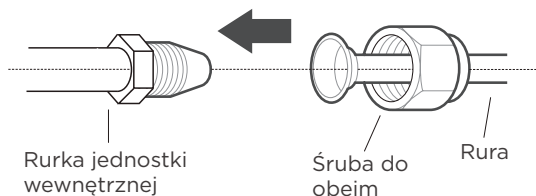
**Krok 2:**

- Dokręć ręcznie nakrętkę kielichową tak mocno, jak to możliwe.
- Używając klucza, zaciśnij nakrętkę na rurze jednostki
- Mocno trzymając nakrętkę na przewodzie jednostki, użyj klucza dynamometrycznego, aby dokręcić nakrętkę kielichową zgodnie z wartościami momentu obrotowego podanymi w poniższej tabeli Wymagań w Zakresie Momentu Dokręcania. Lekko poluzuj nakrętkę kielichową, następnie ponownie dokręć.

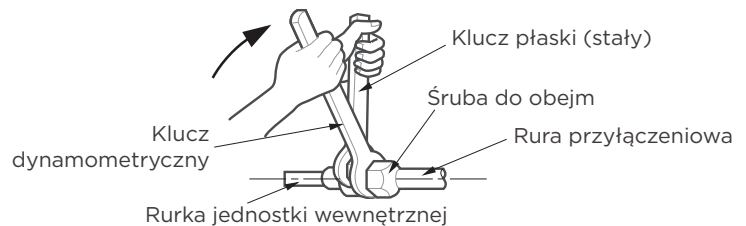
**WYMOGI MOMENTU OBROTOWEGO**

Zewnętrzna Średnica Rury (mm)	Moment Dokręcania (N•m)	Wymiar kielichowania (B) (mm)	Kształt obejmy
Ø 6,35 (Ø 1/4")	18-20 (180-200kgf.cm)	8,4-8,7 (0,33-0,34")	
Ø 9,52 (Ø 3/8")	32-39 (320-390kgf.cm)	13,2-13,5 (0,52-0,53")	
Ø 12,7 (Ø 1/2")	49-59 (490-590kgf.cm)	16,2-16,5 (0,64-0,65")	
Ø 16 (Ø 5/8")	57-71 (570-710kgf.cm)	19,2-19,7 (0,76-0,78")	
Ø 19 (Ø 3/4")	67-101 (670-1010kgf.cm)	23,2-23,7 (0,91-0,93")	

**⊘ NIE STOSUJ ZBYT DUŻEGO MOMENTU OBROTOWEGO**

Nadmierna siła może złamać nakrętkę lub uszkodzić rury czynnika chłodniczego. Nie można przekroczyć wymogów momentu obrotowego przedstawionych w powyższej tabeli.

### UWAGI

Czynności w niniejszej sekcji muszą być wykonane zgodnie z tabelą **WYMAGANYCH MOMENTÓW OBROTOWYCH** na poprzedniej stronie.

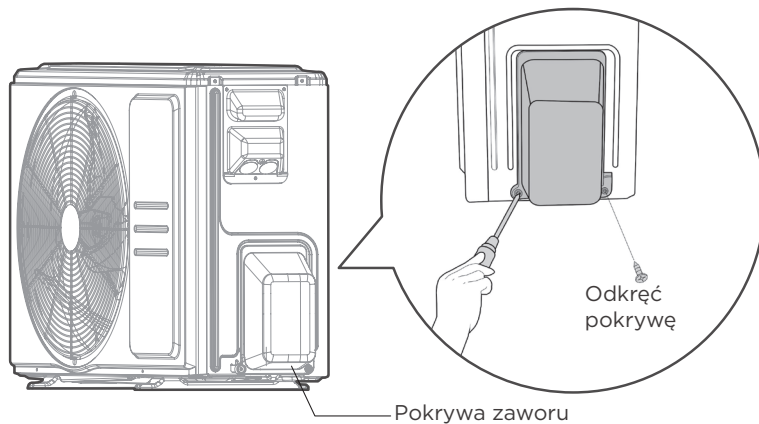

#### Krok 1:

- Odkręć pokrywę z zaworu z boku jednostki zewnętrznej.

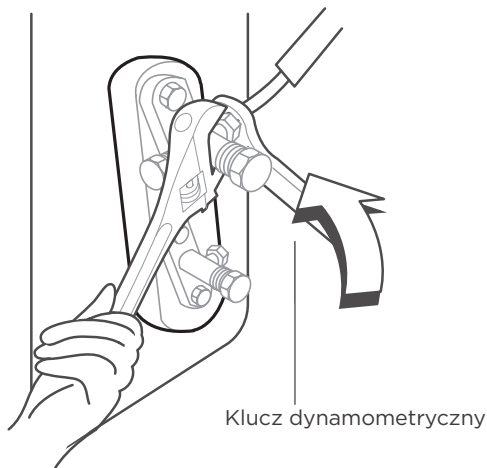

#### Krok 2:

- Zdejmij zaślepki ochronne z końcówek zaworów.
- Wyrównaj kielichowane końce rur z każdym zaworem i ręcznie dokręć nakrętkę kielichową tak mocno, jak to możliwe.
- Używając klucza płaskiego, chwyć korpus zaworu. **Nie** chwytać za nakrętkę uszczelniającą zawór serwisowy.

**!** UŻYJ KLUCZA PŁASKIEGO, ABY CHWYCIĆ KORPUS ZAWORU

Moment obrotowy przy dokręcaniu nakrętki kielichowej może zerwać inne części zaworu.

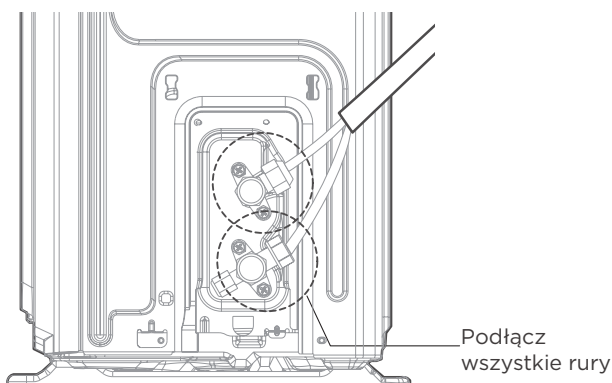

#### Krok 3:

- Trzymając mocno korpus zaworu, użyj klucza dynamometrycznego, aby dokręcić nakrętkę kielichową odpowiednim momentem obrotowym.
- Lekko poluzuj nakrętkę kielichową, następnie ponownie dokręć.
- Powtórz Kroki 1-3 dla pozostałej rury.

## Odprowadzanie Powietrza

### UWAGI: PRACA PRZYGOTOWAWCZA I ŚRODKI OSTROŻNOŚCI

Powietrze i ciała obce w obiegu czynnika chłodniczego mogą spowodować nieprawidłowy wzrost ciśnienia, co może uszkodzić klimatyzator, zmniejszyć jego wydajność i spowodować obrażenia. Użyj pompy próżniowej i manometru, aby odprowadzić czynnik chłodniczy z obwodu, usuwając wszelki niekondensujący gaz i wilgoć z systemu. Odprowadzenie należy przeprowadzić przy pierwszej instalacji i po przeniesieniu urządzenia.

### PRZED PRZEPROWADZENIEM ODPROWADZENIA

- ✓ Upewnij się, że rury łączące jednostki wewnętrzną i zewnętrzną są prawidłowo podłączone.
- ✓ Sprawdź, czy wszystkie przewody są prawidłowo podłączone.

### Instrukcje Ewakuacji

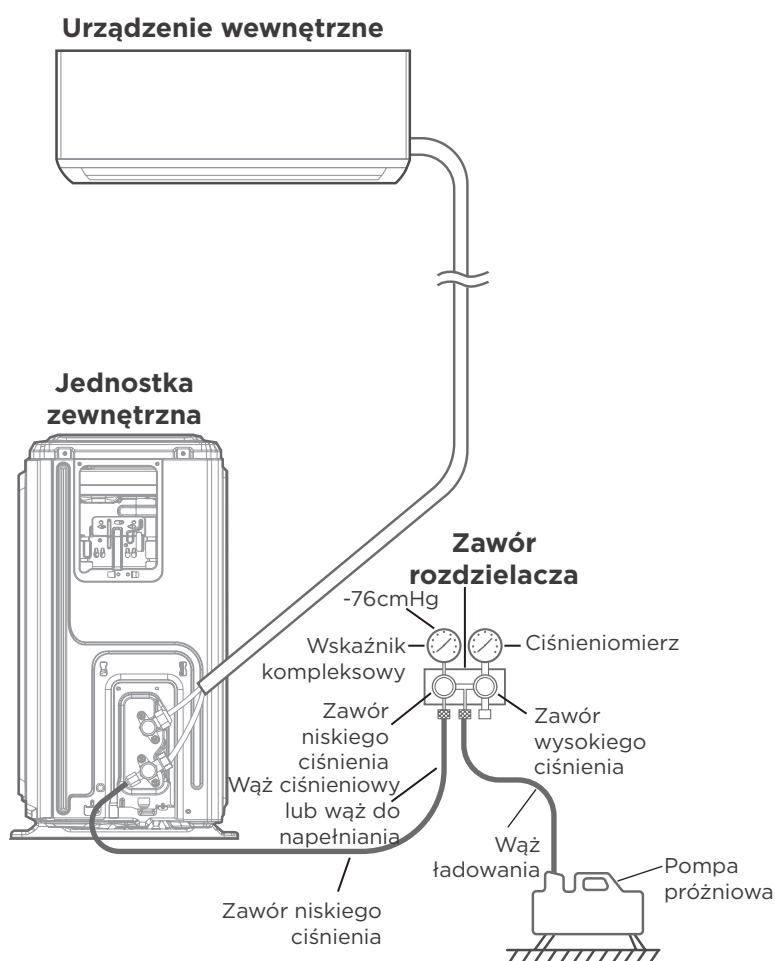

### Krok 1:

- Podłączyć wąż do ładowania wskaźnika rozgałęźnego do portu serwisowego na zaworze niskiego ciśnienia jednostki zewnętrznej.
- Podłączyć drugi wąż do ładowania od wskaźnika rozdzielacza do pompy próżniowej.
- Otwórz stronę Niskiego Ciśnienia manometru. Pozostaw stronę Wysokiego Ciśnienia zamkniętą.
- Włącz pompę próżniową, aby opróżnić system.
- Uruchom podciśnienie na co najmniej 15 minut lub do momentu, gdy miernik wskaże  $-76\text{cmHg}$  ( $-10^5\text{ Pa}$ ).
- Zamknij stronę niskiego ciśnienia przy manometrze rozdzielacza i wyłącz pompę próżniową.
- Oczekaj 5 minut, a następnie sprawdź, czy nie nastąpiła zmiana ciśnienia w systemie.

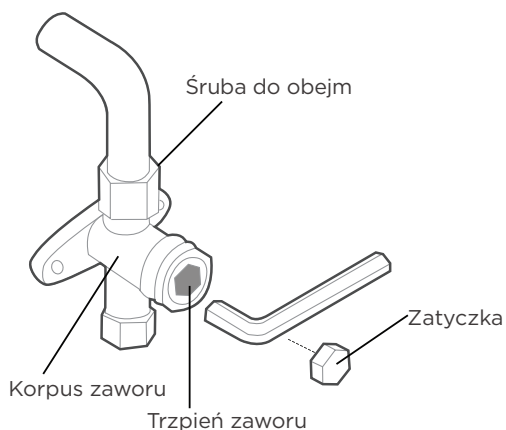

### Krok 2:

- Jeśli wystąpi zmiana w ciśnieniu systemu, zapoznaj się z sekcją Kontroli szczelności gazu, aby dowiedzieć się, jak sprawdzić, czy wystąpił wyciek gazu. Jeśli nie ma zmian w ciśnieniu w układzie, odkręć korek z zapakowanego zaworu (zawór wysokiego ciśnienia).
- Wciśnij klucz sześciokątny w upakowany zawór (zawór wysokiego ciśnienia) i otwórz zawór obracając kluczem o 1/4 w kierunku przeciwnym do ruchu wskazówek zegara. Słuchaj gazu, aby opuścić system, a następnie zamknij zawór po 5 sekundach.
- Obserwuj wskaźnik ciśnienia przez minutę, aby upewnić się, że nie ma zmiany ciśnienia. Wskaźnik ciśnienia powinien być nieco wyższy niż ciśnienie atmosferyczne.
- Usuń wąż do ładowania z portu serwisowego.
- Za pomocą klucza sześciokątnego otwórz całkowicie zawory wysokiego i niskiego ciśnienia.
- Ręcznie dokręć zaślepki zaworów na wszystkich trzech zaworach (port serwisowy, wysokie ciśnienie, niskie ciśnienie). W razie potrzeby można je dalej dokręcić używając klucza dynamometrycznego.

## ! OTWÓRZ DELIKATNIE TRZPIEŃ ZAWORU

Podczas otwierania trzpieni zaworu obróć klucz sześciokątny, aż trafi on w zatyczkę. NIE próbuj dalej otwierać zaworu.

## ! UWAGI DOTYCZĄCA UZUPEŁNIANIA CZYNNIKA CHŁODNICZEGO

Niektóre systemy wymagają dodatkowego ładowania w zależności od długości rur. Standardowa długość rury jest różna w zależności od lokalnych przepisów. Na przykład w Ameryce Północnej standardowa długość rury to 7,5m (25'). W innych rejonach standardowa długość rury to 5m (16'). Czynnik chłodniczy powinien być pobierany z portu serwisowego na niskociśnieniowym zaworze urządzenia zewnętrznego. W przypadku modeli z czynnikiem chłodniczym R290 nie można dodawać czynnika chłodniczego. Dodatkowy czynnik chłodniczy do naładowania można obliczyć za pomocą następującego wzoru:

## DODATKOWY CZYNNIK CHŁODNICZY NA DŁUGOŚĆ RURY

Długość Rury Przyłączeniowej (m)	Metoda Przedmuchiwania powietrza	Dodatkowy Czynnik Chłodniczy	
≤ Standardowa długość rury	Pompa Próżniowa	N/A	
> Standardowa długość rury	Pompa Próżniowa	Strona płynu: Ø 6,35 (1/4") R410A: (Długość rury - standardowa długość) x 15g/m (Długość rury - standardowa długość) x 0,16oz/stóp	Strona płynu: Ø 9,52 (3/8") R410A: (Długość rury - standardowa długość) x 30g/m (Długość rury - standardowa długość) x 0,32oz/stóp
		R32: (Długość rury - standardowa długość) x 12g/m (Długość rury - standardowa długość) x 0,13oz/stóp	R32: (Długość rury - standardowa długość) x 24g/m (Długość rury - standardowa długość) x 0,26oz/stóp
		R22: (Długość rury - standardowa długość) x 20g/m (Długość rury - standardowa długość) x 0,21oz/stóp	R22: (Długość rury - standardowa długość) x 40g/m (Długość rury - standardowa długość) x 0,42oz/stóp

## ⊘ NIE MIESZAĆ RÓŻNYCH TYPÓW CZYNNIKÓW CHŁODNICZYCH.

## Kontrola Elektryczna i Szczelności

### ⚠️ OSTRZEŻENIE – RYZYKO PORAŻENIA PRĄDEM

CAŁE OKABLOWANIE MUSI BYĆ ZGODNE Z LOKALNYMI I KRAJOWYMI PRZEPISAMI ELEKTRYCZNYMI I MUSI BYĆ ZAINSTALOWANE PRZEZ LICENCJONOWANEGO ELEKTRYKA.

### ! PRZED URUCHOMIENIEM TESTOWYM

Test należy przeprowadzić dopiero po wykonaniu następujących kroków:

- Kontrole Bezpieczeństwa Instalacji Elektrycznej – Potwierdzają, że system elektryczny urządzenia jest bezpieczny i działa prawidłowo
- Kontrole Szczelności Gazu – Sprawdź wszystkie połączenia nakrętek kielichowych i potwierdź, że system jest szczelny
- Sprawdź, czy zawory gazu i cieczy (wysokiego i niskiego ciśnienia) są całkowicie otwarte

### Kontrole Bezpieczeństwa Elektrycznego

Po instalacji upewnij się, że całe okablowanie elektryczne zostało zainstalowane zgodnie z lokalnymi i krajowymi przepisami oraz zgodnie z instrukcją instalacji.

### PRZED URUCHOMIENIEM TESTOWYM

#### Kontrola Uziemienia

Zmierz rezystancję uziemienia metodą wykrywania wizualnego i za pomocą testera rezystancji uziemienia.

### PODCZAS URUCHOMIENIEM TESTOWYM

#### Kontrola Szczelności Systemu Elektrycznego

Podczas **Uruchomienia Testowego** zastosuj elektrosondy i multimetr, aby przeprowadzić kompleksowy test upływu elektrycznego.

Jeśli zostanie wykryty upływ prądu, natychmiast wyłącz urządzenie i wezwij licencjonowanego elektryka, aby znaleźć i usunąć przyczynę upływu.

**Uwagi:** Może to nie jest wymagane w niektórych regionach Ameryki Północnej.

### Kontrola Szczelności Gazu

Są dwie różne metody sprawdzania wycieków gazu.

#### Metoda Mydła i Wody

Używając miękkiej szczotki, nanieś wodę z mydłem lub płynny detergent na wszystkie punkty połączenia rur na jednostce wewnętrznej i zewnętrznej. Obecność pęcherzyków oznacza nieszczelność.

#### Metoda Wykrywania Nieszczelności

Używając detektora wycieku, zapoznaj się instrukcją obsługi urządzenia w celu uzyskania informacji na temat jego prawidłowego użytkowania.

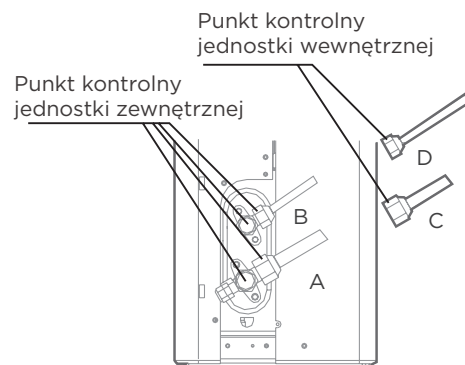

- A: Niskociśnieniowy zawór odcinający
- B: Wysokociśnieniowy zawór odcinający
- C&D: Nakrętki kielichowe jednostki wewnętrznej

### PO PRZEPROWADZENIU KONTROLI WYCIEKU GAZU

Po potwierdzeniu, że wszystkie punkty połączeń rur NIE przeciekają, załóż pokrywę zaworu na jednostce zewnętrznej.

# Uruchomieniem Testowym

## Instrukcje Uruchomieniem Testowym

Badanie **Uruchomieniem Testowym** należy przeprowadzać przez przynajmniej 30 minut.

- Podłącz zasilanie do urządzenia.
- Naciśnij przycisk **ON/OFF (WŁ./WYŁ.)** na pilocie, aby włączyć urządzenie.
- Naciśnij przycisk **MODE (TRYB)**, aby przejść przez następujące funkcje, pojedynczo:
  - COOL (CHŁODZENIA) - wybierz najniższą możliwą temperaturę
  - HEAT (OGRZEWANIA) - wybierz najwyższą możliwą temperaturę
- Każdą z funkcji należy uruchomić na 5 minut i wykonać następujące czynności sprawdzające:

Lista Czynności Sprawdzających do Wykonania:	ZALICZENIE/ NIEPOWODZENIE	
Brak wycieków elektrycznych		
Urządzenie jest prawidłowo uziemione.		
Wszystkie terminale elektryczne prawidłowo zakryte		
Jednostki wewnętrzne i zewnętrzne są solidnie zainstalowane		
Żadne z punktów połączeń rur nie przeciekają	Zewnętrzna (2):	Wewnętrzna (2):
Woda odpływa prawidłowo z węża spustowego		
Wszystkie rury są prawidłowo zaizolowane.		
Urządzenie wykonuje funkcję COOL (CHŁODZENIA) prawidłowo		
Urządzenie wykonuje funkcję HEAT (OGRZEWANIA) prawidłowo		
Żaluzje jednostki wewnętrznej prawidłowo się obracają.		
Jednostka wewnętrzna odpowiada na pilota		

## DOKŁADNIE SPRAWDŹ POŁĄCZENIA RUR

Podczas pracy ciśnienie obwodu czynnika chłodniczego wzrośnie. Może to ujawnić nieszczelności, które nie pojawiły się podczas wstępnej kontroli nieszczelności. Poświęć czas podczas Uruchomieniem Testowym, aby dokładnie sprawdzić, czy żadne z punktów połączeń rur czynnika chłodniczego nie przeciekają. Zapoznaj się z instrukcjami w rozdziale **Kontrola Nieszczelności Gazu**.

- Po pomyślnym zakończeniu Uruchomieniem Testowym i potwierdzeniu, że wszystkie punkty kontrolne na liście czynności sprawdzających do wykonania uzyskały ZALICZENIE, wykonaj następujące kroki:
  - a. Używając pilota, przywróć urządzenie do normalnej temperatury roboczej.
  - b. Za pomocą taśmy izolacyjnej owiń wewnętrzne połączenia rur czynnika chłodniczego, które pozostawiłeś odkryte podczas instalacji jednostki wewnętrznej.

## JĘŚLI TEMPERATURA OTOCZENIA JEST PONIŻEJ 17°C (62°F)

Nie można używać pilota do włączania funkcji COOL (CHŁODZENIA), gdy temperatura otoczenia spadnie poniżej 62°F. W tym przypadku możesz użyć przycisku **MANUAL CONTROL (STEROWANIE RĘCZNE)** do przetestowania funkcji COOL (CHŁODZENIA).

- Unieść przedni panel jednostki wewnętrznej.
 

**Uwagi:** W przypadku niektórych urządzeń pręt podtrzymujący znajduje się po lewej lub prawej stronie. Należy go użyć do podparcia panelu.
- Przycisk **MANUAL CONTROL (STEROWANIE RĘCZNE)** znajduje się po prawej stronie urządzenia. Nacisnąć dwa razy, aby wybrać tryb FORCED COOL (WYMUSZONEGO CHŁODZENIA).
- Przeprowadź Uruchomieniem Testowym w normalny sposób.

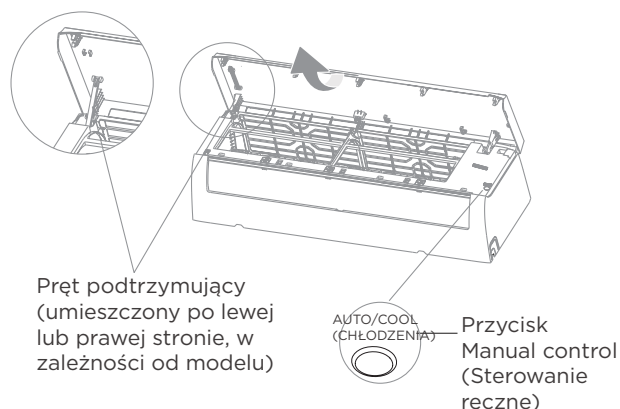

# Pakowanie i Rozpakowywanie Urządzenia

## Instrukcje dotyczące pakowania i rozpakowywania urządzenia:

### Rozpakowywania:

#### Urządzenie wewnętrzne:

1. Przeciąć nożem taśmę uszczelniającą na kartonie w taki sposób, jedno cięcie z lewej strony, jedno cięcie pośrodku i jedno cięcie z prawej strony.
2. Za pomocą imadła wyjąć gwoździe uszczelniające z górnej części kartonu.
3. Następnie otworzyć karton.
4. Wyjąć środkową płytę podporową, jeśli jest dołączona.
5. Wyjąć opakowanie z akcesoriami. Wyjąć przewód łączący, jeśli jest dołączony.
6. Ostrożnie wyjąć urządzenie z kartonu i położyć je na płaskiej powierzchni.
7. Usunąć lewą i prawą piankę opakowaniową lub górną i dolną piankę opakowaniową, rozwiązać worek do pakowania.

#### Jednostka Zewnętrzna

1. Przeciąć taśmę do pakowania.
2. Wyjąć urządzenie z kartonu.
3. Usunąć piankę z urządzenia.
4. Zdjąć z urządzenia worek do pakowania.

### Pakowanie:

#### Urządzenie wewnętrzne:

1. Umieścić urządzenie wewnętrzne do worka do pakowania.
2. Założyć lewą i prawą piankę opakowaniową lub górną i dolną piankę opakowaniową na urządzenie.
3. Włożyć urządzenie do kartonu, a następnie włożyć opakowanie z akcesoriami.
4. Zamknąć karton i zakleić go taśmą.
5. W razie potrzeby można zastosować taśmę do pakowania.

#### Jednostka zewnętrzna:

1. Umieścić urządzenie zewnętrzne do worka do pakowania.
2. Włożyć dolną piankę do pudełka.
3. Umieścić urządzenie w kartonie, a następnie nałożyć górną piankę opakowaniową na urządzenie.
4. Zamknąć karton i zakleić go taśmą.
5. W razie potrzeby można zastosować taśmę do pakowania.

**UWAGI:** Wszystkie elementy opakowania należy przechowywać do wykorzystania w przyszłości.

# INSTRUKCJA OBSŁUGI

## UWAGI

- Różne modele mają różne panele przednie i okna wyświetlaczy. Nie wszystkie wskaźniki opisane poniżej są dostępne dla zakupionego klimatyzatora. Sprawdź okno wyświetlacza zakupionego urządzenia wewnętrznego.
- Ilustracje w tym podręczniku służą wyłącznie celom informacyjnym. Rzeczywisty kształt jednostki wewnętrznej może się nieznacznie różnić. Rzeczywisty kształt ma pierwszeństwo.

## Wyświetlacz Jednostki Wewnętrznej

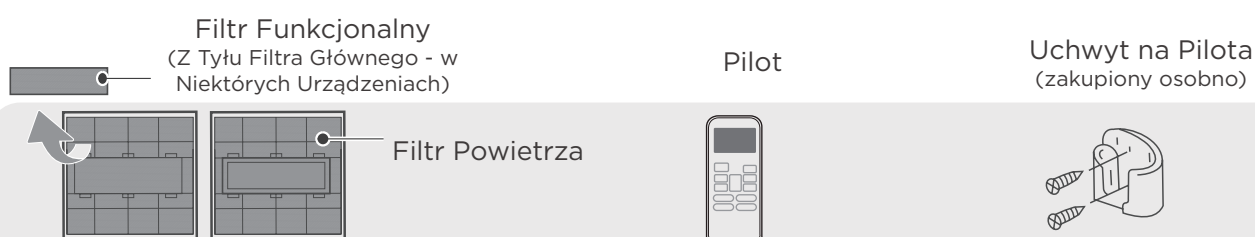
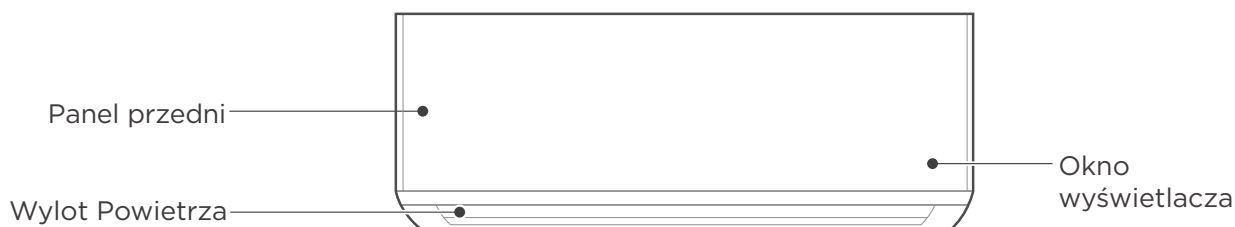

Okna Wyświetlacza	(Model A)	(Model B)
<b>Kod Wyświetlacza</b>	<b>Znaczenie Kodów Wyświetlacza</b>	
<b>fresh</b> (odświeżania)	- Gdy włączona jest funkcja Fresh (Odświeżania) i UV-C lamp (lampę UV-C) (jeśli jest na wyposażeniu) (w niektórych modelach)	
<b>defrost</b> (odmrażanie)	- gdy włączona jest funkcja defrost (odmrażanie).	
<b>run</b> (uruchom)	- gdy urządzenie jest włączone.	
<b>timer</b> (minutnik)	- gdy funkcja TIMER (MINUTNIK) jest włączona.	
	- gdy funkcja Wireless control (Sterowanie bezprzewodowe) jest włączona (w niektórych modelach)	
<b>88</b>	- Wyświetla temperaturę, funkcje włączone i kody awarii:	
<b>07</b> (przez 3s kiedy)	<ul style="list-style-type: none"> <li>• Ustawiony jest TIMER ON (MINUTNIK WŁ.) (jeśli urządzenie jest w trybie OFF (WYŁ.), „07” pozostaje na wyświetlaczu, jeżeli ustawiony jest TIMER ON (MINUTNIK WŁ.))</li> <li>• Funkcja FRESH (ODŚWIEŻANIA), funkcja UV-C lamp (lampę UV-C), funkcja SWING (KOŁYSANIA), TURBO, SILENCE (CISZY) lub SOLAR PV ECO (ECO ENERGII SŁONECZNEJ) jest włączona.</li> </ul>	
<b>0F</b> (przez 3s kiedy)	<ul style="list-style-type: none"> <li>• Ustawiony jest TIMER OFF (MINUTNIK WYŁ.).</li> <li>• Funkcja FRESH (ODŚWIEŻANIA), funkcja UV-C lamp (lampę UV-C), funkcja SWING (KOŁYSANIA), TURBO, SILENCE (CISZY) lub SOLAR PV ECO (ECO ENERGII SŁONECZNEJ) jest wyłączona.</li> </ul>	
<b>cF</b>	• Gdy funkcja ochrony przed zimnym powietrzem jest włączona.	
<b>dF</b>	• Podczas odszraniania (w urządzeniach z trybami chłodzenia & ogrzewania)	
<b>CL</b>	• Gdy włączona jest funkcja Active Clean (Czyszczenia Automatycznego) (dla urządzeń typu split z inwerterem)/funkcja samooczyszczania (dla urządzeń o stałej prędkości).	
<b>FP</b>	• Gdy funkcja ogrzewania 8°C jest włączona (w niektórych modelach)	

## Temperatura Robocza

Gdy klimatyzator jest używany w temperaturach wykraczających poza poniższe zakresy, niektóre funkcje zabezpieczające mogą uaktywnić się i spowodować zatrzymanie pracy urządzenia.

### Typ Podziału Falownika

	Tryb COOL (CHŁODZENIA)	Tryb HEAT (OGRZEWANIA)	Tryb DRY (OSUSZENIA)
Temp. Pokojowa	16°C~32°C (60°F~90°F)	0°C~30°C (32°F~86°F)	10°C~32°C (50°F~90°F)
Temp. Zewnętrzna	0°C~50°C (32°F~122°F)		
	-15°C~50°C (5°F~122°F) W przypadku modeli z niskotemperaturowymi systemami chłodzenia.	-15°C~24°C (5°F~75°F)	0°C~50°C (32°F~122°F)
	0°C~52°C (32°F~126°F) Do specjalnych modeli do warunków tropikalnych	-15°C~24°C (5°F~75°F)	0°C~52°C (32°F~126°F) Do specjalnych modeli do warunków tropikalnych

#### DLA JEDNOSTEK ZEWNĘTRZNYCH Z DODATKOWĄ GRZEJNIKIEM ELEKTRYCZNYM

Jeśli temperatura zewnętrzna jest niższa niż 0°C (32°F), zalecamy ciągłe podłączenie urządzenia, aby zapewnić płynną pracę urządzenia.

### Typ stałej prędkości

	Tryb COOL (CHŁODZENIA)	Tryb HEAT (OGRZEWANIA)	Tryb DRY (OSUSZENIA)
Temp. Pokojowa	16°C~32°C (60°F~90°F)	0°C~30°C (32°F~86°F)	10°C~32°C (50°F~90°F)
Temp. Zewnętrzna	18°C~43°C (64°F~109°F)		11°C~43°C (52°F~109°F)
	-7°C~43°C (19°F~109°F) Do modeli z niskotemperaturowymi układami chłodzenia	-7°C~24°C (19°F~75°F)	18°C~43°C (64°F~109°F)
	18°C~52°C (64°F~126°F) Do specjalnych modeli do warunków tropikalnych	-7°C~24°C (19°F~75°F)	18°C~52°C (64°F~126°F) Do specjalnych modeli do warunków tropikalnych

**UWAGI:** Względna wilgotność powietrza w pokoju niższa niż 80%. Jeżeli klimatyzator pracuje w warunkach przekraczających tę wartość, powierzchnia klimatyzatora może się pokryć skondensowaną parą wodną. Ustaw pionową żaluzję przepływu powietrza pod maksymalnym kątem (pionowo do podłogi) i ustaw tryb HIGH fan (wentylatora na WYSOKA).

## Aby jeszcze bardziej zoptymalizować wydajność urządzenia, wykonaj następujące kroki:

- Zamknij drzwi i okna.
- Ogranicz zużycie energii, używając funkcji TIMER ON (MINUTNIK WŁ.) i TIMER OFF (MINUTNIK WYŁ.).
- Nie blokuj wlotów i wylotów powietrza.
- Regularnie sprawdzaj i czyść filtry powietrza.

## Więcej funkcji

### 🔔 UWAGI

Nie wszystkie funkcje są dostępne dla zakupionego klimatyzatora, należy sprawdzić wyświetlacz wewnętrzny i pilota zdalnego sterowania urządzenia.

#### • **Automatyczny Reset**

Jeśli urządzenie straci zasilanie, po przywróceniu zasilania nastąpi automatyczny restart z poprzednimi ustawieniami.

#### • **Przeciw pleśni**

Podczas wyłączenia urządzenia z trybu COOL (CHŁODZENIA), AUTO (COOL (CHŁODZENIA)) lub DRY (OSUSZENIA), klimatyzator będzie dalej pracował przy bardzo niskiej mocy, aby wysuszyć skroploną wodę i zapobiec przyrostowi pleśni.

#### • **Sterowanie Bezprzewodowe (Zależnie od modelu)**

Sterowanie bezprzewodowe pozwala na kontrolowanie klimatyzatora, używając telefonu komórkowego i połączenia bezprzewodowego. Dostęp do portów USB, wymiana i konserwacja muszą być wykonane przez profesjonalny personel.

#### • **Funkcja Active Clean (Czyszczenia Automatycznego) (w niektórych modelach)**

-- Technologia Czyszczenia Automatycznego usuwa kurz, który przylega do wymiennika ciepła, automatycznie zamrażając, a następnie szybko rozmrażając szron. Usłyszysz dźwięk „pi-pi”.

Aktywna Active Clean (Czyszczenia Automatycznego) służy do wytwarzania większej ilości skroplonej wody w celu poprawy efektu czyszczenia, a zimne powietrze wydmuchnie się. Po oczyszczeniu wewnętrzne koło wiatrakowe kontynuuje nadmuchiwanie gorącego powietrza w celu osuszenia parownika, utrzymując wnętrze w czystości.

-- Gdy ta funkcja jest włączona, okno wyświetlacza urządzenia wewnętrznego pokazuje „CL”, po 20 do 130 minutach urządzenie wyłączy się automatycznie i anuluje funkcję Active Clean (Czyszczenia Automatycznego).

-- Na niektórych urządzeniach system rozpocznie proces czyszczenia w wysokiej temperaturze, a wtedy temperatura na wylocie powietrza będzie bardzo wysoka.

Należy zachować ostrożność. Doprowadzi to do wzrostu temperatury w pomieszczeniu.

#### • **Pamięć Kąta Nachylenia Nawiewnika**

Przy włączeniu urządzenia żaluzja automatycznie powróci do poprzedniego kąta.

#### • **Wykrywanie Wycieku Czynnika Chłodniczego**

Jednostka wewnętrzna automatycznie wyświetli „EC” lub „ELOC” lub zaświecą się światła LED (w zależności od modelu), kiedy zostanie wykryty wyciek czynnika chłodniczego.

#### • **Breeze Away (Bryza) (w niektórych modelach)**

Ta funkcja pozwala uniknąć bezpośredniego nadmuchu powietrza na ciało i sprawia, że czujesz jedwabisty chłód.

#### • **Funkcja Sleep (Uśpienia)**

Funkcja SLEEP (UŚPIENIA) służy do zmniejszenia zużycia energii podczas snu (i nie potrzebujesz tych samych ustawień temperatury, aby czuć się komfortowo). Po naciśnięciu przycisku **SLEEP (UŚPIENIA)** na pilocie zdalnego sterowania w trybie COOL (CHŁODZENIA), po upływie 1 godziny urządzenie zwiększy temperaturę o 1°C (2°F), a po upływie kolejnej godziny o kolejny 1°C (2°F). W trybie HEAT (OGRZEWANIA) urządzenie zmniejszy temperaturę o 1°C (2°F) po 1 godzinie i zmniejszy o kolejny 1°C (2°F) po następnej godzinie.

Funkcja snu zatrzyma się po 8 godzinach i system będzie dalej pracować z ostatnią temperaturą.

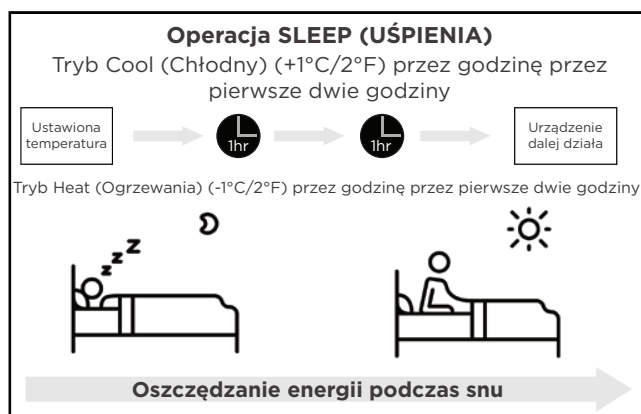

## Ustawianie Kąta Przepływu Powietrza

### ● UWAGI: Ustawianie kąta pionowego przepływu powietrza (zdalne sterowanie)

Gdy urządzenie jest włączone, używaj przycisku SWING/DIRECT (KOŁYSANIA/BEZPOŚREDNI) na pilocie, aby ustawić kierunek (kąta pionowy) przepływu powietrza. Aby dowiedzieć się więcej, zajrzyj do Instrukcji Obsługi Pilota.

## UWAGI NA TEMAT KĄTÓW ŻALUZJI

- Nie ustawiaj żaluzji zbyt pionowo przez dłuższy czas podczas korzystania z trybu COOL (CHŁODZENIA) lub DRY (OSZUSZANIA). Może to spowodować skraplanie się wody na klapach szczelin wentylacyjnych, która może skroplić się na podłodze lub meblach.
- Ustawienie żaluzji pod zbyt małym kątem podczas korzystania z trybu COOL (CHŁODZENIA) lub HEAT (OGRIEWANIA) może zmniejszyć wydajność klimatyzacji z powodu ograniczonego przepływu powietrza.
- Zgodnie z wymaganiami norm, podczas testu wydajności grzewczej należy ustawić żaluzję pionowego przepływu powietrza pod maksymalnym kątem.

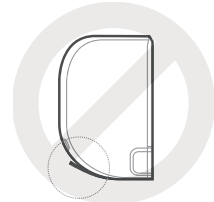

### ● UWAGI

Nie ruszaj żaluzji ręką. Wyłączyć urządzenie i wyciągnąć wtyczkę z gniazdka, a potem go uruchomić ponownie. Spowoduje to zresetowanie położenia szczelin wentylacyjnych.

## Ustawianie poziomego kąta przepływu powietrza (Obsługa ręczna)

Poziomy kąt przepływu powietrza musi zostać ustawiony ręcznie. Chwyć za drążek deflektora i ręcznie dostosuj preferowany kierunek.

Dla niektórych urządzeń poziomy kąt przepływu powietrza może być ustawiony pilotem. Sprawdź Instrukcję Obsługi Pilota.

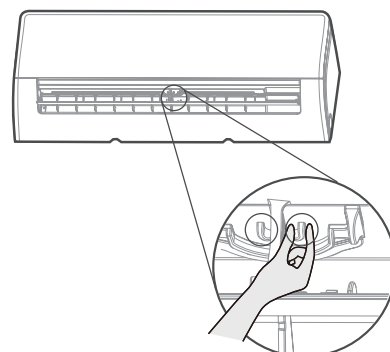

Drążek deflektora

### ⚠ OSTROŻNOŚĆ

Nie kładź palców do środka lub w pobliżu dmuchawy i ssącej strony urządzenia. Wentylator wysokiej prędkości znajdujący się wewnątrz urządzenia może spowodować obrażenia.

## Obsługa Ręczna (bez pilota)

### ⚠ **OSTROŻNOŚĆ:** DLA UŻYCIA PRODUKTU

Przycisk ręczny jest przeznaczony wyłącznie do celów testowania i obsługi awaryjnej. Nie stosuj tej funkcji, chyba, że pilot się zgubił i jest to absolutnie konieczne. Aby powrócić do regularnego trybu obsługi, użyj pilota, aby włączyć urządzenie. Zanim zaczniesz obsługiwać urządzenie ręcznie, urządzenie musi być wyłączone.

### Aby obsłużyć urządzenie ręcznie:

- Otwórz przedni panel urządzenia wewnętrznego.

**Uwagi:** W przypadku niektórych urządzeń pręt podtrzymujący znajduje się po lewej lub prawej stronie. Należy go użyć do podparcia panelu.

- Zlokalizuj przycisk **MANUAL CONTROL (STEROWANIE RĘCZNE)** po prawej stronie urządzenia.
- Naciśnij jeden raz przycisk **MANUAL CONTROL (STEROWANIE RĘCZNE)**, aby włączyć tryb FORCED AUTO (WYMUSZONEGO AUTO).
- Naciśnij ponownie przycisk **MANUAL CONTROL (STEROWANIE RĘCZNE)**, aby włączyć tryb FORCED COOLING (WYMUSZONEGO CHŁODZENIA).
- Naciśnij przycisk **MANUAL CONTROL (STEROWANIE RĘCZNE)** po raz trzeci, aby wyłączyć urządzenie.
- Zwolnić pręt podtrzymujący (jeśli dotyczy), a następnie zamknąć panel przedni.

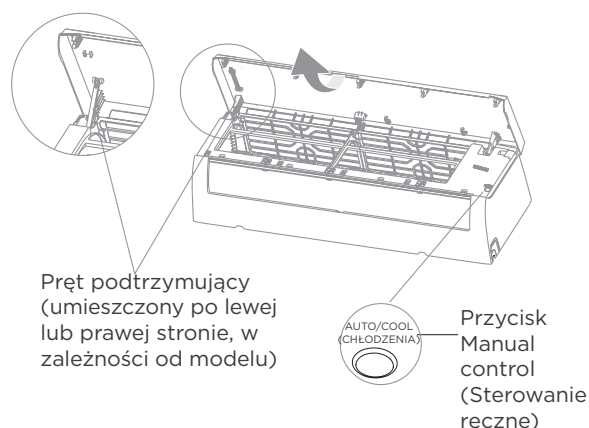

## Obsługa przy Pomocy Pilota

<b>Model</b>	RG10A(B2S)/BGEF, RG10A(B2S)/BGEFU1, RG10A1(B2S)/BGEF, RG10A2(B2S)/BGEFU1, RG10A2(B2S)/BGCEFU1, RG10A2(B2S)/BGCEF, RG10A10(B2S)/BGEF.
<b>Napięcie Znamionowe</b>	3,0V( Suche baterie R03/LR03×2)
<b>Zasięg Odbioru Sygnału</b>	8m
<b>Środowisko</b>	-5°C ~ 60°C (23°F ~ 140°F)

### Skrócona Instrukcja Obsługi

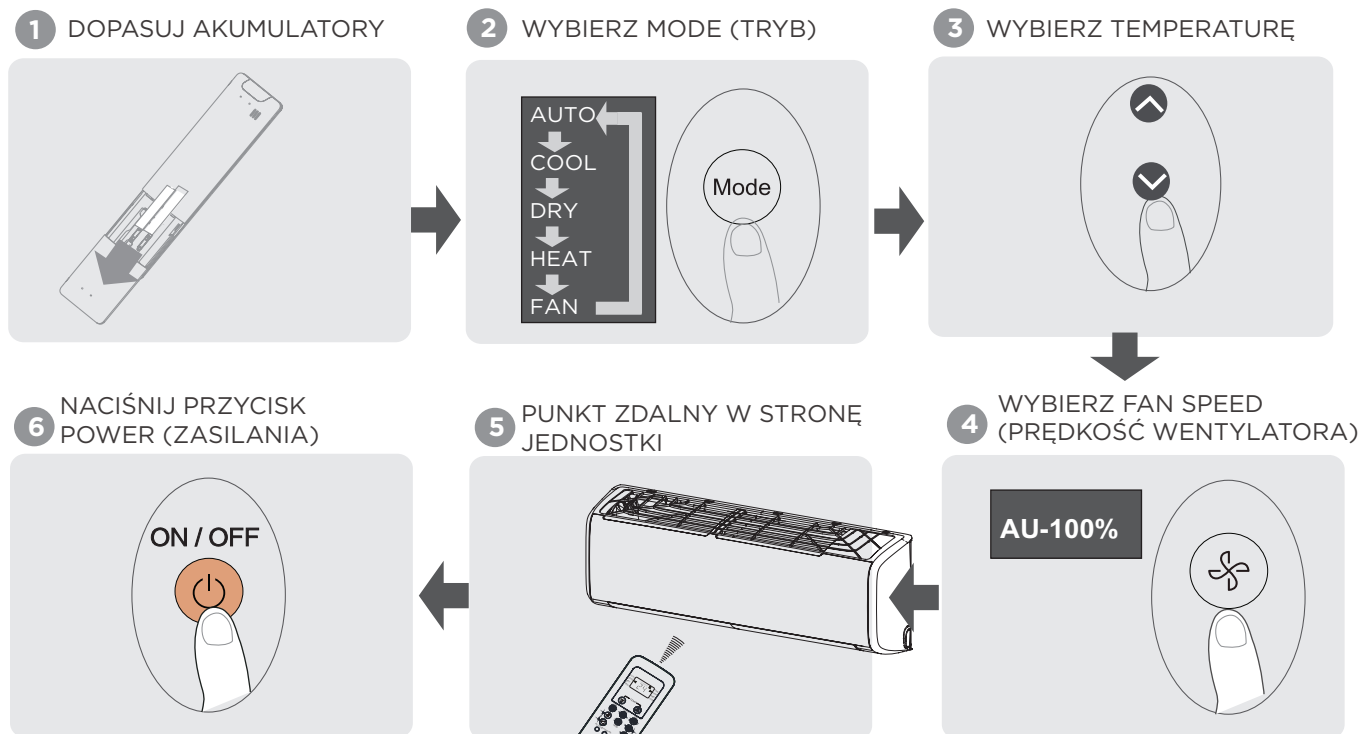

### NIE JESTEŚ PEWNY CO ROBI DANA FUNKCJA?

Odnieś się do sekcji tej instrukcji Jak używać podstawowych funkcji i Jak używać funkcji zaawansowanych po szczegółowy opis tego jak poprawnie używać klimatyzacji.

### UWAGI SPECJALNA

- Wzory przyciskó na Twoim urządzeniu mogą się nieznacznie różnić od pokazanych przykładów.
- Jeśli urządzenie wewnętrzne nie ma określonej funkcji, naciśnięcie przycisku tej funkcji na pilocie nie przyniesie żadnego efektu.
- W przypadku dużych różnic między „Podręcznikiem pilota zdalnego sterowania” a „INSTRUKCJĄ UŻYTKOWNIKA” w opisie funkcji, pierwszeństwo ma opis „INSTRUKCJI UŻYTKOWNIKA”.

## Obsługa pilota zdalnego sterowania

### Wkładanie baterii i ich wymiana

W zestawie klimatyzacji mogą być dostarczane dwie baterie (wybrane modele). Przed użyciem włożyć baterie do pilota zdalnego sterowania.

1. Zsunąć pokrywę tylną pilota zdalnego sterowania, aby odsłonić komorę na baterie.
2. Włożyć baterie zgodnie z oznaczeniami (+) i (-) w komorze na baterie.
3. Ponownie założyć pokrywę komory na baterie.

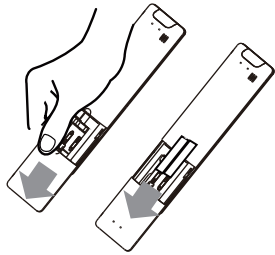

### Zdalne sterowanie

- Bezpośrednie promienie słoneczne mogą zakłócać pracę odbiornika promieniowania podczerwonego.
- Między pilotem a urządzeniem nie powinno być żadnych przeszkód.
- Jeżeli na sygnały z pilota zdalnego sterowania reaguje również inne urządzenie, należy przenieść to urządzenie do innego miejsca lub skontaktować się z działem obsługi klienta.

### Utylizacja baterii

- Zużytych baterii nie wolno wyrzucać wraz z odpadami z gospodarstwa domowego. Aby uzyskać informacje o prawidłowej utylizacji baterii, należy zapoznać się z przepisami lokalnymi.
- Na dole symbolu utylizacji baterii czasami umieszczana jest nazwa pierwiastka. Wskazuje ona, że bateria zawiera metale ciężkie w stężeniu przekraczającym pewne wartości progowe. W tym przykładzie obok symbolu jest nazwa Pb: ołów (>0,004%).
- Zużyte urządzenia i baterie należy oddawać do specjalnych punktów selektywnej zbiórki odpadów w celu ich ponownego wykorzystania, recyklingu lub przetworzenia. Odpowiednia utylizacja zużytego sprzętu i baterii pomaga zapobiegać potencjalnym negatywnym konsekwencjom dla środowiska i zdrowia ludzkiego.

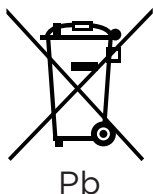

### Wydajność baterii

Aby zapewnić optymalną pracę urządzenia:

- Nie używać jednocześnie zużytych i nowych baterii ani baterii różnych marek.
- Nie zostawiać baterii w pilocie zdalnego sterowania, jeżeli urządzenie nie będzie używane przez ponad dwa miesiące.

### Uwagi dotyczące korzystania z pilota zdalnego sterowania

Urządzenie powinno być zgodne z przepisami krajowymi.

- W Kanadzie powinno być zgodne z przepisami CAN ICES-3(B)/NMB-3(B).
- W Stanach Zjednoczonych powinno być zgodne z częścią 15 przepisów FCC. Zezwolenie na użytkowanie urządzenia jest uzależnione od spełnienia następujących dwóch warunków:
  - (1) Urządzenie nie może powodować zakłóceń; oraz
  - (2) urządzenie musi akceptować zakłócenia, w tym mogące powodować niepożądane działanie urządzenia.

To urządzenie było testowane i zostało uznane za zgodne z limitami dla urządzeń cyfrowych klasy B, określonymi w części 15 przepisów komisji FCC.

Te limity określono w celu zapewnienia uzasadnionej ochrony przed zakłóceniami w instalacjach w obiektach mieszkalnych. To urządzenie generuje, wykorzystuje i może emitować energię o częstotliwościach radiowych i powodować zakłócenia łączności radiowej, jeżeli nie jest zainstalowane i użytkowane zgodnie z zaleceniami.

Nie można zagwarantować, że działanie niektórych instalacji nie będzie zakłócanie. Jeżeli urządzenie zakłóca odbiór radiowy lub telewizyjny, co można sprawdzić poprzez jego wyłączenie i ponownie włączenie, zakłócenia tego typu można eliminować, korzystając z następujących metod:

- zmiana ustawienia lub lokalizacji anteny odbiorczej,
- zwiększenie odległości między urządzeniem a odbiornikiem,
- podłączenie urządzenia do gniazda sieci elektrycznej w obwodzie innym niż obwód, do którego jest podłączony odbiornik,
- skorzystanie z pomocy dystrybutora lub doświadczonego technika radiowo-telewizyjnego.
- Dokonanie zmian lub modyfikacji nieautoryzowanych przez podmiot odpowiedzialny za zgodność urządzenia z przepisami może spowodować anulowanie prawa użytkownika do korzystania z urządzenia.

## Przyciski i Funkcje

Zanim zaczniesz korzystać z nowego klimatyzatora, zapoznaj się z jego pilotem. Następujące informacje wstępne dotyczą pilota. Dla instrukcji dotyczących tego jak działa klimatyzacja, odnieś się do tej instrukcji w sekcji Jak używać podstawowych funkcji.

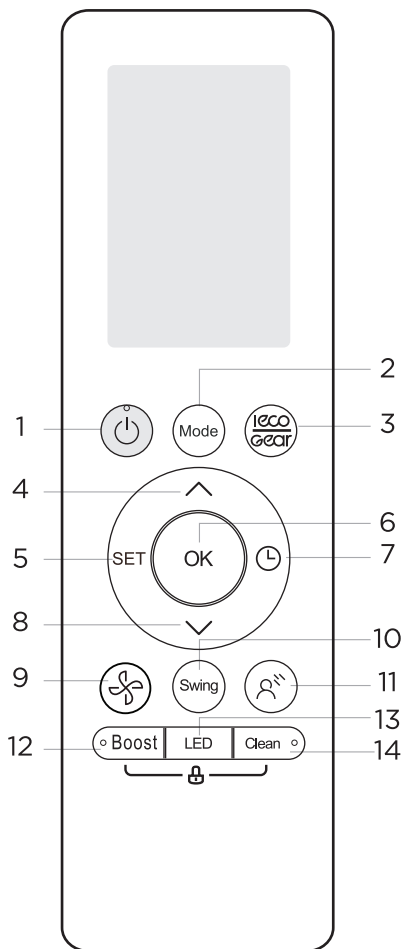

### Model:

RG10A2(B2S)/BGEFU1  
RG10A10(B2S)/BGEF(20-  
28°C/68-82°F)  
RG10A(B2S)/BGEF,  
RG10A(B2S)/BGEFU1

(Funkcja Fresh (Odświeżania) nie jest dostępna)

RG10A2(B2S)/BGCEFU1,  
RG10A2(B2S)/BGCEF

(W urządzeniach wyposażonych tylko w tryb chłodzenia tryb AUTO i tryb HEAT (OGRZEWANIA) nie są obsługiwane)

Opis	
Nr.1	<b>ON/OFF (WŁ./WYŁ.)</b> Włącza i wyłącza urządzenie.
Nr.2	<b>MODE (TRYB)</b> Przejrzyj tryby działania jak następuje: <b>Auto → Cool (Chłodzenia) → Dry (Osuszania) → Heat (Ogrzewania) → Fan (Wentylatora)</b> <b>UWAGI:</b> Tryb HEAT (OGRZEWANIA) nie jest obsługiwany przez urządzenia przeznaczone wyłącznie do chłodzenia.
Nr.3	<b>ECO / GEAR</b> Aby włączyć tryb energooszczędny, należy nacisnąć ten przycisk w następującej kolejności: ECO → GEAR (75%) → GEAR (50%) → Tryb poprzedniego ustawienia → ECO .....
Nr.4	<b>TEMP.</b> Zwiększa temperaturę w odstępach co 1°C (1°F). Maks. temperatura wynosi 30°C (86°F). <b>UWAGI:</b> Jednoczesne naciśnięcie ∨ & ∧ przycisków przez 3 sekundy spowoduje naprzemienne wyświetlanie temperatury między
Nr.5	<b>SET (USTAWIENIA)</b> Przewija funkcje operacyjne w następujący sposób: Fresh/UV-C lamp (Odświeżania/lampę UV-C) (∅) → Sleep (Uśpienia) (☾) → Follow Me (Za Mną) (⊗) → AP mode (Tryb AP) (📶) Wybrany symbol będzie migał w obszarze wyświetlania, naciśnij przycisk OK, aby potwierdzić.
Nr.6	<b>OK</b> Służy do potwierdzenia wybranej funkcji.
Nr.7	<b>TIMER (MINUTNIK)</b> Służy do ustawienia minutnika do włączenia i wyłączenia urządzenia.
Nr.8	<b>TEMP.</b> Zmniejsza temperaturę w krokach co 1°C (1°F). Temperatura min. wynosi 16°C (60°F).
Nr.9	<b>FAN SPEED (PRĘDKOŚĆ WENTYLATORA)</b> Wybierz prędkość wentylatora w następującej kolejności: AU → 20% → 40% → 60% → 80% → 100% Aby zwiększyć/zmniejszyć prędkość wentylatora w krokach co 1%, należy nacisnąć przycisk TEMP  lub .
Nr.10	<b>SWING (KOŁYSANIA)</b> Uruchamia i zatrzymuje ruch poziomej szczeliny wentylacyjnej. Aby uruchomić funkcję automatycznego obrotu żaluzji pionowej (w niektórych urządzeniach), należy przytrzymać przycisk przez 2 sekundy.
Nr.11	<b>BREEZE AWAY (BRYZA)</b> Ta funkcja pozwala uniknąć bezpośredniego nadmuchu powietrza na ciało i sprawia, że czujesz jedwabisty chłód. <b>UWAGA:</b> Ta funkcja jest dostępna tylko w trybie cool (chłodzenia), Fan (Wentylatora) i Dry (Osuszenia)
Nr.12	<b>BOOST</b> Zapewnia osiągnięcie przez urządzenie temperatury zadanej w najkrótszym możliwym czasie.
Nr.13	<b>LED</b> Włącza lub wyłącza wyświetlacz LED urządzenia wewnętrznego i brzozyk klimatyzatora (zależnie od modelu), co zapewnia wygodne i ciche środowisko pracy.
Nr.14	<b>CLEAN (CZYSZCZENIE)</b> Służy do włączania/wyłączania funkcji Self Clean (Samoczyszczenie) lub Active Clean (Czyszczenia Automatycznego). (W zależności od modelu, należy zapoznać się z INSTRUKCJĄ OBSŁUGI I MONTAŻU).

## Przyciski i Funkcje

Zanim zaczniesz korzystać z nowego klimatyzatora, zapoznaj się z jego pilotem. Następujące informacje wstępne dotyczą pilota. Dla instrukcji dotyczących tego jak działa klimatyzacja, odnieś się do tej instrukcji w sekcji Jak używać podstawowych funkcji.

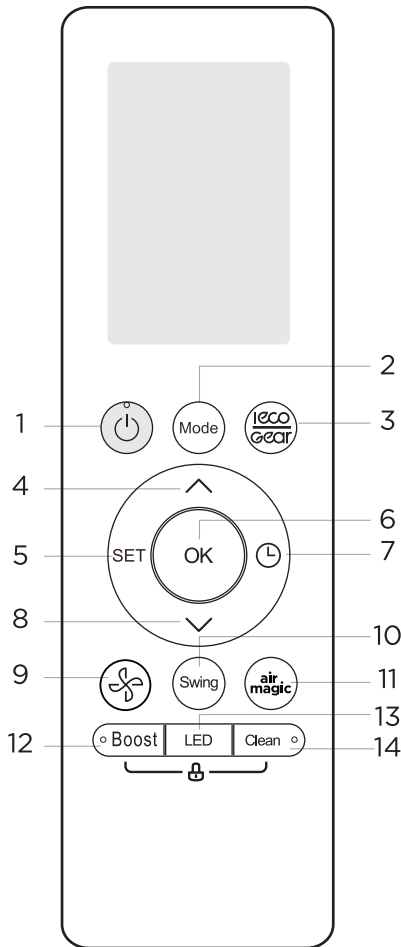







### Model:

RG10A1(B2S)/BGEF

Opis	
Nr.1	<b>ON/OFF (WŁ./WYŁ.)</b> Włącza i wyłącza urządzenie.
Nr.2	<b>MODE (TRYB)</b> Przejrzyj tryby działania jak następuje: <b>Auto → Cool (Chłodzenia) → Dry (Osuszania) → Heat (Ogrzewania) → Fan (Wentylatora)</b> <b>UWAGI:</b> Tryb HEAT (OGRZEWANIA) nie jest obsługiwany przez urządzenia przeznaczone wyłącznie do chłodzenia.
Nr.3	<b>ECO / GEAR</b> Aby włączyć tryb energooszczędny, należy nacisnąć ten przycisk w następującej kolejności: ECO → GEAR (75%) → GEAR (50%) → Tryb poprzedniego ustawienia → ECO .....
Nr.4	<b>TEMP.</b> Zwiększa temperaturę w odstępach co 1°C (1°F). Maks. temperatura wynosi 30°C (86°F). <b>UWAGI:</b> Jednoczesne naciśnięcie ∨ & ∧ przycisków przez 3 sekundy spowoduje naprzemienne wyświetlanie temperatury między
Nr.5	<b>SET (USTAWIENIA)</b> Przewija funkcje operacyjne w następujący sposób: Breeze Away (Bryza) (☁) → Sleep (Uśpienia) (😴) → Follow Me (Za Mną) (👤) → AP mode (Tryb AP) (📶) → Breeze Away (Bryza)... Wybrany ikona zacznie migać na wyświetlaczu, należy nacisnąć przycisk OK w celu potwierdzenia.
Nr.6	<b>OK</b> Służy do potwierdzenia wybranej funkcji.
Nr.7	<b>TIMER (MINUTNIK)</b> Służy do ustawienia minutnika do włączenia i wyłączenia urządzenia.
Nr.8	<b>TEMP.</b> Zmniejsza temperaturę w krokach co 1°C (1°F). Temperatura min. wynosi 16°C (60°F).
Nr.9	<b>FAN SPEED (PRĘDKOŚĆ WENTYLATORA)</b> Wybierz prędkość wentylatora w następującej kolejności: AU → 20% → 40% → 60% → 80% → 100% Aby zwiększyć/zmniejszyć prędkość wentylatora w krokach co 1%, należy nacisnąć przycisk TEMP  lub .
Nr.10	<b>SWING (KOŁYSANIA)</b> Uruchamia i zatrzymuje ruch poziomej szczeliny wentylacyjnej. Aby uruchomić funkcję automatycznego obrotu żaluzji pionowej (w niektórych urządzeniach), należy przytrzymać przycisk przez 2 sekundy.
Nr.11	<b>Air magic (Magii powietrza)</b> Nacisnąć, aby uruchomić/zatrzymać funkcję Air magic/UV-C lamp (Magii powietrza/lampę UV -C) (w niektórych modelach), albo obydwie funkcje w tym samym czasie.
Nr.12	<b>BOOST</b> Zapewnia osiągnięcie przez urządzenie temperatury zadanej w najkrótszym możliwym czasie
Nr.13	<b>LED</b> Włącza lub wyłącza wyświetlacz LED urządzenia wewnętrznego i brzęczyk klimatyzatora (zależnie od modelu), co zapewnia wygodne i ciche środowisko pracy.
Nr.14	<b>CLEAN (CZYSZCZENIE)</b> Służy do włączania/wyłączania funkcji Self Clean (Samoczyszczenie) lub Active Clean (Czyszczenia Automatycznego). (W zależności od modelu, należy zapoznać się z instrukcją obsługi i montażu).





## Wskaźniki zdalnego ekranu

Informacje są wyświetlane po włączeniu pilota.

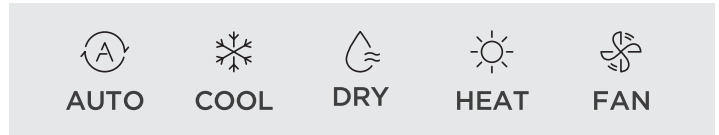
-  Wskaźnik Breeze Away (Bryza)
-  Wyświetlacz trybu Active Clean (Czyszczenia Automatycznego)
-  Wyświetlanie funkcji Air magic/UV-C lamp (Magii powietrza/lampę UV -C)
-  Wyświetlanie trybu Sleep (Uśpienia)
-  Wyświetlanie funkcji Follow me (Za mną)
-  Wyświetlanie funkcji Wireless control (Sterowanie bezprzewodowe)
-  Wyświetlanie wykrycia niskiego poziomu baterii (jeśli miga)







Wyświetlanie **MODE (TRYBU)**  
Wyświetla bieżący tryb, w tym:



-  WyśKontrolka transmisji  
Zapala się, gdy pilot zdalnego sterowania wysyła sygnał do urządzenia wewnętrznego
-  Wyświetlanie **TIMER ON (MINUTNIK WŁ.)**
-  Wyświetlacz **TIMER OFF (MINUTNIK WYŁ.)**
-  Wyświetlanie funkcji Silence (Ciszy)

### Wyświetlacz FAN SPEED (PRĘDKOŚĆ WENTYLATORA)

Wyświetla wybraną prędkość wentylatora:

Silence (Ciszy)	 I	1%
	 II	2%-20%
LOW (NISKA)	 III	21%-40%
MED (ŚREDNIA)	 IV	41%-60%
HIGH (WYSOKA)	 V	61%-80%
	 VI	81%-100%
AUTO	 AUTO	

Prędkość pracy wentylatora nie może być regulowana w trybach AUTO lub DRY (OSUSZENIA).

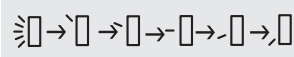
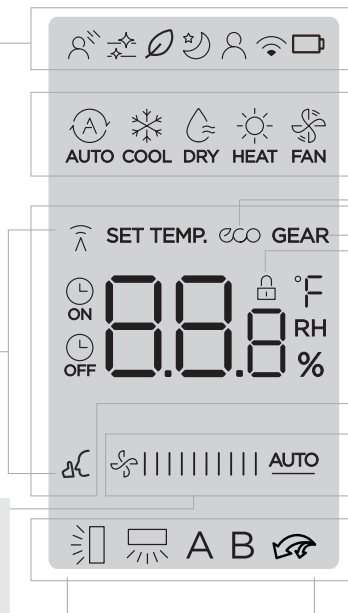



Żaluzja pionowa  
wyświetlanie kołysania

Wyświetlacz automatycznej zmiany nachylenia pionowego żaluzji

Wyświetlania trybu Boost

A Nie dostępne dla tego urządzenia  
B

-  Wyświetlacz **ECO**  
Wyświetla funkcję ECO, jeśli jest ona włączona
-  Wskaźnik **GEAR**  
Wyświetla funkcję GEAR, jeśli jest ona włączona
-  Wskaźnik **LOCK (BLOKADA)**  
Wyświetla funkcję LOCK (BLOKADA), jeśli jest ona włączona

88.8%

Wyświetlanie **Temperature/Timer/Fan speed (Temperatury/Minutnika/Prędkość wentylatora)**

Wyświetla domyślnie ustawioną temperaturę lub prędkość wentylatora lub ustawienie timera podczas korzystania z funkcji TIMER ON / OFF (MINUTNIK WŁ. / WYŁ.).

- Zakres temperatury: 16-30°C / 60-86°F (20-28°C / 68-82°F) (Zależne od modelu)
- Zakres ustawienia minutnika: 0-24 godzin
- Okres wartości prędkości wentylacji do ustawienia: AU -100%

Wyświetlacz jest pusty kiedy działa tryb FAN (WENTYLATORA).

## UWAGI

1. Wszystkie wskaźniki pokazane na rysunku mają na celu przejrzystą prezentację. Ale podczas rzeczywistej pracy na wyświetlaczu są pokazane jedynie funkcjonujące znaki.

## Jak używać podstawowych funkcji

### Podstawowe działanie

**UWAGA!** Przed rozpoczęciem pracy upewnij się, że urządzenie jest podłączone, a zasilanie jest dostępne.

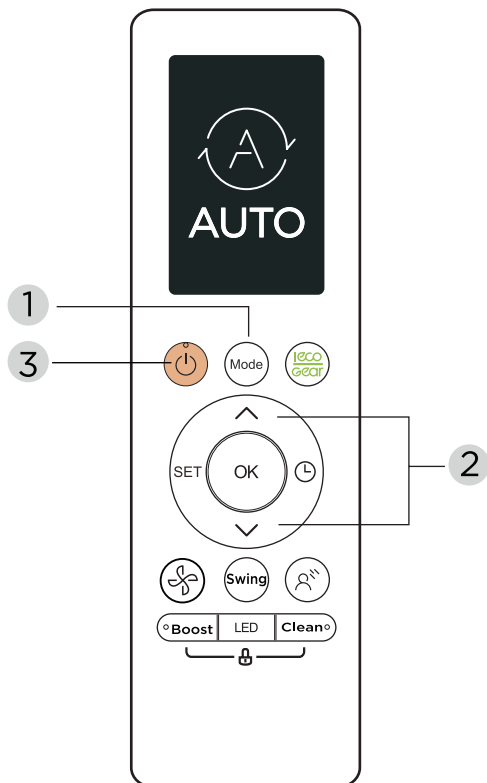

### Tryb COOL (CHŁODZENIA)

1. Naciśnij przycisk **MODE (TRYB)**, aby wybrać tryb **COOL (CHŁODZENIA)**.
2. Ustawienie temperatury zadanej przez naciśnięcie przycisk **TEMP**  $\wedge$  or **TEMP**  $\vee$ .
3. Naciśnij przycisk **FAN (WENTYLATORA)**, aby wybrać prędkość wentylatora w zakresie AU-100%.
4. Naciśnij przycisk **ON/OFF (WŁ./WYŁ.)** aby uruchomić urządzenie.

### USTAWIENIA TEMPERATURY

Zakres temperatur roboczych dla urządzeń wynosi 16-30°C (60-86°F) / 20-28°C (68-82°F). Można zwiększać lub zmniejszać ustawioną temperaturę co 1°C (1°F).

### Tryb AUTO

W trybie AUTO urządzenie automatycznie wybierze funkcję COOL (CHŁODZENIA), FAN (WENTYLATORA) lub HEAT (OGRZEWANIA) w zależności od ustawionej temperatury.

1. Naciśnij przycisk **MODE (TRYB)**, aby wybrać **AUTO**.
2. Ustawienie temperatury zadanej przez naciśnięcie przycisk **TEMP**  $\wedge$  or **TEMP**  $\vee$ .
3. Naciśnij przycisk **ON/OFF (WŁ./WYŁ.)** aby uruchomić urządzenie.

**UWAGI:** FAN SPEED (PRĘDKOŚĆ WENTYLATORA) nie może zostać zmieniona w trybie AUTO.

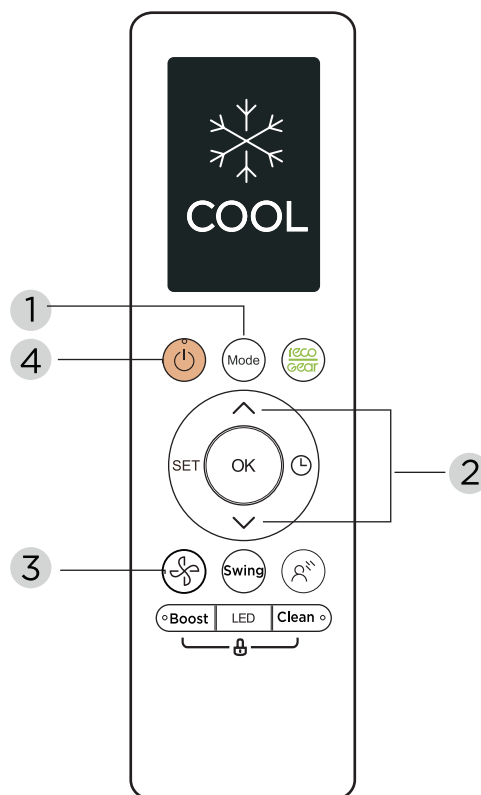

## Jak używać podstawowych funkcji

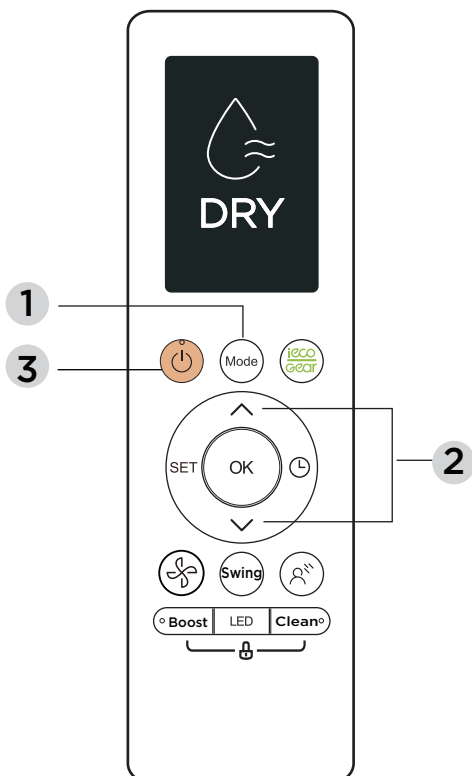

### Tryb DRY (OSUSZENIA) (odszraniania)

1. Naciśnij przycisk **MODE (TRYB)** aby wybrać tryb **DRY (OSUSZENIA)**.
2. Ustaw żadaną temperaturę za pomocą przycisku **TEMP ^** lub **TEMP v**.
3. Naciśnij przycisk **ON/OFF (WŁ./WYŁ.)** aby uruchomić urządzenie.

**UWAGI:** FAN SPEED (PRĘDKOŚĆ WENTYLATORA) nie może zostać zmieniona w trybie **DRY (OSUSZENIA)**.

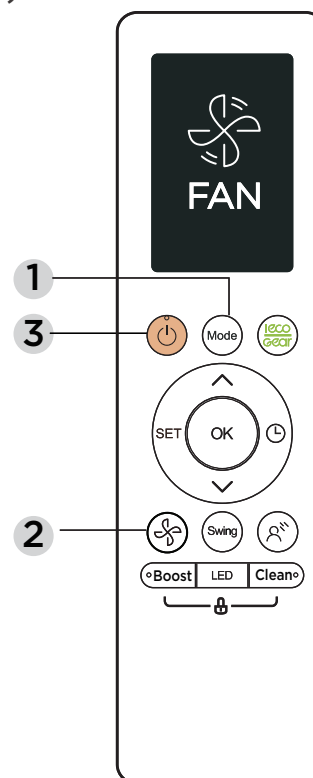

### Tryb FAN (WENTYLATORA)

1. Naciśnij przycisk **MODE (TRYB)** aby wybrać tryb **FAN (WENTYLATORA)**.
2. Naciśnij przycisk **FAN (WENTYLATORA)**, aby wybrać prędkość wentylatora w zakresie AU-100%.
3. Naciśnij przycisk **ON/OFF (WŁ./WYŁ.)** aby uruchomić urządzenie.

**UWAGI:** Nie można ustawić temperatury w trybie **FAN (WENTYLATORA)**. W rezultacie ekran LCD pilota nie wyświetla temperatury.

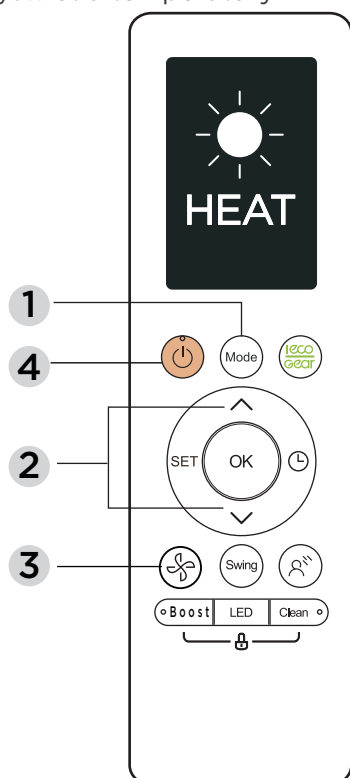

### Tryb FAN (WENTYLATORA)

1. Naciśnij przycisk **MODE (TRYB)**, aby wybrać tryb **HEAT (OGRZEWANIA)**.
2. Ustawienie temperatury zadanej przez naciśnięcie przycisk **TEMP ^** or **TEMP v**.
3. Naciśnij przycisk **FAN (WENTYLATORA)**, aby wybrać prędkość wentylatora w zakresie AU-100%.
4. Naciśnij przycisk **ON/OFF (WŁ./WYŁ.)** aby uruchomić urządzenie.

**UWAGI:** Spadek temperatury zewnętrznej może wpłynąć na działanie funkcji **HEAT (OGRZEWANIA)** urządzenia. W takich przypadkach zalecamy używanie tego klimatyzatora w połączeniu z innymi urządzeniami grzewczymi.

## Ustawianie TIMER (MINUTNIK)

**TIMER ON / OFF (MINUTNIK WŁ. /WYŁ.)** - Ustawia czas, po którym urządzenie automatycznie się włączy / wyłączy.

### Ustawienie TIMER ON (MINUTNIK WŁ.)

Naciśnij przycisk TIMER (MINUTNIK), aby zainicjować sekwencję czasową ON (WŁ.).

Naciśnij przycisk Temp up (w górę) lub down (w dół) wiele razy, aby ustawić żądany czas włączenia urządzenia.

Skieruj pilota na urządzenie i poczekaj 1 sekundę, TIMER ON (MINUTNIK WŁ.) zostanie włączony.

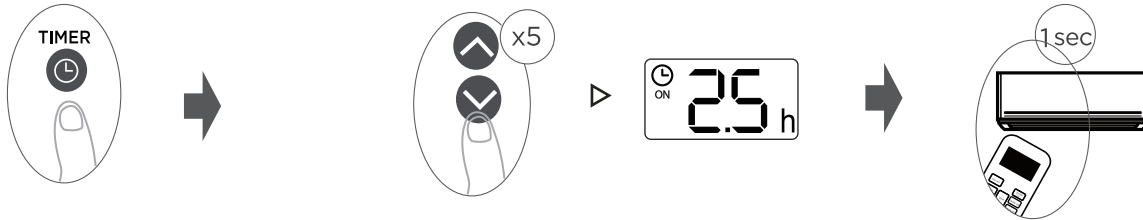

### Ustawienie TIMER OFF (MINUTNIK WYŁ.)

Naciśnij przycisk TIMER (MINUTNIK), aby zainicjować sekwencję czasową OFF (WYŁ.).

Naciśnij przycisk Temp up (w górę) lub down (w dół) wiele razy, aby ustawić żądany czas wyłączenia urządzenia.

Skieruj pilota na urządzenie i poczekaj 1 sekundę, TIMER OFF (MINUTNIK WYŁ.) zostanie włączony.

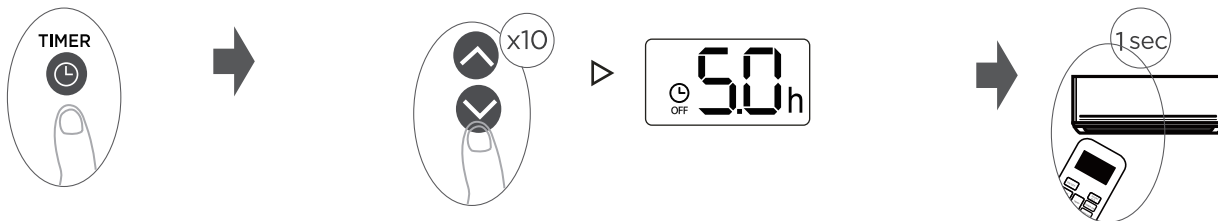

### UWAGI:

- Podczas ustawiania TIMER ON (MINUTNIK WŁ.) lub TIMER OFF (MINUTNIK WYŁ.) czas zwiększa się o 30 minut z każdym naciśnięciem, do 10 godzin. Po 10 godzinach i do 24 godzin będzie wzrastać co 1 godzinę. (Na przykład naciśnij 5 razy, aby uzyskać 2,5 godziny, a następnie naciśnij 10 razy, aby uzyskać 5 godzin). Zegar powróci do wartości 0,0 po 24 godzinach.
- Anuluj jedną z funkcji, ustawiając timer na 0,0h.

### Ustawienie TIMER ON & OFF (MINUTNIK WŁ. & WYŁ.) (przykład)

Należy pamiętać, że okresy ustawione dla obu funkcji odnoszą się do godzin po bieżącym czasie.

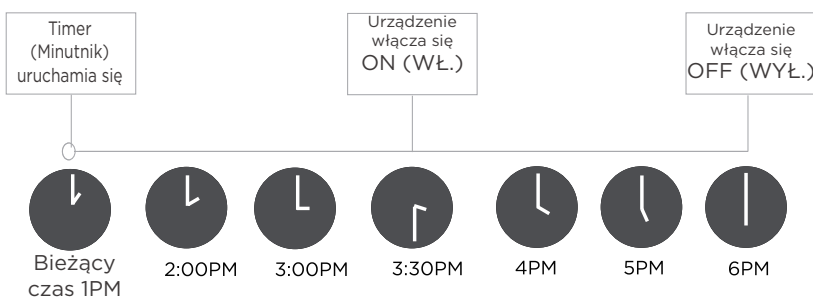
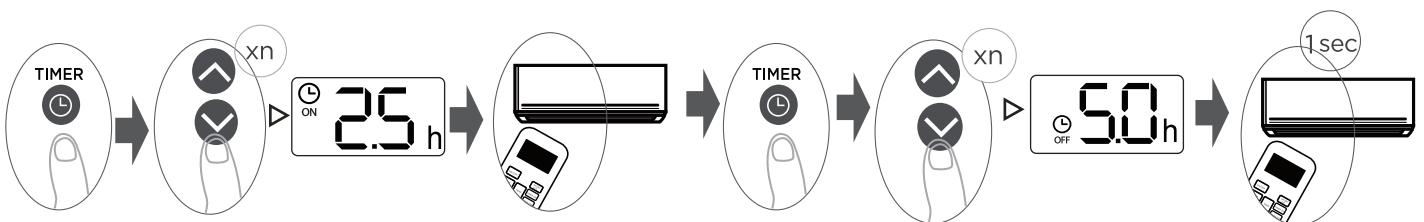

Przykład: Jeśli bieżącą godziną jest 1:00PM, aby ustawić zegar zgodnie z powyższymi krokami, urządzenie włączy się 2,5 godziny później (3:30PM) i wyłączy o godzinie 6:00PM.



## Jak używać funkcji zaawansowanych

### Funkcja Swing (Kołysania)

Naciśnij przycisk Swing (Kołysania)

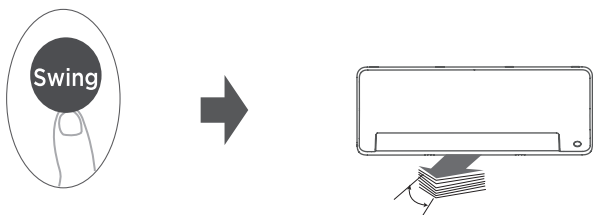

Pozioma szczelina wentylacyjna przesunie się automatycznie w górę i w dół po naciśnięciu przycisku Swing (Kołysania). Naciśnij ponownie, aby zatrzymać.

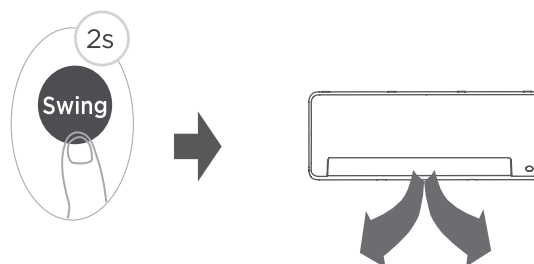

Naciskaj ten przycisk dłużej niż 2 sekundy, aby aktywować funkcję wychylenia szczeliny wentylacyjnej. (Zależne od modelu)

### Kierunek przepływu powietrza

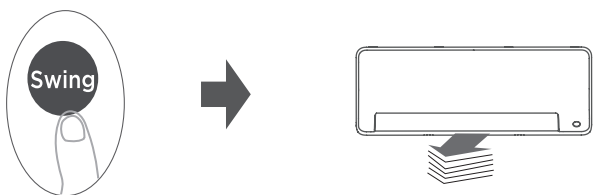

Jeśli nadal naciskasz przycisk SWING (KOŁYSANIA), może to zrobić w pięciu różnych kierunkach przepływu powietrza. Szczelinę wentylacyjną można przesuwac w określonym zakresie za każdym naciśnięciem przycisku. Naciskaj przycisk, aż osiągniesz preferowany kierunek.

**UWAGI:** Gdy urządzenie jest wyłączone, naciśnij i przytrzymaj jednocześnie przyciski **MODE (TRYB)** i **SWING (KOŁYSANIA)** przez jedną sekundę, szczelina otworzy się pod pewnym kątem, co uczyni ją bardzo wygodną do czyszczenia. Naciśnij i przytrzymaj jednocześnie przyciski **MODE (TRYB)** i **SWING (KOŁYSANIA)** przez jedną sekundę, aby zresetować szczelinę (w zależności od modelu).

### WYŚWIETLACZ LED



Naciśnij przycisk LED

Naciśnij ten przycisk, aby włączyć i wyłączyć wyświetlacz urządzenia wewnętrznego.

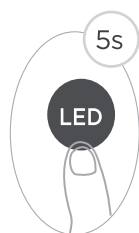

Należy nacisnąć przycisk i je podtrzymać na ponad 5 sekund (w niektórych urządzeniach)

Naciskaj ten przycisk przez więcej niż 5 sekund, jednostka wewnętrzna wyświetli aktualną temperaturę pokojową. Ponownie naciśnij na więcej niż 5 sekund, a wyświetlacz powróci do wyświetlania ustawionej temperatury.

### Funkcja ECO / GEAR



Aby włączyć tryb energooszczędny, należy nacisnąć ten przycisk w następującej kolejności: ECO → GEAR (75%) → GEAR (50%) → Tryb poprzedniego ustawienia → ECO .....

**Uwagi:** Ta funkcja jest dostępna tylko w trybie COOL(CHŁODZENIA).

#### Praca w trybie ECO:

Po naciśnięciu tego przycisku w trybie chłodzenia, pilot zdalnego sterowania automatycznie ustawi temperaturę na 24°C/75°F i prędkość wentylacji na Auto, aby oszczędzać energię (tylko wtedy, gdy ustawiona temperatura jest niższa niż 24°C/75°F. Jeśli ustawiona temperatura jest wyższa niż 24°C/75°F, po naciśnięciu przycisku ECO, prędkość wentylatora zmieni się na automatyczną, a ustawiona temperatura pozostanie bez zmian.

#### Praca w trybie GEAR :

Naciśnij przycisk ECO / GEAR, aby przejść do operacji GEAR w następujący sposób:

75% (do 75% zużycia energii elektrycznej) → 50% (do 50% zużycia energii elektrycznej) → Poprzedni tryb ustawień.

**UWAGI:** Naciśnięcie przycisku ECO, zmiana trybu lub ustawienie temperatury poniżej 24°C/75°F spowoduje przerwanie pracy ECO.

W trybie ECO ustawiona temperatura powinna wynosić 24°C / 75°F lub więcej, może to powodować niewystarczające chłodzenie. Jeśli czujesz się niekomfortowo, naciśnij ponownie przycisk ECO, aby zatrzymać ten tryb.

## Jak używać funkcji zaawansowanych

### Funkcja BOOST

Nacisnąć przycisk Boost



Po wybraniu funkcji Boost w trybie COOL (CHŁODZENIA), urządzenie zacznie nadmuchiwać chłodne powietrze przy najsilniejszym ustawieniu wiatru w celu szybkiego chłodzenia.

Po wybraniu funkcji Boost w trybie HEAT (OGRZEWANIA), urządzenie zacznie nadmuchiwać ciepłe powietrze przy najsilniejszym ustawieniu wiatru w celu szybkiego ogrzewania (w niektórych modelach). W urządzeniach wyposażonych w elektryczne elementy grzejne, włączy się NAGRZEWNICA ELEKTRYCZNA i rozpocznie szybkie ogrzewanie.

### Funkcja LOCK (BLOKADA)

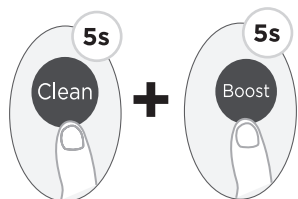

Naciśnij jednocześnie przycisk **Clean (Czyszczenia)** i przycisk **Boost** jednocześnie przez ponad 5 sekund, aby aktywować funkcję Lock. Wszystkie przyciski nie zareagują, z wyjątkiem ponownego naciśnięcia tych dwóch przycisków przez dwie sekundy, aby wyłączyć blokowanie.

### Funkcja Silence (Ciszy)



Naciskaj przycisk Fan (Wentylatora) przez ponad 2 sekundy, aby włączyć / wyłączyć funkcję Silence (Ciszy) (w niektórych modelach).

Ze względu na niską częstotliwość pracy sprężarki może to skutkować niewystarczającą wydajnością chłodzenia i ogrzewania. Naciśnij przycisk ON / OFF (WŁ. / WYŁ.), Mode (Tryb), Sleep (Uśpienia), Boost lub Clean (Czyszczenia) podczas pracy, aby anulować funkcję silence (ciszy).

### Funkcja FP

Naciśnij ten przycisk 2 razy w ciągu jednej sekundy w trybie HEAT (OGRZEWANIA) z ustawieniem temperatury 16°C / 60°F lub 20°C / 68°F (dla modelu RG10A10 (B2) / BGEF).



Jednostka będzie pracować z dużą prędkością wentylatora (przy włączonej sprężarce) z automatycznie ustawioną temperaturą na 8°C/46°F.

**Uwagi:** Ta funkcja dotyczy tylko klimatyzatora z pompą ciepła.

Aby włączyć funkcję FP, należy nacisnąć ten przycisk 2 razy w trybie HEAT (OGRZEWANIA) i ustawić temperaturę na 16 °C/60 °F lub 20 °C/68 °F (dla modeli RG10A10(B2)/BGEF). Naciśnij On/Off (Wł./Wył.), Sleep (Uśpienia), Mode (Tryb), Fan (Wentylatora) i Temp. przycisk podczas pracy aby anulować tę funkcję.

### Funkcja CLEAN (CZYSZCZENIA)

Nacisnąć przycisk Clean (Czyszczenia), aby włączyć funkcję samooczyszczania lub automatycznego czyszczenia (w zależności od modelu).

#### Funkcja Active Clean (Czyszczenia Automatycznego):

Technologia Czyszczenia Automatycznego zmywa kurz, pleśń i tłuszcz, które mogą powodować nieprzyjemne zapachy, gdy przylegają do wymiennika ciepła poprzez automatyczne zamrożenie, a następnie szybkie rozmrożenie. Po włączeniu tej funkcji w oknie wyświetlacza urządzenia wewnętrznego pojawi się napis „CL”, po 20 do 45 lub 130 (w zależności od modelu) minutach urządzenie wyłączy się automatycznie i funkcja CLEAN (CZYSZCZENIA) zostanie anulowana.

#### Funkcja Self Clean (Samoczyszczenie):

Bakterie przenoszone przez powietrze mogą rozwijać się w wilgoci, która gromadzi się wokół wymiennika ciepła w urządzeniu. Przy regularnym użytkowaniu większość tej wilgoci odparowuje z urządzenia. Po naciśnięciu przycisku CLEAN (CZYSZCZENIA) urządzenie zacznie się wyczyścić automatycznie. Urządzenie wyłącza się automatycznie po czyszczeniu. Naciśnięcie przycisku CLEAN (CZYSZCZENIA) podczas pracy spowoduje przerwanie pracy i wyłączenie urządzenia. Z funkcji CLEAN (CZYSZCZENIA) można korzystać w każdej chwili.

**Uwagi:** Funkcja ta jest tylko obsługiwana w trybie COOL (CHŁODZENIA) lub DRY (OSUSZENIA).

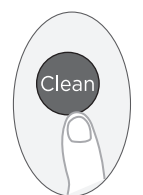

## Jak używać funkcji zaawansowanych

### Funkcja SET (USTAWIENIA)

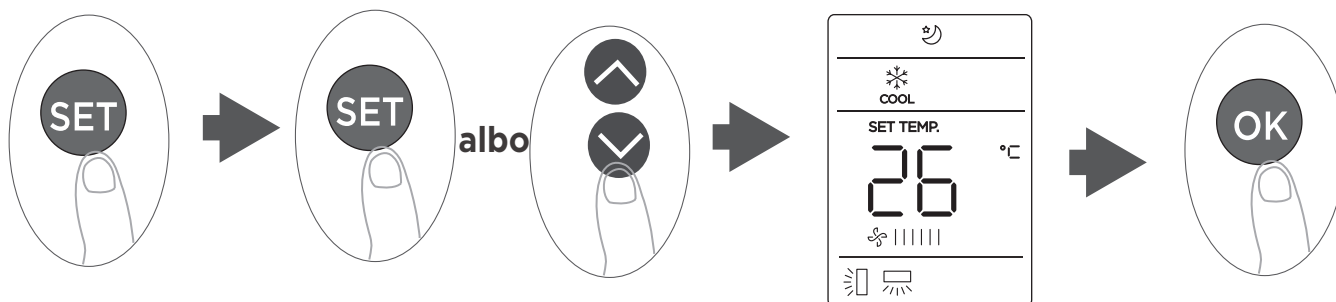

- Nacisnąć przycisk SET (USTAWIENIA), aby przejść do ustawienia funkcji, a następnie nacisnąć przycisk SET (USTAWIENIA) lub przycisk TEMP lub TEMP, aby wybrać żądaną funkcję. Wybrany symbol będzie migał w obszarze wyświetlania, naciśnij przycisk OK, aby potwierdzić.
  - Aby anulować wybraną funkcję, wystarczy wykonać te same czynności, co powyżej.
  - Nacisnąć przycisk SET (USTAWIENIA) w celu przewijania funkcji obsługi w następujący sposób: Breeze Away\* (Bryza) (☼) → Fresh/UV-C lamp\* (Odświeżania/lampę UV-C) (☼) → Sleep (Uśpienia) (☾) → Follow Me (Za Mną) (👤) → AP mode\* (Tryb AP) (📶)
- [\*]: Jeśli pilot zdalnego sterowania jest wyposażony w przycisk Breeze Away (Bryza) lub air magic (magii powietrza), nie można użyć przycisku SET (USTAWIENIA) do wybrania funkcji Breeze Away (Bryza) lub Fresh/UV-C lamp (Odświeżania/lampę UV-C).

#### Funkcja Breeze Away (Bryza) (☼) (w niektórych urządzeniach):

Ta funkcja pozwala uniknąć bezpośredniego nadmuchu powietrza na ciało i sprawia, że czujesz jedwabisty chłód.

**UWAGI:** Ta funkcja jest dostępna tylko w trybie cool (chłodzenia), Fan (Wentylatora) i Dry (Osuszenia).

#### Funkcja FRESH/UV-C lamp (ODŚWIEŻANIA/lampę UV-C) (☼) (w niektórych urządzeniach):

Po wybraniu tej funkcji włączony zostanie generator jonów lub lampa UV-C (w zależności od modelu). Jeśli urządzenie posiada obie funkcje, zostaną one włączone jednocześnie. Funkcja ta zapewnia lepsze oczyszczanie powietrza w pomieszczeniu.

#### Funkcja Sleep (Uśpienia) (☾) :

Funkcja SLEEP (UŚPIENIA) służy do zmniejszenia zużycia energii podczas snu (i nie potrzebujesz tych samych ustawień temperatury, aby czuć się komfortowo). Ta funkcja może być uruchomiona tylko poprzez pilota.

Aby uzyskać szczegółowe informacje, patrz „operacja uśpienia” w „INSTRUKCJI OBSŁUGI”.

**UWAGI:** Funkcja SLEEP (UŚPIENIA) nie jest dostępna w trybie FAN (WENTYLATORA) lub DRY (OSUSZENIA).

#### Funkcja Follow me (Za mną) (👤):

Funkcja FOLLOW ME (ZA MNA) umożliwia zdalnemu sterowaniu pomiar temperatury w bieżącej lokalizacji i wysyłanie tego sygnału do klimatyzatora co 3 minuty. Podczas korzystania z trybów AUTO, COOL (CHŁODZENIA) lub HEAT (OGRZEWANIA), pomiar temperatury otoczenia za pomocą pilota (zamiast z samego urządzenia wewnętrznego) pozwoli klimatyzatorowi zoptymalizować temperaturę wokół Ciebie i zapewnić maksymalny komfort.

**UWAGI:** Naciśnij i przytrzymaj przycisk Boost przez siedem sekund, aby uruchomić/zatrzymać funkcję pamięci funkcji Follow Me (Za Mną).

- Jeśli włączona jest funkcja pamięci, na ekranie przez 3 sekundy wyświetlany jest napis „**On (WŁ.)**”.
- Jeśli funkcja pamięci zostanie zatrzymana, na ekranie przez 3 sekundy będzie wyświetlany napis „**OFF (WYŁ.)**”.
- Gdy funkcja pamięci jest aktywna, naciśnięcie przycisku ON/OFF(WŁ./WYŁ.), przełączenie trybu lub awaria zasilania nie anuluje funkcji Follow me (Za mną).

#### Funkcja AP (📶) (w niektórych modelach):

Wybierz tryb AP, aby przeprowadzić konfigurację sieci bezprzewodowej. W niektórych urządzeniach nie będzie można włączyć tej funkcji przez przycisk SET (USTAWIENIA). Aby wejść w tryb AP, należy nacisnąć przycisk LED siedem razy w ciągu 10 sekund.

# PIELEGNACJA I UTRZYMANIE

## ⚠ OSTROŻNOŚĆ

- Zatykanie filtra może zmniejszyć wydajność chłodzenia klimatyzatora, co z kolei wpływa na zdrowie użytkownika. Należy czyścić filtr co dwa tygodnie.
- Przed rozpoczęciem czyszczenia lub utrzymania należy zawsze wyłączyć system klimatyzacji i **ODŁĄCZYĆ** jego zasilanie.
- **Nie** dotykaj filtra odświeżającego powietrze (Plazmowego) przez co najmniej 10 minut po wyłączeniu urządzenia.
- Aby wytrzeć urządzenie do sucha, używaj tylko miękkiej, suchej ściereki. Możesz użyć szmatki nasączonej ciepłą wodą, aby wytrzeć urządzenie, jeśli urządzenie jest szczególnie zabrudzone.
- Nie używaj chemikaliów ani chemicznie nasączonych ścierek do czyszczenia urządzenia.
- Nie używaj benzenu, rozcieńczalnika, proszku do polerowania ani innych rozpuszczalników do czyszczenia urządzenia. Mogą powodować pęknięcie lub deformację plastikowej powierzchni.
- Nie używaj wody o temperaturze wyższej niż 40 °C (104 °F) do czyszczenia przedniego panelu. Może to spowodować deformację panelu lub jego odbarwienie.

## Czyszczenie Jednostki Wewnętrznej, Filtra Powietrza

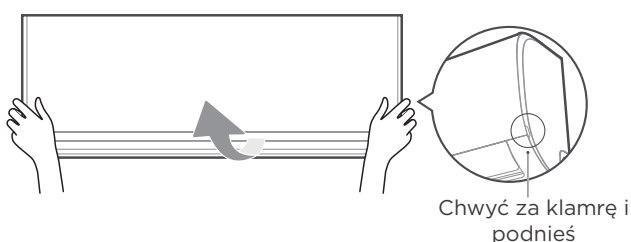

### Krok 1:

Unieść przedni panel jednostki wewnętrznej. W przypadku urządzenia z prętem podtrzymującym należy go użyć do podparcia panelu przedniego.

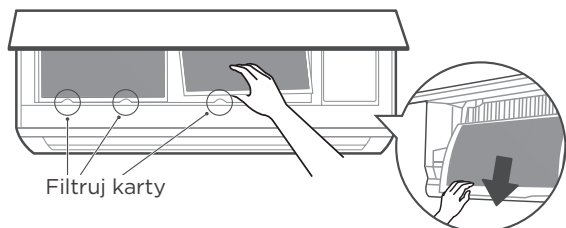

### Krok 2:

Chwyć wypustkę na końcu filtra, podnieś, a następnie pociągnij do siebie i wyciągnij filtr.

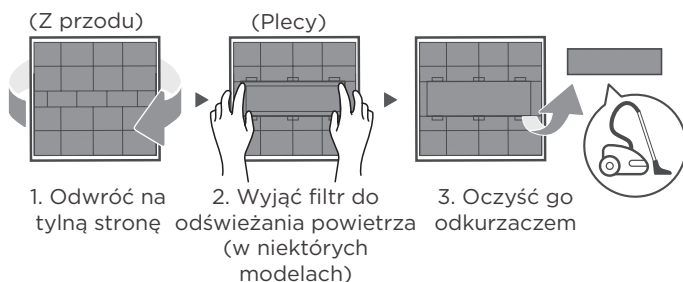

### Krok 3:

Jeśli Twój filtr ma mały filtr odświeżania powietrza, odepnij go od większego filtra. Oczyszcz go ręcznym odkurzaczem.

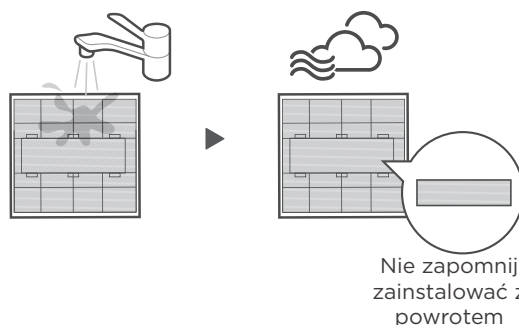

### Krok 4:

Oczyszcz duży filtr powietrza ciepłą wodą z mydłem. Użyj łagodnego detergentu.

Opłucz filtr czystą wodą, a następnie strząśnij nadmiar wody. Osusz go w chłodnym, suchym miejscu i nie wystawiaj go na bezpośrednie światło słoneczne.



### Krok 5:

Po wyschnięciu, ponownie przypnij filtr odświeżania powietrza do większego filtra i wsuń go do jednostki wewnętrznej. Na koniec zamknij panel przedni jednostki wewnętrznej.

## ⚠ OSTROŻNOŚĆ

- Przed wymianą filtra lub czyszczeniem, wyłącz urządzenie i odłącz zasilanie.
- Zdejmując filtr, nie dotykaj metalowych części urządzenia. Ostre metalowe krawędzie mogą Cię skaleczyć.
- Nie używaj wody do czyszczenia wnętrza jednostki wewnętrznej. Może to zniszczyć izolację i spowodować porażenie prądem.
- Podczas suszenia nie wystawiaj filtra na bezpośrednie światło słoneczne. Może to skurczyć filtr.
- Wszelka konserwacja i czyszczenie jednostki zewnętrznej powinny być wykonane przez autoryzowanego dealera lub licencjonowanego serwisanta.
- Wszelkie naprawy urządzenia powinny być wykonane przez autoryzowanego dealera lub licencjonowanego serwisanta.

## Powiadomienia Dotyczące Filtru Powietrza (Opcjonalne)



Okno wyświetlacza: „CL”

### Przypomnienie O Czyszczeniu Filtra Powietrza

- Po 240 godzinach użytkowania okienko wyświetlacza jednostki wewnętrznej będzie migać „CL”.

Jest to przypomnienie, aby wyczyścić filtr. Po 15 sekundach powróci poprzednio wyświetlana informacja.

- Aby zresetować przypomnienie, naciśnij przycisk LED na pilocie 4 razy, lub naciśnij przycisk MANUAL CONTROL (STEROWANIE RĘCZNE) 3 razy. Jeśli nie zresetujesz przypomnienia, wskaźnik „CL” pojawi się ponownie kiedy zrestartujesz urządzenie.



Okno wyświetlacza: „nF”

### Przypomnienie O Wymianie Filtra Powietrza

- Po 2880 godzinach użytkowania okienko wyświetlacza jednostki wewnętrznej zacznie migać „nF”.

Jest to przypomnienie, aby wymienić filtr. Po 15 sekundach powróci poprzednio wyświetlana informacja.

- Aby zresetować przypomnienie, naciśnij przycisk LED na pilocie 4 razy, lub naciśnij przycisk MANUAL CONTROL (STEROWANIE RĘCZNE) 3 razy. Jeśli nie zresetujesz przypomnienia, wskaźnik „nF” pojawi się ponownie kiedy zrestartujesz urządzenie.

## Należy wykonać czynności do utrzymania.

### Konserwacja - Długie okresy nieużywania

Jeśli planujesz nie używać klimatyzatora przez dłuższy czas, wykonaj następujące kroki:



Wyczyścić wszystkie filtry



Włącz funkcję FAN (WENTYLATORA) aż urządzenie całkowicie wyschnie.

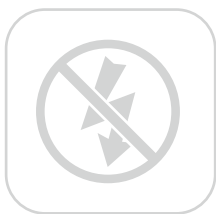

Wyłącz urządzenie i odłącz zasilanie

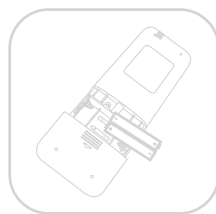

Wymij baterie z pilota

### Utrzymanie - Kontrola przed sezonem

Po długich okresach bez użytkowania lub przed okresami częstego użytkowania, wykonaj następujące kroki:

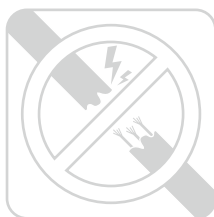

Sprawdź, czy kable są uszkodzone

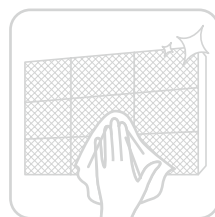

Wyczyścić wszystkie filtry



Sprawdź, czy są jakieś wycieki



Upewnij się, że nic nie blokuje wlotów i wylotów powietrza

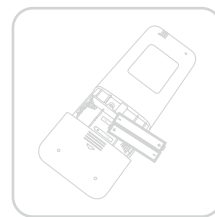
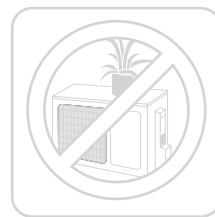

Wymień baterie

# ROZWIĄZYWANIE PROBLEMÓW

## ⚠ OSTROŻNOŚĆ

Jeśli występują jakiegokolwiek z następujących warunków, natychmiast wyłącz swoją jednostkę!

- Kabel zasilający jest uszkodzony lub nienaturalnie ciepły
- Czujesz zapach spalenizny
- Urządzenie emituje głośne lub nietypowe dźwięki
- Bezpiecznik zasilania się przepalił lub wyłącznik obwodu często się zacina
- Woda lub inne objekty wpadły lub wypadły z urządzenia

**NIE PRÓBUJ NAPRAWIAĆ TEGO SAMEMU! NALEŻY NATYCHMIAST SKONTAKTOWAĆ SIĘ Z AUTORYZOWANYM SERWISEM.**

## Częste Problemy

Następujące problemy nie są awariami i większości wypadków nie będzie konieczna naprawa.

Problem	Możliwe przyczyny
<b>Urządzenie nie włącza się po naciśnięciu przycisku ON / OFF (WŁ. / WYŁ.)</b>	Urządzenie ma funkcję 3-minutowej ochrony, która zapobiega przeciążeniu urządzenia. Urządzenia nie można uruchomić ponownie w ciągu trzech minut od wyłączenia.
<b>Urządzenie przechodzi z trybu COOL/HEAT (CHŁODZENIA/ OGRZEWANIA) do trybu FAN (WENTYLATORA)</b>	Urządzenie zmienia ustawienie, aby zapobiec tworzeniu się szronu na urządzeniu. Kiedy temperatura wzrośnie, urządzenie zacznie działać w poprzednio wybranym trybie.
	Ustawiona temperatura została osiągnięta, w tym momencie urządzenie wyłącza sprężarkę. Gdy temperatura zacznie się ponownie wahać, urządzenie będzie nadal pracować.
<b>Jednostka wewnętrzna emituje białą mgłę</b>	W wilgotnych regionach duża różnica temperatur między powietrzem w pomieszczeniu a klimatyzowanym powietrzem może powodować białą mgłę.
<b>Zarówno jednostka wewnętrzna, jak i zewnętrzna emitują białą mgłę</b>	Gdy urządzenie ponownie uruchomi się w trybie HEAT (OGRZEWANIA) po odszranianiu, biała mgła może być emitowana z powodu wilgoci generowanej podczas rozmrażania.
<b>Jednostka wewnętrzna wydaje odgłosy</b>	Gdy żaluzja resetuje swoją pozycję, może być słyszalny odgłos sprężonego powietrza.
	Po uruchomieniu urządzenia w trybie HEAT (OGRZEWANIA) może dojść do skrzypienia dźwięku spowodowanego rozszerzaniem i kurczeniem się plastikowych części urządzenia.
<b>Zarówno jednostka wewnętrzna, jak i zewnętrzna wydają odgłosy</b>	Niski, syczący odgłos podczas pracy: Jest to normalne zjawisko spowodowane przepływem czynnika chłodniczego przez urządzenie wewnętrzne i zewnętrzne.
	Niski, syczący odgłos, gdy system się uruchamia, właśnie się zatrzymał, lub trwa odmrażanie: Ten hałas jest normalny i jest spowodowany przez zatrzymanie lub zmianę kierunku czynnika chłodniczego.
	Piszczący odgłos: Normalne rozszerzanie się i kurczenie części plastikowych i metalowych powodowane zmianami temperatury podczas pracy może wywoływać piszczące odgłosy.

Problem	Możliwe przyczyny
<b>Jednostka zewnętrzna wydaje odgłosy</b>	Urządzenie będzie generowało różne dźwięki w oparciu o bieżący tryb pracy.
<b>Pył emitowany jest przez jednostkę wewnętrzną lub zewnętrzną</b>	Urządzenie może gromadzić się podczas długich okresów nieużywania, które będą emitowane po włączeniu urządzenia. Można to złagodzić, pokrywając urządzenie podczas długich okresów bezczynności.
<b>Urządzenie emituje nieprzyjemny zapach</b>	Urządzenie może absorbować nieprzyjemne zapachy z otoczenia (takie jak meble, gotowanie, papierosy itp.), które będą emitowane podczas pracy.
	W filtrach urządzenia pojawiła się pleśń i należy je wyczyścić.
<b>Wentylator jednostki zewnętrznej nie działa</b>	Podczas pracy prędkość wentylatora jest kontrolowana w celu optymalizacji działania produktu.
<b>Praca urządzenia jest nieregularna, nieprzewidywalna lub urządzenie nie odpowiada</b>	Zakłócenia z nadajników telefonii komórkowej i zdalnych wzmacniaczy mogą powodować awarię urządzenia. W takim przypadku spróbuj następujących czynności: <ul style="list-style-type: none"> <li>• Odłącz i ponownie podłącz zasilanie.</li> <li>• Naciśnij przycisk ON/OFF (WŁ./WYŁ.) na pilocie, aby zrestartować pracę.</li> </ul>

**UWAGI:** Jeśli problem nie ustępuje, skontaktuj się z lokalnym dealerem lub najbliższym centrum obsługi klienta. Przedstaw im dokładny opis awarii urządzenia, jak również numer modelu.

### **OSTROŻNOŚĆ**

W przypadku wystąpienia problemów, przed skontaktowaniem się z firmą naprawczą sprawdź poniższe punkty.

Problem	Możliwe Przyczyny	Rozwiązanie
<b>Słaba Wydajność Chłodzenia</b>	Ustawiona temperatura może być wyższa niż temperatura otoczenia w pomieszczeniu	Obniż ustawienie temperatury
	Wymiennik ciepła w jednostce wewnętrznej lub zewnętrznej jest brudny	Wyczyść uszkodzony wymiennik ciepła
	Filtr powietrza jest zatkany	Wyjąć filtr i wyczyścić go zgodnie z instrukcjami
	Wlot lub wylot powietrza z jednej jednostki jest zablokowany	Wyłącz urządzenie, usuń przeszkodę i włącz je ponownie
	Drzwi i okna są otwarte	Upewnij się, że wszystkie drzwi i okna są zamknięte podczas obsługi urządzenia
	Nadmierne ciepło jest generowane przez światło słoneczne	Zamknij okna i zasłony w okresach wysokiej temperatury lub jasnego słońca
	Zbyt wiele źródeł ciepła w pomieszczeniu (ludzie, komputery, elektronika, itd.)	Zmniejsz liczbę źródeł ciepła
	Niski poziom odczynnika chłodniczego z powodu nieszczelności lub długotrwałego użytkowania	Sprawdź szczelność, w razie potrzeby ponownie uszczelnij i uzupełnij czynnik chłodniczy
Funkcja SILENCE (CISZY) jest włączona (funkcja opcjonalna)	Funkcja SILENCE (CISZY) może obniżyć wydajność urządzenia poprzez zmniejszenie częstotliwości roboczej. Wyłącz funkcję SILENCE (CISZY).	

<b>Problem</b>	<b>Możliwe Przyczyny</b>	<b>Rozwiązanie</b>
<b>Jednostka nie jest nie</b>	Brak energii	Poczekaj na przywrócenie zasilania
	Zasilanie jest wyłączone	Włącz zasilanie
	Bezpiecznik jest spalony	Wymień bezpiecznik
	Baterie pilota zdalnego sterowania są nieaktywne	Wymień baterie
	Zabezpieczenie trwające 3 minuty zostało aktywowane	Poczekaj trzy minuty po ponownym uruchomieniu urządzenia
	Zegar jest włączony	Wyłącz zegar
<b>Urządzenie uruchamia się i często zatrzymuje</b>	W systemie jest za dużo lub za mało czynnika chłodniczego	Sprawdź szczelność i naładuj system za pomocą czynnika chłodniczego.
	Do systemu dostał się nieściśliwy gaz lub wilgoć.	Opróżnij i naładuj system za pomocą czynnika chłodniczego
	Sprężarka jest zepsuta	Wymień sprężarkę
	Napięcie jest zbyt wysokie lub zbyt niskie	Zainstalować manostat do regulacji napięcia
<b>Słaba wydajność ogrzewania</b>	Temperatura na zewnątrz jest niezwykle niska.	Użyj pomocniczego urządzenia grzewczego
	Zimne powietrze dostaje się przez drzwi i okna	Upewnij się, że wszystkie drzwi i okna są zamknięte podczas użytkowania
	Niski poziom odczynnika chłodniczego z powodu nieszczelności lub długotrwałego użytkowania	Sprawdź szczelność, w razie potrzeby ponownie uszczelnij i uzupełnij czynnik chłodniczy
<b>Lampki kontrolne nadal migają</b>	<p>Urządzenie może przerwać pracę lub dalej bezpiecznie pracować. Jeśli lampki kontrolne nadal migają lub pojawiają się kody błędów, należy odczekać około 10 minut. Problem może rozwiązać się sam.</p> <p>Jeśli nie, odłącz i ponownie podłącz zasilanie. Włącz urządzenie. Jeśli problem nie mija, odłącz zasilanie i skontaktuj się z najbliższym centrum obsługi klienta.</p>	
<p><b>W oknie wyświetlacza jednostki wewnętrznej pojawia się kod błędu i zaczyna się od następujących liter:</b></p> <ul style="list-style-type: none"> <li>• E(x), P(x), F(x)</li> <li>• EH(xx), EL(xx), EC(xx)</li> <li>• PH(xx), PL(xx), PC(xx)</li> </ul>		

**UWAGI:** Jeśli problem nie ustąpi po przeprowadzeniu powyższych kontroli i diagnostyki, natychmiast wyłącz urządzenie i skontaktuj się z autoryzowanym centrum serwisowym.

# ZNAKI TOWAROWE, PRAWA AUTORSKIE I OŚWIADCZENIE PRAWNE

**Midea** logo, znaki słowne, nazwa handlowa, szata handlowa i wszystkie ich wersje są cennymi aktywami Grupy Midea i/lub jej spółek zależnych („Midea”), do których Midea posiada znaki towarowe, prawa autorskie i inne prawa własności intelektualnej, a także wartość wynikająca z używania jakiegokolwiek części znaku towarowego Midea. Używanie znaku towarowego Midea w celach komercyjnych bez uprzedniej pisemnej zgody Midea może stanowić naruszenie znaku towarowego lub nieuczciwej konkurencji z naruszeniem właściwych przepisów prawa.

Niniejsza instrukcja została stworzona przez Midea i Midea zastrzega sobie wszelkie prawa autorskie do niej. Żaden podmiot ani osoba fizyczna nie może używać, powielać, modyfikować, rozpowszechniać w całości lub w części niniejszej instrukcji ani sprzedawać jej razem z innymi produktami bez uprzedniej pisemnej zgody firmy Midea.

Wszystkie opisane funkcje i instrukcje były aktualne w momencie drukowania niniejszej instrukcji. Jednak rzeczywisty produkt może się różnić ze względu na ulepszone funkcje i projekty.

## UTYLIZACJA I RECYKLING

### **Ważne instrukcje dotyczące środowiska (europejskie wytyczne dotyczące utylizacji)**

Zgodność z dyrektywą WEEE i utylizacja zużytego produktu: Ten produkt jest zgodny z dyrektywą UE WEEE (2012/19/UE). Ten produkt posiada symbol klasyfikacji dla zużytego sprzętu elektrycznego i elektronicznego (WEEE).

Ten symbol oznacza, że tego produktu po zakończeniu okresu użytkowania nie należy wyrzucać wraz z innymi odpadami domowymi. Zużyte urządzenie należy zwrócić do oficjalnego punktu zbiórki zużytego sprzętu elektrycznego i elektronicznego. Aby znaleźć te miejsca zbiórki, skontaktuj się z lokalnymi władzami lub sprzedawcą, u którego produkt został zakupiony. Każde gospodarstwo domowe pełni ważną rolę w odzyskiwaniu i recyklingu starego sprzętu. Właściwa utylizacja zużytego urządzenia pomaga zapobiegać potencjalnym negatywnym konsekwencjom dla środowiska i zdrowia ludzi.

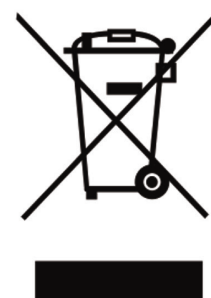

# INFORMACJA O OCHRONIE DANYCH

W celu świadczenia usług uzgodnionych z klientem zobowiązujemy się przestrzegać bez ograniczeń wszystkich przepisów obowiązującego prawa o ochronie danych, zgodnie z uzgodnionymi krajami, w których usługi będą świadczone na rzecz klienta, a także, w stosownych przypadkach, unijne ogólne rozporządzenie o ochronie danych (RODO).

Zasadniczo przetwarzanie przez nas danych ma na celu wypełnienie naszego zobowiązania wynikającego z umowy z użytkownikiem oraz ze względów bezpieczeństwa produktu, aby zabezpieczyć prawa użytkownika w związku z pytaniami dotyczącymi gwarancji i rejestracji produktu. W niektórych przypadkach, ale tylko przy zapewnieniu odpowiedniej ochrony danych, dane osobowe mogą być przekazywane do odbiorców znajdujących się poza Europejskim Obszarem Gospodarczym.

Dalsze informacje są dostępne na żądanie. Możesz skontaktować się z naszym inspektorem ochrony danych pod adresem **MideaDPO@midea.com**. Aby skorzystać z przysługujących użytkownikowi praw, takich jak prawo sprzeciwu wobec przetwarzania danych osobowych użytkownika w celach marketingu bezpośredniego, należy skontaktować się z nami pod adresem **MideaDPO@midea.com**. Aby uzyskać więcej informacji, należy zeskanować kod QR.

Projekt i specyfikacje mogą ulec zmianie bez wcześniejszego powiadomienia w celu ulepszenia produktu. Skontaktuj się ze sprzedawcą lub producentem po więcej szczegółów. Wszelkie aktualizacje instrukcji będą umieszczane na stronie internetowej serwisu, należy zapoznać się z najnowszą wersją.

Importer: ZYMETRIC Sp. z o. o. Ul. Logistyczna 5,  
05-230 Kobyłka, Polska

Producent: GD Midea Air-Conditioning Equipment Co, Ltd.  
Lingang Road Beijiao Shunde Foshan Guangdong  
Chińska Republika Ludowa 528311





[www.midea.com](http://www.midea.com)

© Midea 2022 all rights reserved

AG--OBM

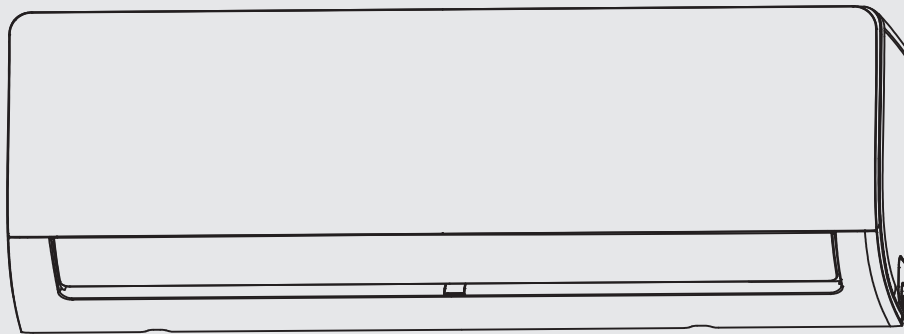

Room Air Conditioner

# USER MANUAL

## MODEL NUMBER:

AG-09NXD1-IH	AGU-09NXD1-I	AG-09NXD1-I
AG-12NXD1-IH	AGU-12NXD1-I	AG-12NXD1-I
AG-18NXD0-IH	AGU-18NXD0-I	AG-18NXD0-I
AG-24NXD0-IH	AGU-24NXD0-I	AG-24NXD0-I



Warning notices: Before using this product, please read this manual and SAFETY MANUAL(if any) carefully and keep it for future reference. The design and specifications are subject to change without prior notice for product improvement. Consult with your dealer or manufacturer for details.The diagram above is just for reference. Please take the appearance of the actual product as the standard.



## THANK YOU LETTER

Thank you for choosing Midea! Before using your new Midea product, please read this manual thoroughly to ensure that you know how to operate the features and functions that your new appliance offers in a safe way.





## CONTENTS

<b>THANK YOU LETTER</b>	61
<b>SAFETY PRECAUTIONS</b>	62
<b>SPECIFICATIONS</b>	66
<b>PRODUCT OVERVIEW</b>	67
<b>PRODUCT INSTALLATION</b>	68
Install Your Indoor Unit	70
Install Your Outdoor Unit	80
Refrigerant Piping Connection	85
Air Evacuation	89
Electrical And Gas Leak Checks	91
Test Run	92
Packing And Unpacking The Unit	93
<b>OPERATION INSTRUCTIONS</b>	94
Indoor Unit Display	94
Remote Control Operation	99
<b>CLEANING AND MAINTENANCE</b>	110
<b>TROUBLESHOOTING</b>	112
<b>TRADEMARKS, COPYRIGHTS AND LEGAL STATEMENT</b>	115
<b>DISPOSAL AND RECYCLING</b>	115
<b>DATA PROTECTION NOTICE</b>	116

# SAFETY PRECAUTIONS

It's really important you read Safety Precautions Before Operation and Installation. Incorrect installation due to ignoring instructions can cause serious damage or injury. The seriousness of potential damage or injuries is classified as either a **WARNING** or **CAUTION**.

## Explanation of Symbols

	<b>Warning of electrical voltage</b> This symbol indicates that there is a danger to life and health of persons due to voltage.
	<b>Warning</b> The signal word indicates a hazard with a medium level of risk which, if not avoided, may result in death or serious injury.
	<b>Caution</b> The signal word indicates a hazard with a low degree of risk which, if not avoided, may result in minor or moderate injury.
	<b>Attention</b> The signal word indicates important information (e.g. damage to property), but not danger.
	<b>Observe instructions</b> This symbol indicates that a service technician should only operate and maintain this appliance in accordance with the operating instructions.

Read these operating instructions carefully and attentively before using/commissioning the unit and keep them in the immediate vicinity of the installation site or unit for later use!

## **WARNING**

This appliance can be used by children aged from 8 years and above and persons with reduced physical, sensory or mental capabilities or lack of experience and knowledge if they have been given supervision or instruction concerning use of the appliance in a safe way and understand the hazards involved. Children shall not play with the appliance. Cleaning and user maintenance shall not be made by children without supervision (European Union countries).

This appliance is not intended for use by persons (including children) with reduced physical, sensory or mental capabilities, or lack of experience and knowledge, unless they have been given supervision or instruction concerning use of the appliance by a person responsible for their safety. Children should be supervised to ensure that they do not play with the appliance.

## **⚠ WARNING FOR PRODUCT USE**

- If an abnormal situation arises (like a burning smell), immediately turn off the unit and disconnect the power. Call your dealer for instructions to avoid electric shock, fire or injury.
- Do not insert fingers, rods or other objects into the air inlet or outlet. This may cause injury, since the fan may be rotating at high speeds.
- Do not use flammable sprays such as hair spray, lacquer or paint near the unit. This may cause fire or combustion.
- Do not operate the air conditioner in places near or around combustible gases. Emitted gas may collect around the unit and cause explosion.
- Do not operate your air conditioner in a wet room such as a bathroom or laundry room. Too much exposure to water can cause electrical components to short circuit.
- Do not expose your body directly to cool air for a prolonged period of time.
- Do not allow children to play with the air conditioner. Children must be supervised around the unit at all times.
- If the air conditioner is used together with burners or other heating devices, thoroughly ventilate the room to avoid oxygen deficiency.
- In certain functional environments, such as kitchens, server rooms, etc., the use of specially designed air-conditioning units is highly recommended.

## **⚠ ELECTRICAL WARNINGS**

- Only use the specified power cord. If the power cord is damaged, it must be replaced by the manufacturer, its service agent or similarly qualified persons in order to avoid a hazard.
- The product must be properly grounded at the time of installation, or electrical shock may occur.
- For all electrical work, follow all local and national wiring standards, regulations, and the Installation Manual. Connect cables tightly, and clamp them securely to prevent external forces from damaging the terminal. Improper electrical connections can overheat and cause fire, and may also cause shock. All electrical connections must be made according to the Electrical Connection Diagram located on the panels of the indoor and outdoor units.
- All wiring must be properly arranged to ensure that the control board cover can close properly. If the control board cover is not closed properly, it can lead to corrosion and cause the connection points on the terminal to heat up, catch fire, or cause electrical shock.
- Disconnection must be incorporated in the fixed wiring in accordance with the wiring rules.
- Do not pull power cord to unplug unit. Hold the plug firmly and pull it from the outlet. Pulling directly on the cord can damage it, which can lead to fire or electric shock.
- Do not modify the length of the power supply cord or use an extension cord to power the unit.
- Do not share the electrical outlet with other appliances. Improper or insufficient power supply can cause fire or electrical shock.
- Keep power plug clean. Remove any dust or grime that accumulates on or around the plug. Dirty plugs can cause fire or electric shock.
- If connecting power to fixed wiring, an all-pole disconnection device which has at least 3mm clearances in all poles, and have a leakage current that may exceed 10mA, the residual current device(RCD) having a rated residual operating current not exceeding 30mA, and disconnection must be incorporated in the fixed wiring in accordance with the wiring rules.

## TAKE NOTE OF FUSE SPECIFICATIONS

The air conditioner's circuit board (PCB) is designed with a fuse to provide overcurrent protection. The specifications of the fuse are printed on the circuit board, such as: T3.15AL/250VAC, T5AL/250VAC, T3.15A/250VAC, T5A/250VAC, T20A/250VAC, T30A/250VAC, etc.

**NOTE:** For the units with R32 refrigerant, only the blast-proof ceramic fuse can be used.

## UV-C lamp (Applicable to the unit contains an UV-C lamp only)

This appliance contains a UV-C lamp. Read the maintenance instructions before opening the appliance.

- Do not operate UV-C lamps outside of the appliance.
- Appliances that are obviously damaged must not be operated.
- Unintended use of the appliance or damage to the housing may result in the escape of dangerous UV-C radiation. UV-C radiation may, even in small doses, cause harm to the eyes and skin.
- Before opening doors and access panels bearing the ULTRAVIOLET RADIATION hazard symbol for the conducting USER MAINTENANCE, it is recommended to disconnect the power.
- The UV-C lamp can not be cleaned, repaired and replaced.
- UV-C BARRIERS bearing the ULTRAVIOLET RADIATION hazard symbol should not be removed.

**⚠ WARNING** This appliance contains an UV emitter. Do not stare at the light source.

## ⚠ WARNINGS FOR PRODUCT INSTALLATION

- Installation must be performed by an authorized dealer or specialist. Defective installation can cause water leakage, electrical shock, or fire.
- Installation must be performed according to the installation instructions.  
**(In North America, installation must be performed in accordance with the requirement of NEC and CEC by authorized personnel only).**  
Improper installation can cause water leakage, electrical shock, or fire.
- Contact an authorized service technician for repair or maintenance of this unit. This appliance shall be installed in accordance with national wiring regulations.
- Only use the included accessories, parts, and specified parts for installation. Using non-standard parts can cause water leakage, electrical shock, fire, and can cause the unit to fail.
- Install the unit in a firm location that can support the unit's weight. If the chosen location cannot support the unit's weight, or the installation is not done properly, the unit may drop and cause serious injury and damage.
- Install drainage piping according to the instructions in this manual. Improper drainage may cause water damage to your home and property.
- For units that have an auxiliary electric heater, do not install the unit within 1 meter (3 feet) of any combustible materials.
- Do not install the unit in a location that may be exposed to combustible gas leaks. If combustible gas accumulates around the unit, it may cause fire.
- Do not turn on the power until all work has been completed.
- When moving or relocating the air conditioner, consult experienced service technicians for disconnection and reinstallation of the unit.
- How to install the appliance to its support, please read the information for details in "indoor unit installation" and "outdoor unit installation" sections.

## CAUTION

- Turn off the air conditioner and disconnect the power if you are not going to use it for a long time.
- Turn off and unplug the unit during storms.
- Make sure that water condensation can drain unhindered from the unit.
- Do not operate the air conditioner with wet hands. This may cause electric shock.
- Do not use device for any other purpose than its intended use.
- Do not climb onto or place objects on top of the outdoor unit.
- Do not allow the air conditioner to operate for long periods of time with doors or windows open, or if the humidity is very high.

## CLEANING AND MAINTENANCE WARNINGS

- Turn off the device and disconnect the power before cleaning. Failure to do so can cause electrical shock.
- Do not clean the air conditioner with excessive amounts of water.
- Do not clean the air conditioner with combustible cleaning agents. Combustible cleaning agents can cause fire or deformation.

## Note about Fluorinated Gasses(Not applicable to the unit using R290 Refrigerant)

- This air-conditioning unit contains fluorinated greenhouse gasses. For specific information on the type of gas and the amount, please refer to the relevant label on the unit itself or the “Owner’s Manual - Product Fiche ” in the packaging of the outdoor unit. (European Union products only).
- Installation, service, maintenance and repair of this unit must be performed by a certified technician.
- Product uninstallation and recycling must be performed by a certified technician.
- For equipment that contains fluorinated greenhouse gases in quantities of 5 tonnes of CO<sub>2</sub> equivalent or more, but of less than 50 tonnes of CO<sub>2</sub> equivalent, If the system has a leak-detection system installed, it must be checked for leaks at least every 24 months.
- When the unit is checked for leaks, proper record-keeping of all checks is strongly recommended.

## WARNING FOR USING R32/R290 REFRIGERANT

- When flammable refrigerant are employed, appliance shall be stored in a well - ventilated area where the room size corresponds to the room area as specified for operation.  
For R32 refrigerant models:
  - Appliance shall be installed, operated and stored in a room with a floor area larger than 4m<sup>2</sup>.
  - For R290 refrigerant models, appliance shall be installed, operated and stored in a room with a floor area larger than:
    - ≤2.6kW units: 17.33m<sup>2</sup>
    - >2.6kW and ≤3.5kW units: 25.4m<sup>2</sup>
    - >3.5kW and ≤5.2kW units: 34.67m<sup>2</sup>
    - >5.3kW and ≤7.1kW units: 47.33m<sup>2</sup>
- Reusable mechanical connectors and flared joints are not allowed indoors.

# SPECIFICATIONS

Product Model	AG-09NXD1-IH X2-09N8D6-OH	AG-12NXD1-IH X2-12N8D6-OH	AG-18NXD0-IH X3-18N8D0-OH	AG-24NXD0-IH X4-24N8D0-OH
Power source	220-240V~ 50Hz, 1Ph			
Cooling capacity	9000Btu/h	12000Btu/h	18000Btu/h	24000Btu/h
Heating capacity	10000Btu/h	13000Btu/h	19000Btu/h	25000Btu/h
Rated current	10.5A	10.5A	13.0A	19.0A
Rated power input	2200W	2200W	2500W	3700W
Outdoor unit resistance class	IP24			

Product Model	AGU-09NXD1-I X2-09N8D6-O	AGU-12NXD1-I X2-12N8D6-O	AGU-18NXD0-I X3-18N8D0-O	AGU-24NXD0-I X4-24N8D0-O
Power source	220-240V~ 50Hz, 1Ph			
Cooling capacity	9000Btu/h	12000Btu/h	18000Btu/h	24000Btu/h
Heating capacity	10000Btu/h	13000Btu/h	19000Btu/h	25000Btu/h
Rated current	10.5A	10.5A	13.0A	19.0A
Rated power input	2200W	2200W	2500W	3700W
Outdoor unit resistance class	IP24			

Product Model	AG-09NXD1-I X2-09N8D6-O	AG-12NXD1-I X2-12N8D6-O	AG-18NXD0-I X3-18N8D0-O	AG-24NXD0-I X4-24N8D0-O
Power source	220-240V~ 50Hz, 1Ph			
Cooling capacity	9000Btu/h	12000Btu/h	18000Btu/h	24000Btu/h
Heating capacity	10000Btu/h	13000Btu/h	19000Btu/h	25000Btu/h
Rated current	10.5A	10.5A	13.0A	19.0A
Rated power input	2200W	2200W	2500W	3700W
Outdoor unit resistance class	IP24			

# PRODUCT OVERVIEW

## NOTE ON ILLUSTRATIONS:

Illustrations in this manual are for explanatory purposes. The actual shape of your indoor unit may be slightly different. The actual shape shall prevail.

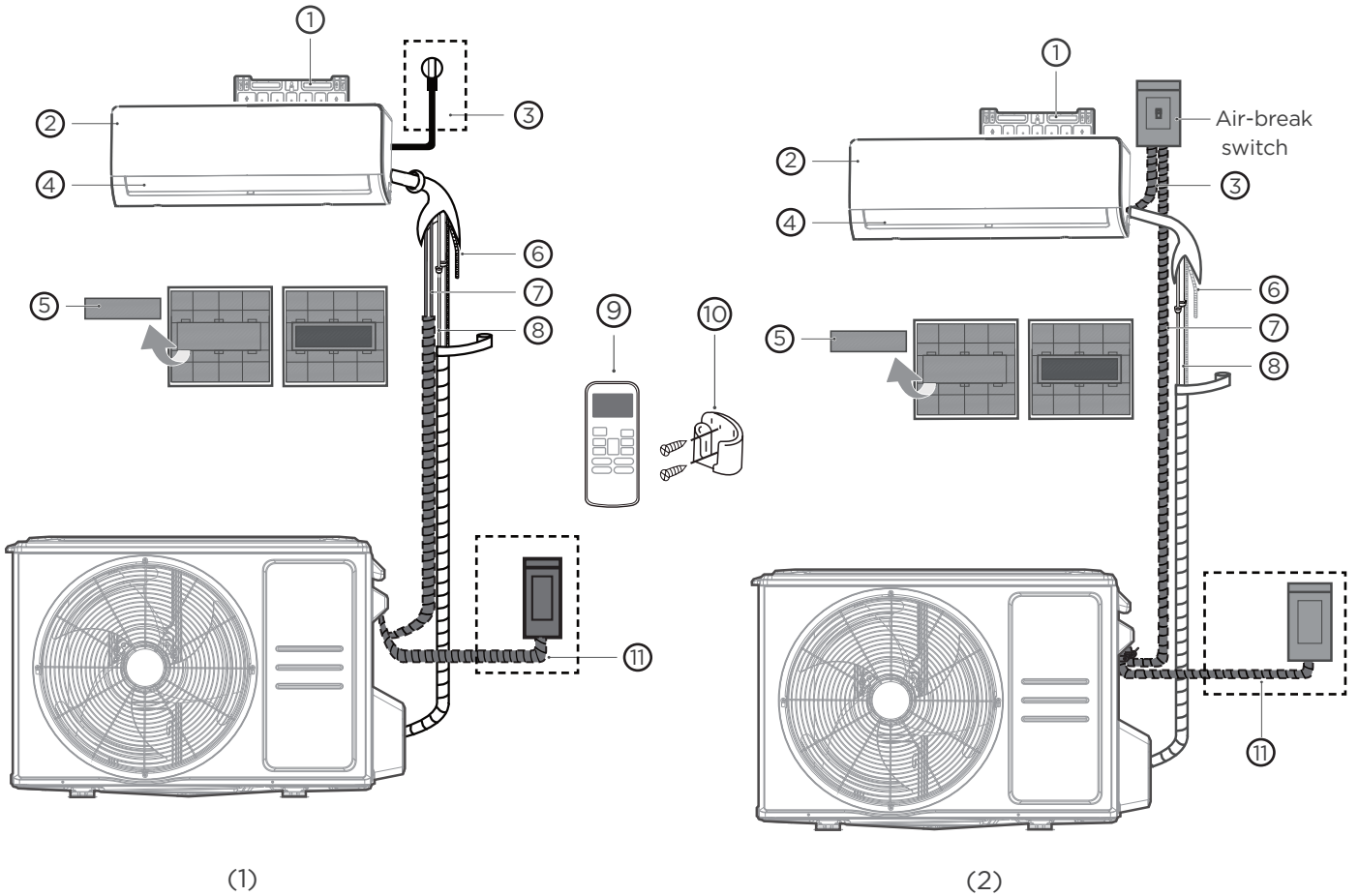

- |                           |   |   |
|---------------------------|---|---|
| ① Wall Mounting Plate     | ⑤ Functional Filter (On Back of Main Filter - Some Units) | ⑨ Remote Controller                     |
| ② Front Panel             | ⑥ Drainage Pipe   | ⑩ Remote controller Holder (some units) |
| ③ Power Cable(some units) | ⑦ Signal Cable  | ⑪ Outdoor Unit Power Cable (some units) |
| ④ Louver                  | ⑧ Refrigerant Piping                                      |   |

## It would be perfect you had these tools



Gloves



Screwdriver & wrench

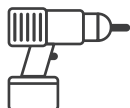

Hammer drill

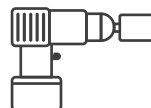

Core drill



Goggles & masks













Vinyl tape

# PRODUCT INSTALLATION

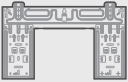
## ACCESSORIES

The air conditioning system comes with the following accessories. Use all of the installation parts and accessories to install the air conditioner. Improper installation may result in water leakage, electrical shock and fire, or cause the equipment to fail. The items are not included with the air conditioner must be purchased separately.

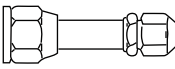
Name of Accessories	Q'ty(pc)	Shape	Name of Accessories	Q'ty(pc)	Shape
Manual	2-3		Remote controller	1	
Drain joint (for cooling & heating models)	1		Battery	2	
Seal (for cooling & heating models)	1		Remote controller holder(purchase separately)	1	
Mounting plate	1		Fixing screw for remote controller holder(purchase separately)	2	
Anchor	5-8 (depending on models)		Small Filter (Need to be installed on the back of main air filter by the authorized technician while installing the machine)	1-2 (depending on models)	
Mounting plate fixing screw	5-8 (depending on models)				
Transfer connector (Φ19( 3/4in) transfer to Φ16( 5/8in). Packed with the indoor unit, the North America market 33K hyper heat unit only. )	1	 <p><b>NOTE:</b> In North America market, when 33K hyper heat indoor unit matches with multi-zone condensers, you must purchase pipe with liquid side Φ9.52( 3/8in) and gas side Φ16( 5/8in).The transfer connector need to be installed on the indoor unit gas side to meet the pipe size.</p>			

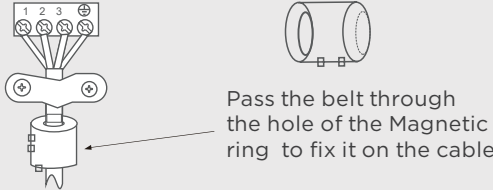
Name	Shape	Quantity(PC)	
Connecting pipe assembly	Liquid side	Φ 6.35(1/4in)	Parts you must purchase separately. Consult the dealer about the proper pipe size of the unit you purchased.
		Φ 9.52(3/8in)	
	Gas side	Φ 9.52(3/8in)	
		Φ 12.7(1/2in)	
		Φ 16(5/8in)	
		Φ 19(3/4in)	
Magnetic ring and belt (if supplied ,please refer to the wiring diagram to install it on the connective cable. )	 <p>Pass the belt through the hole of the Magnetic ring to fix it on the cable</p>		Varies by model

# INSTALLATION SUMMARY - INDOOR UNIT

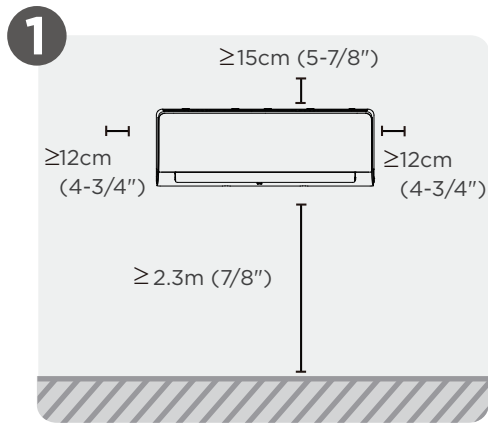

Select Installation Location

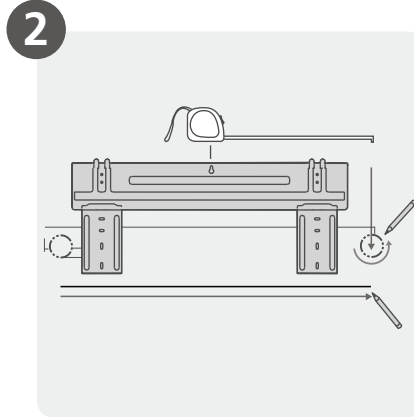

Attach Mounting Plate

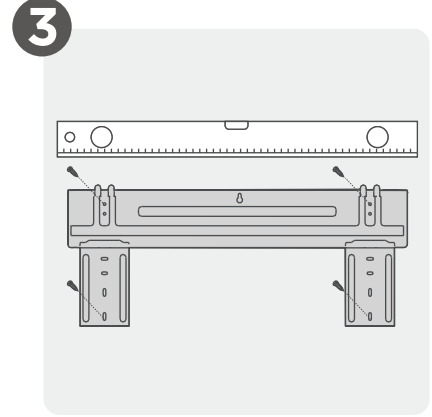

Determine Wall Hole Position

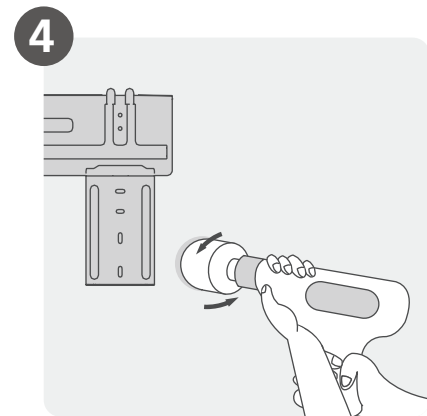

Drill Wall Hole

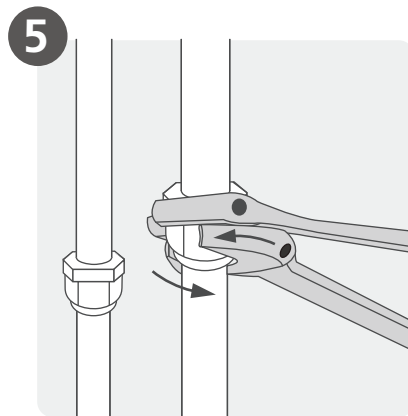

Connect Piping

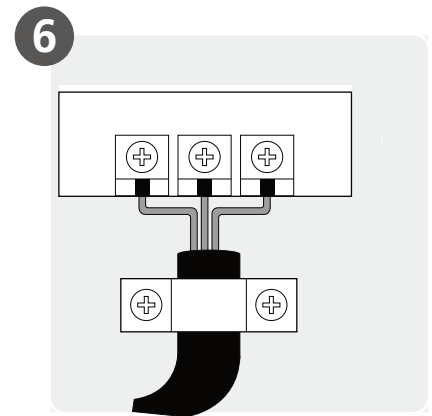

Connect Wiring  
(Not applicable for some locations in North America)

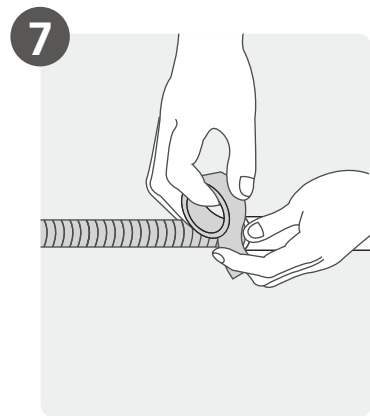

Prepare Drain Hose

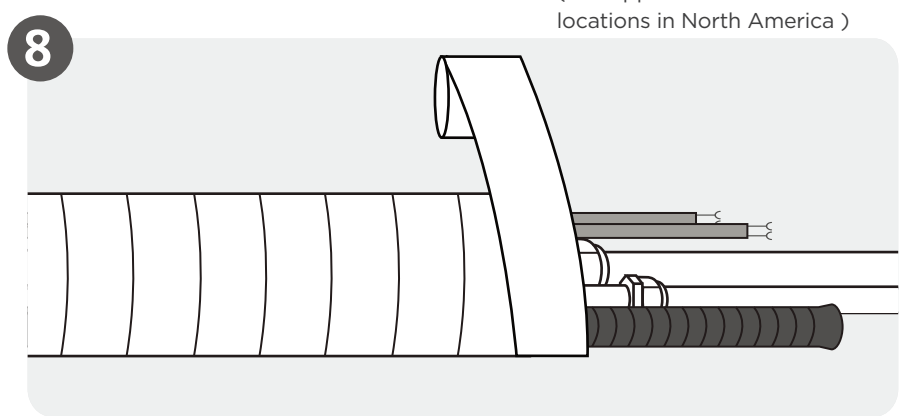

Wrap Piping and Cable  
(Not applicable for some locations in North America)

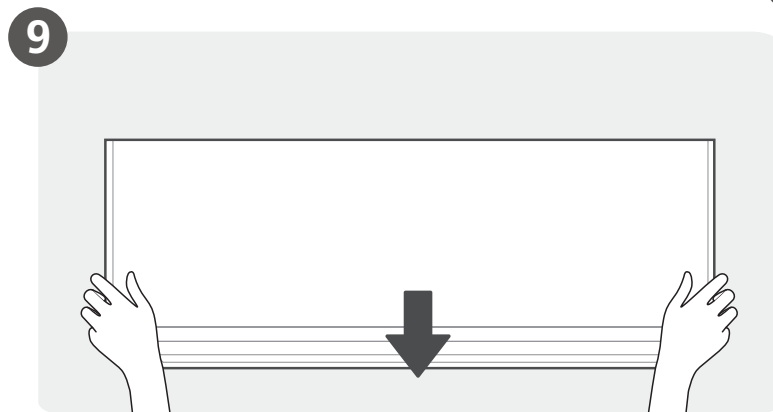

Mount Indoor Unit

# Install Your Indoor Unit

1

## Select installation location

### **NOTE : Prior to installation**

Before installing the indoor unit, refer to the label on the product box to make sure that the model number of the indoor unit matches the model number of the outdoor unit.

The following are standards that will help you choose an appropriate location for the unit.

### Proper installation locations meet the following standards:



Good air circulation

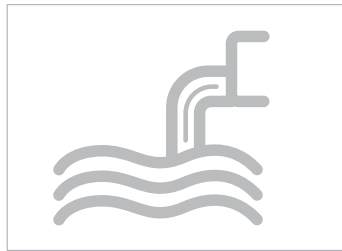

Convenient drainage



Noise from the unit will not disturb other people.

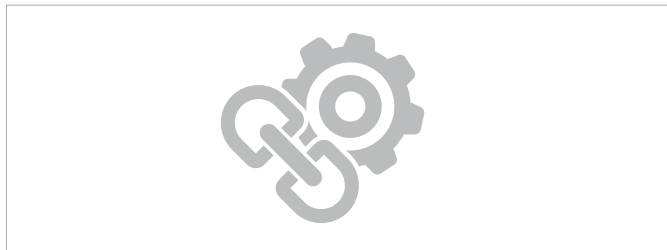

- Firm and solid—the location will not vibrate
- Strong enough to support the weight of the unit

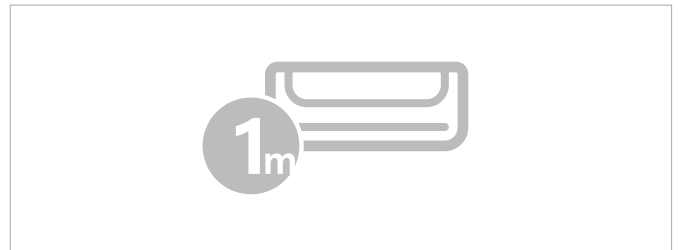

- A location at least one meter from all other electrical devices (e.g., TV, radio, computer)

### **DO NOT** install unit in the following locations:

- Near any source of heat, steam, or combustible gas
- Near any obstacle that might block air circulation
- Near flammable items such as curtains or clothing
- Near the doorway
- In a location subject to direct sunlight

### **NOTE: FOR PRODUCT INSTALLATION**

If there is no fixed refrigerant piping:

While choosing a location, be aware that you should leave ample room for a wall hole (see Drill wall hole for connective piping step) for the signal cable and refrigerant piping that connect the indoor and outdoor units. The default position for all piping is the right side of the indoor unit (while facing the unit). However, the unit can accommodate piping to both the left and right.

## 2

# Drill wall hole for connective piping

### Determine wall hole location

#### Step 1:

Remove the screw that attaches the mounting plate to the back of the indoor unit.

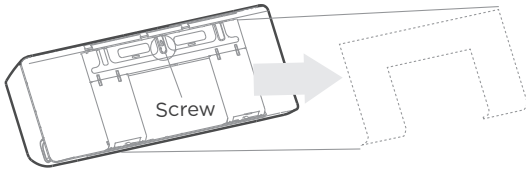

#### Step 2:

Different models have different mounting plates. For the different customization requirements, the shape of the mounting plate may be slightly different. But the installation dimensions are the same for the same size of indoor unit. See Type A and Type B for example.

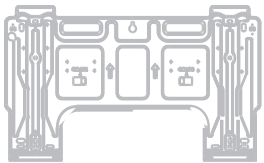

Type A

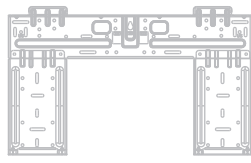

Type B

#### Step 3:

Secure the mounting plate to the wall with the screws provided. Make sure that mounting plate is flat against the wall.

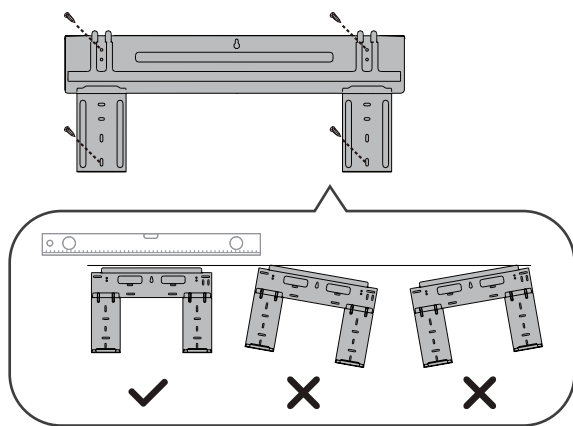

Correct orientation of Mounting Plate

#### Step 4:

Confirm the mounting plate you own. Determine the location of the wall hole based on the position of the mounting plate. The dotted rectangular box above shows the size of your product.

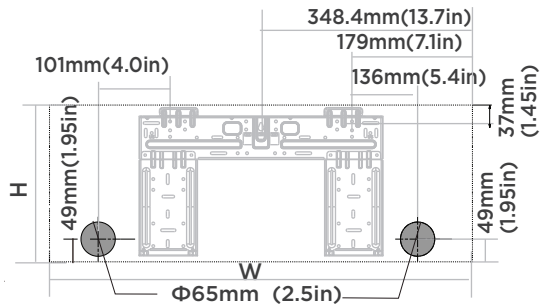

Indoor unit dimensions(WxH):

729mm(28.7in)x292mm(11.5in)

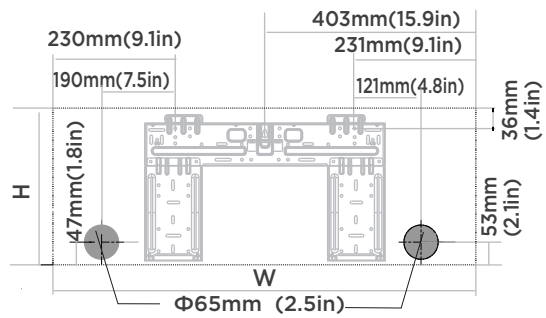

Indoor unit dimensions(WxH):

805mm(31.7in)x295mm(11.6in)

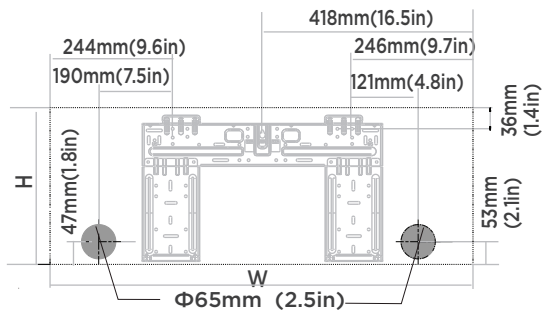

Indoor unit dimensions(WxH):

835mm(32.9in)x295mm(11.6in)

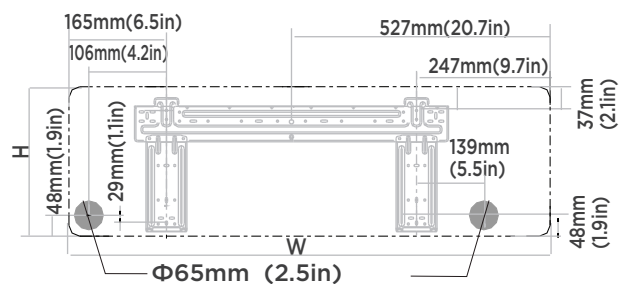

Indoor unit dimensions(WxH):

971mm(38.2in)x321mm(12.6in)

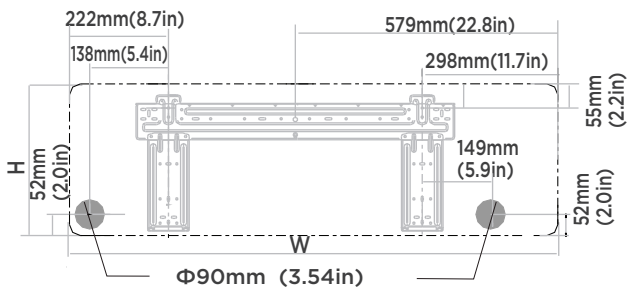

**Indoor unit dimensions(WxH):**  
1082mm(42.6in)x337mm(13.3in)

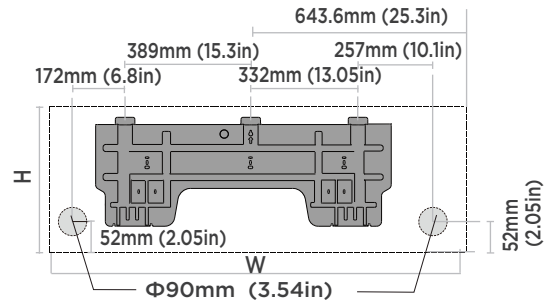

**Indoor unit dimensions(WxH):**  
1259mm(49.55in)x362mm(14.25in)

**NOTE : The wall hole size**

The size of the wall hole is determined by the connective pipes. When the pipe size of the gas side is  $\Phi 16\text{mm}(5/8\text{'})$  or more, the wall hole should be  $90\text{mm}(3-9/16\text{'})$ . When the pipe size of gas side is less than  $\Phi 16\text{mm}(5/8\text{'})$ , the wall hole should be  $65\text{mm}(2-1/2\text{'})$ .

**Drill wall hole**

**CAUTION**

When drilling the wall hole, make sure to avoid wires, plumbing, and other sensitive components.

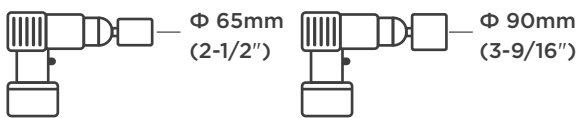

Using a 65mm (2-1/2'') or 90mm(3-9/16'') core drill(depending on models )

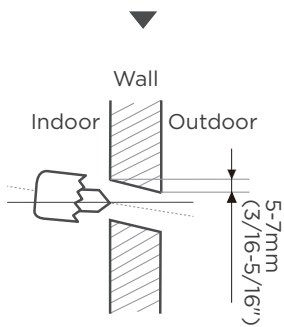

Drill the wall hole

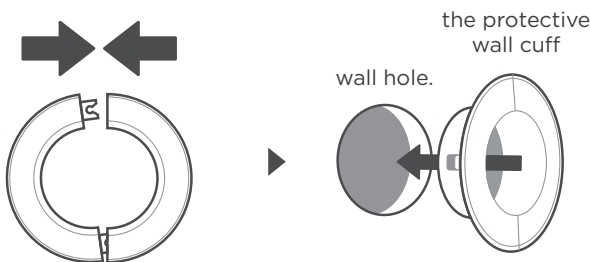

Place the protective wall cuff in the hole.

**Step 1:**

Using a 65mm (2.5'') or 90mm(3.54'') core drill(depending on models ), drill a hole in the wall. Make sure that the hole is drilled at a slight downward angle, so that the outdoor end of the hole is lower than the indoor end by about 5mm to 7mm (3/16-5/16''). This will ensure proper water drainage.

**NOTE: FOR CONCRETE OR BRICK WALLS**

If the wall is made of brick, concrete, or similar material, drill 5mm-diameter (0.2in-diameter) holes in the wall and insert the sleeve anchors provided. Then secure the mounting plate to the wall by tightening the screws directly into the clip anchors.

**Step 2:**

Place the protective wall cuff in the hole. This protects the edges of the hole and will help seal it when you finish the installation process.

### 3 Install refrigerant pipe & drain hose

#### NOTE

The refrigerant piping is inside an insulating sleeve attached to the back of the unit. You must prepare the piping before passing it through the hole in the wall.

#### Prepare refrigerant piping

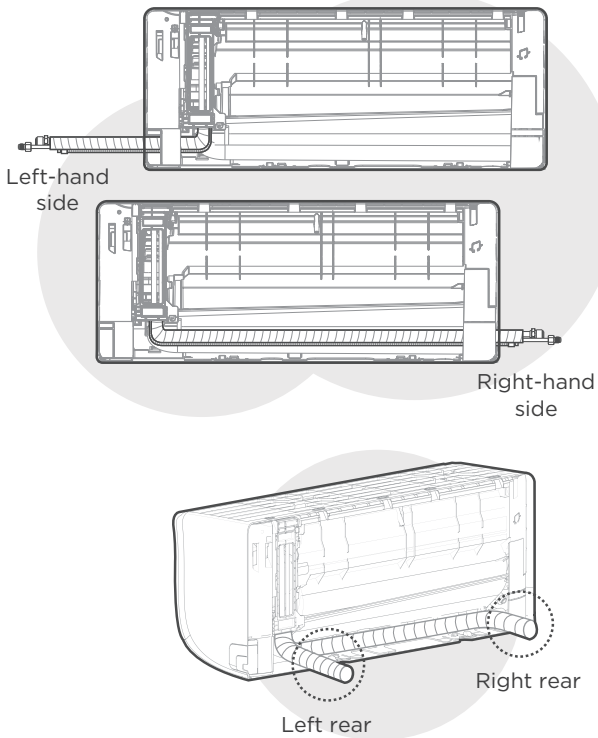

Four chooses to exit the piping

#### Step 1:

Based on the position of the wall hole relative to the mounting plate, choose the side from which the piping will exit the unit. You have four options for the exit direction of the piping. The description of the piping angle below for details.

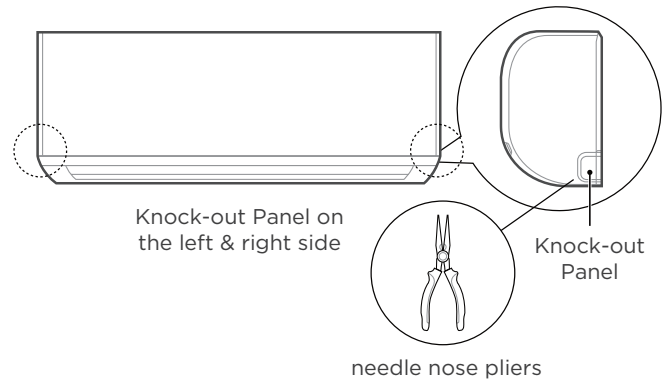

#### Step 2:

If the wall hole is behind the unit, keep the knock-out panel in place. If the wall hole is to the side of the indoor unit, remove the plastic knock-out panel from that side of the unit. Use needle nose pliers if the plastic panel is too difficult to remove by hand.

#### Step 3:

connect the indoor unit's refrigerant piping to the connective piping that will join the indoor and outdoor units. Refer to the **Refrigerant Piping Connection** section of this manual for detailed instructions.

**NOTE:** If existing connective piping is already embedded in the wall, proceed directly to the **Connect Drain Hose** step.

#### CAUTION

Be extremely careful not to dent or damage the piping while bending them away from the unit. Any dents in the piping will affect the unit's performance.

## Connect drain hose

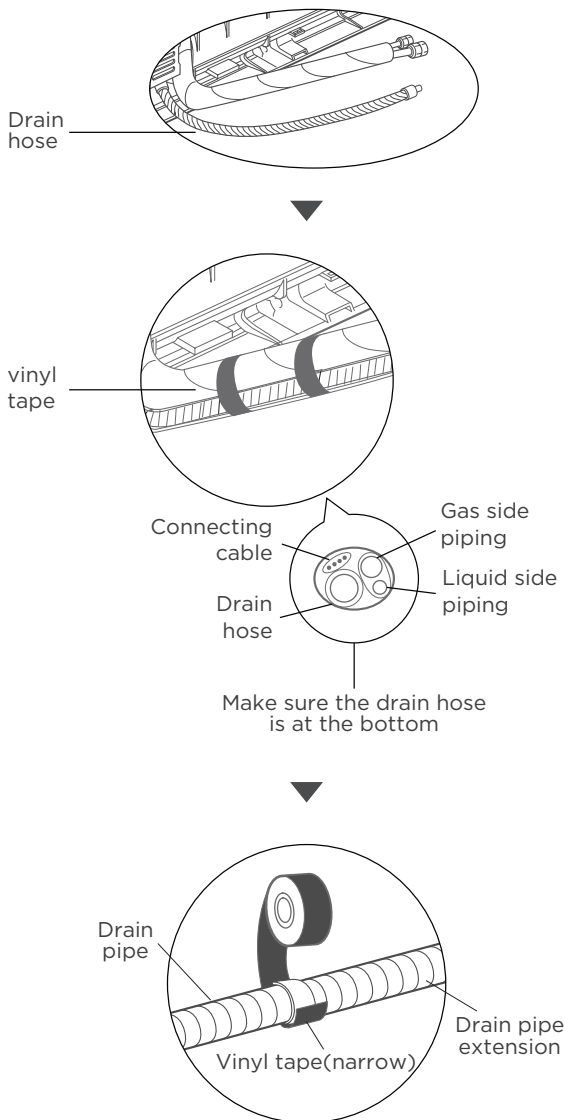

### Step 1:

The drain hose can be attached to the left or right side. To ensure proper drainage, attach the drain hose on the same side that your refrigerant piping exits the unit. Attach drain hose extension (purchased separately) to the end of drain hose.

- Wrap the connection point firmly with Teflon tape to ensure a good seal and to prevent leaks.

- For the portion of the drain hose that will remain indoors, wrap it with foam pipe insulation to prevent condensation.
- Remove the air filter and pour a small amount of water into the drain pan to make sure that water flows from the unit smoothly.



### NOTE ON DRAIN HOSE PLACEMENT

Make sure to arrange the drain hose according to the following figures.

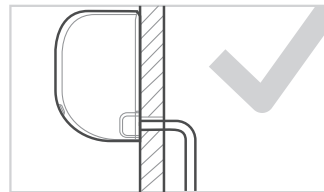

#### CORRECT

Make sure there are no kinks or dent in drain hose to ensure proper drainage.

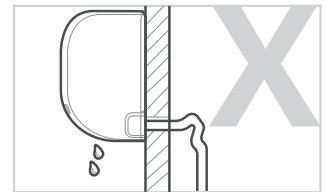

#### NOT CORRECT

Kinks in the drain hose will create water traps.

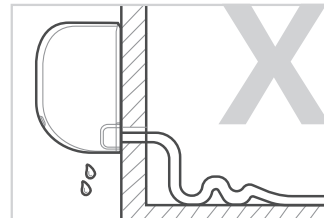

#### NOT CORRECT

Kinks in the drain hose will create water traps.

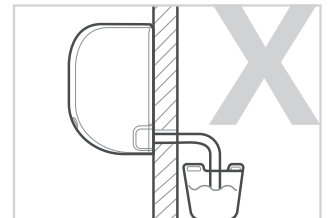

#### NOT CORRECT

Do not place the end of the drain hose in water or in containers that collect water. This will prevent proper drainage.



### CAUTION

### PLUG THE UNUSED DRAIN HOLE

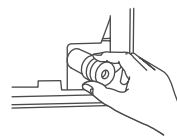

To prevent unwanted leaks you must plug the unused drain hole with the rubber plug provided.

**⚠ WARNING**

- **BEFORE PERFORMING ANY ELECTRICAL WORK, READ THESE REGULATIONS**
- **BEFORE PERFORMING ANY ELECTRICAL OR WIRING WORK, TURN OFF THE MAIN POWER TO THE SYSTEM.**

1. All wiring must comply with local and national electrical codes, regulations and must be installed by a licensed electrician.
2. All electrical connections must be made according to the Electrical Connection Diagram located on the panels of the indoor and outdoor units.
3. If there is a serious safety issue with the power supply, stop work immediately. Explain your reasoning to the client, and refuse to install the unit until the safety issue is properly resolved.
4. If connecting power to fixed wiring, a switch or circuit breaker that disconnects all poles and has a contact separation of at least 1/8in (3mm) must be incorporated in the fixed wiring. The qualified technician must use an approved circuit breaker or switch.
5. Only connect the unit to an individual branch circuit outlet. Do not connect another appliance to that outlet.
6. Make sure to properly ground the air conditioner.
7. Every wire must be firmly connected. Loose wiring can cause the terminal to overheat, resulting in product malfunction and possible fire.
8. Do not let wires touch or rest against refrigerant tubing, the compressor, or any moving parts within the unit.
9. To avoid getting an electric shock, never touch the electrical components soon after the power supply has been turned off. After turning off the power, always wait 10 minutes or more before you touch the electrical components.
10. Power voltage should be within 90-110% of rated voltage. Insufficient power supply can cause malfunction, electrical shock, or fire.

**⚠ WARNING**

All wiring must be performed strictly in accordance with the wiring diagram located on the back of the Indoor Unit's front panel.

**Connect signal and power cables**

The signal cable enables communication between the indoor and outdoor units. You must first choose the right cable size before preparing it for connection.

**Cable Types(Not applicable for North America)**

- Indoor Power Cable (if applicable): H05VV-F or H05V2V2-F
- Outdoor Power Cable: H07RN-F or H05RN-F
- Signal Cable: H07RN-F

**Minimum Cross-Sectional Area of Power and Signal Cables (For reference)**

Rated Current of Appliance (A)	Nominal Cross-Sectional Area (mm <sup>2</sup> )
> 3 and ≤ 6	0.75
> 6 and ≤ 10	1
> 10 and ≤ 16	1.5
> 16 and ≤ 25	2.5
> 25 and ≤ 32	4
> 32 and ≤ 40	6

**CHOOSE THE RIGHT CABLE SIZE**

The size of the power supply cable, signal cable, fuse, and switch needed is determined by the maximum current of the unit. The maximum current is indicated on the nameplate located on the side panel of the unit. Refer to this nameplate to choose the right cable, fuse, or switch.

1. Open front panel of the indoor unit.
2. Using a screwdriver, open the wire box cover on the right side of the unit. This will reveal the terminal block.
3. Unscrew the cable clamp below the terminal block and place it to the side.

4. Facing the back of the unit, remove the plastic panel on the bottom left-hand side.
5. Feed the signal wire through this slot, from the back of the unit to the front.
6. Facing the front of the unit, connect the wire according to the indoor unit's wiring diagram, connect the u-lug and firmly screw each wire to its corresponding terminal.
7. After checking to make sure every connection is secure, use the cable clamp to fasten the signal cable to the unit. Screw the cable clamp down tightly.
8. Replace the wire cover on the front of the unit, and the plastic panel on the back.

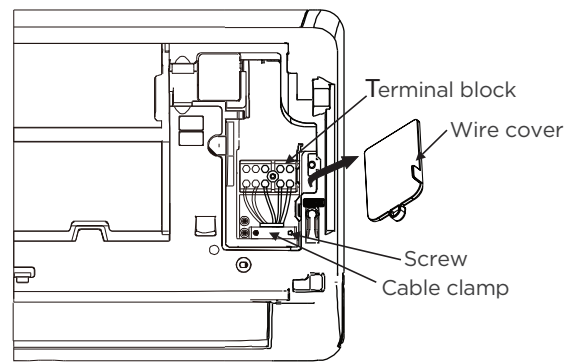

### In North America

**NOTE:** Choose the cable type according to the local electrical codes and regulations. Please choose the right cable size according to the Minimum Circuit Ampacity indicated on the nameplate of the unit.

1. Facing the back of the unit, remove the big plastic knock-out panel to create a slot through which the conduit tube can be installed.

**NOTE:** For the units with five-core cable, remove the middle small plastic knock-out panel to create a slot through which the cable can exit. Use needle nose pliers if the plastic panel is too difficult to remove by hand.

2. As shown in the illustration, insert the wires including the ground wire into the conduit and secure them with lock nut onto the conduit mounting plate.
3. Match wire colors with terminal numbers on indoor and outdoor unit's terminal blocks and firmly screw wires to the corresponding terminals.
4. Connect the ground wires to the corresponding terminals.
5. Pull the wires and check that the wires are securely fixed to the terminal block.

Back view

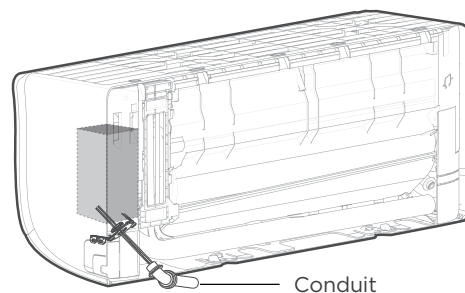
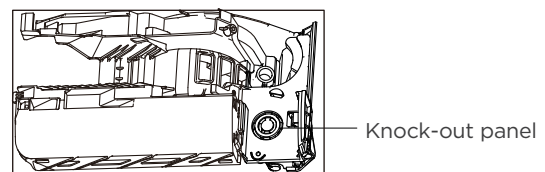

### **⚠ DO NOT MIX UP LIVE AND NULL WIRES**

This is dangerous, and can cause the air conditioning unit to malfunction.

**NOTE**

Before passing the piping, and drain hose and the signal cable through the wall hole, you must bundle them together to save space, protect them, and insulate them.

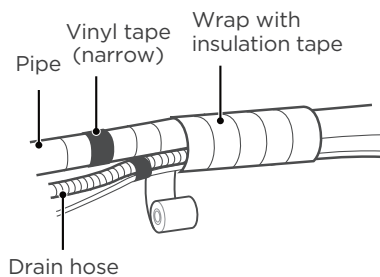
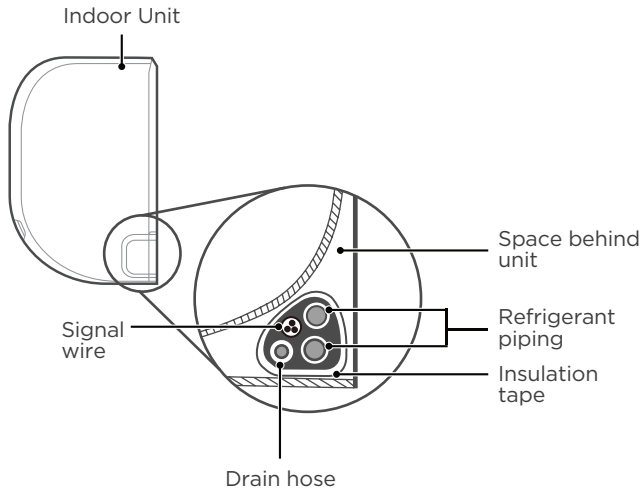
**Step 1:**

Bundle the drain hose, refrigerant pipes, and signal cable as shown in the figure (Not applicable for some locations in North America ).

**Step 2:**

Using adhesive vinyl tape, attach the drain hose to the underside of the refrigerant pipes.

**Step 3:**

Using insulation tape, wrap the refrigerant pipes, signal wire and drain hose tightly together. Double-check that all items are bundled.

### Do not intertwine signal cable with other wires

While bundling these items together, do not intertwine or cross the signal cable with any other wiring.

### DRAIN HOSE MUST BE ON BOTTOM

Make sure that the drain hose is at the bottom of the bundle. Putting the drain hose at the top of the bundle can cause the drain pan to overflow, which can lead to fire or water damage.

### DO NOT WRAP ENDS OF PIPING

When wrapping the bundle, keep the ends of the piping unwrapped. You need to access them to test for leaks at the end of the installation process (refer to Electrical Checks and Leak Checks section of this manual).

## 6

## Mount indoor unit

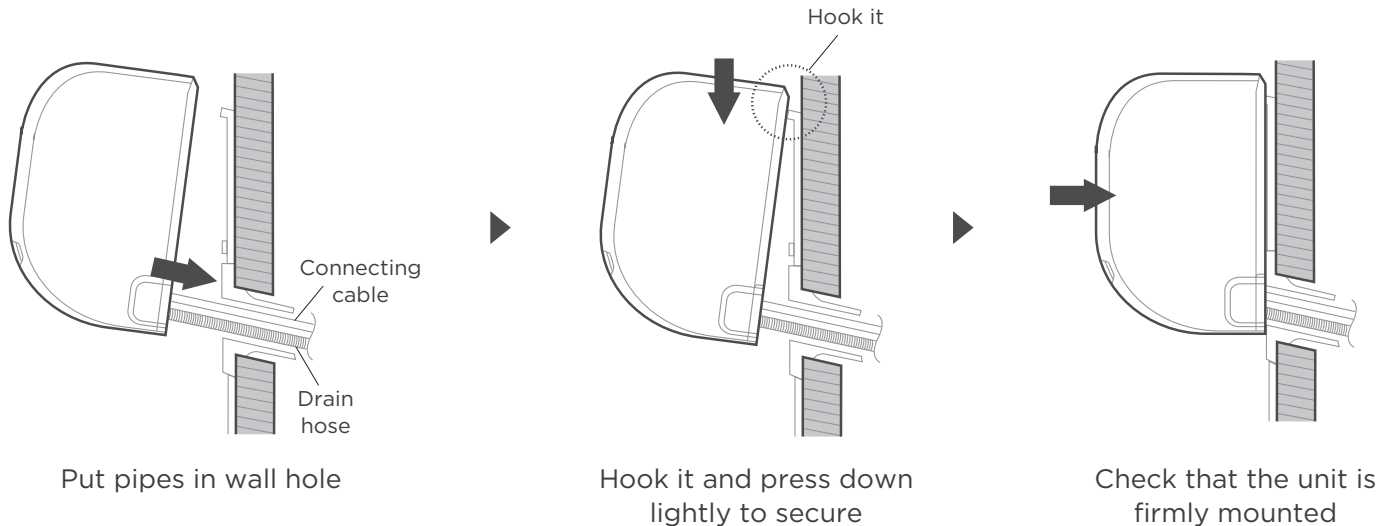

**If you installed new connective piping to the outdoor unit, do the following:**

- If you have already passed the refrigerant piping through the hole in the wall, proceed to Step 4.
- Otherwise, double-check that the ends of the refrigerant pipes are sealed to prevent dirt or foreign materials from entering the pipes.
- Slowly pass the wrapped bundle of refrigerant pipes, drain hose, and signal wire through the hole in the wall.
- Hook the top of the indoor unit on the upper hook of the mounting plate.
- Check that unit is hooked firmly on mounting by applying slight pressure to the left and right-hand sides of the unit. The unit should not jiggle or shift.
- Using even pressure, push down on the bottom half of the unit. Keep pushing down until the unit snaps onto the hooks along the bottom of the mounting plate.
- Again, check that the unit is firmly mounted by applying slight pressure to the left and the right-hand sides of the unit.

**If refrigerant piping is already embedded in the wall, do the following:**

- Hook the top of the indoor unit on the upper hook of the mounting plate.
- Use a bracket or wedge to prop up the unit, giving you enough room to connect the refrigerant piping, signal cable, and drain hose.
- Connect drain hose and refrigerant piping (refer to **Refrigerant Piping Connection** section of this manual for instructions).
- Keep pipe connection point exposed to perform the leak test (refer to **Electrical Checks** and **Leak Checks** section of this manual).
- After the leak test, wrap the connection point with insulation tape.
- Remove the bracket or wedge that is propping up the unit.
- Using even pressure, push down on the bottom half of the unit. Keep pushing down until the unit snaps onto the hooks along the bottom of the mounting plate.

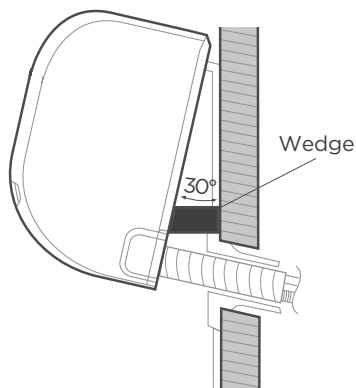

**NOTE : UNIT IS ADJUSTABLE**

Keep in mind that the hooks on the mounting plate are smaller than the holes on the back of the unit. If you find that you don't have ample room to connect embedded pipes to the indoor unit, the unit can be adjusted left or right by about 30-50mm (1.18-1.96in), depending on the model.

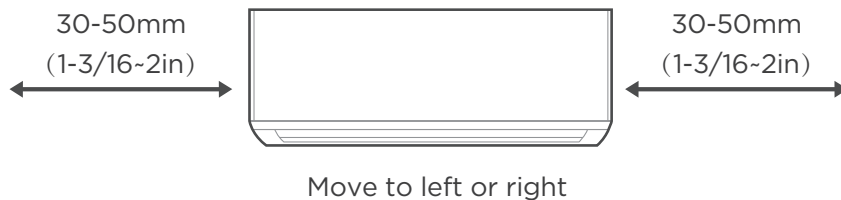

**CAUTION**

For the units adopt the following pipe connectors, please strictly perform the piping work in accordance with the following instructions.

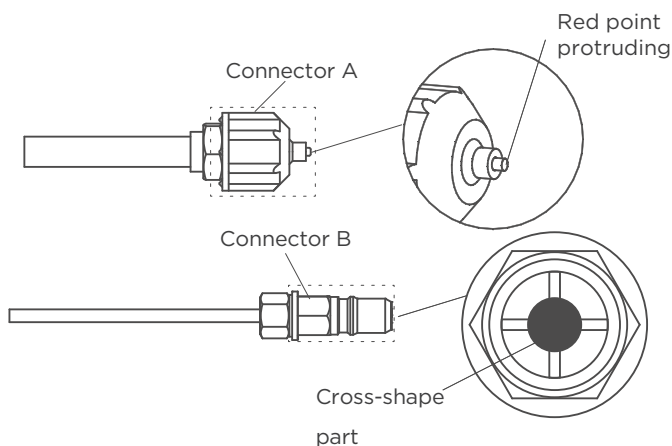

- Before performing the refrigerant piping connection, always wear work gloves and goggles, and remember that the connectors A and B are not allowed to face people directly.
- Keep pressing the cross-shape part of connector B with a tool for about 5-10 seconds until the red protruding point of connector A retracts completely.
- Remove connectors A and B, then perform the refrigerant piping connection between indoor unit and outdoor unit.

# Install Your Outdoor Unit

## 1 Select installation location

### **NOTE : PRIOR TO INSTALLATION**

Before installing the outdoor unit, you must choose an appropriate location. The following are standards that will help you choose an appropriate location for the unit.

**Proper installation locations meet the following standards:**

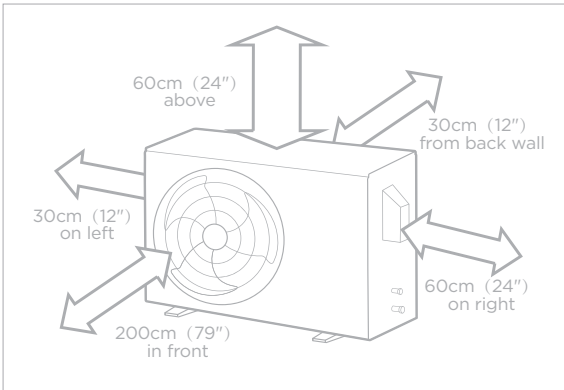

Good air circulation and ventilation.



Firm and solid—the location can support the unit and will not vibrate.



Noise from the unit will not disturb other people.



Protected from prolonged periods of direct sunlight or rain.



Where snowfall is anticipated, take appropriate measures to prevent ice buildup and coil damage.

Meets all spatial requirements shown in Installation Space Requirements above.

**NOTE** Install the unit by following local codes and regulations, there may be differ slightly between different regions.

### **CAUTION:**

#### **Special considerations for extreme weather**

##### **If the unit is exposed to heavy wind:**

Install unit so that air outlet fan is at a 90° angle to the direction of the wind. If needed, build a barrier in front of the unit to protect it from extremely heavy winds. See Figures below.

##### **If the unit is frequently exposed to heavy rain or snow:**

Build a shelter above the unit to protect it from the rain or snow. Be careful not to obstruct air flow around the unit.

##### **If the unit is frequently exposed to salty air(seaside):**

Use outdoor unit that is specially designed to resist corrosion.

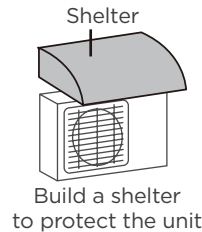
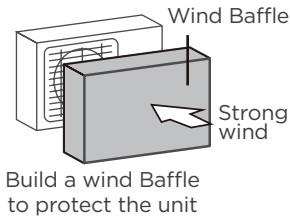
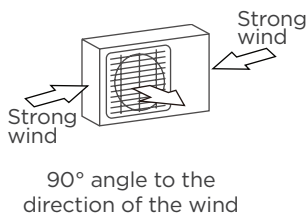

#### **DO NOT install unit in the following locations:**

- ⊘ Near an obstacle that will block air inlets and outlets.
- ⊘ Near animals or plants that will be harmed by hot air discharge.
- ⊘ In a location that is exposed to large amounts of dust
- ⊘ Near a public street, crowded areas, or where noise from the unit will disturb others.
- ⊘ Near any source of combustible gas.
- ⊘ In a location exposed to a excessive amounts of salty air.

## 2

## Install drain joint(Heat pump unit only)

### **NOTE : PRIOR TO INSTALLATION**

Before bolting the outdoor unit in place, you must install the drain joint at the bottom of the unit.

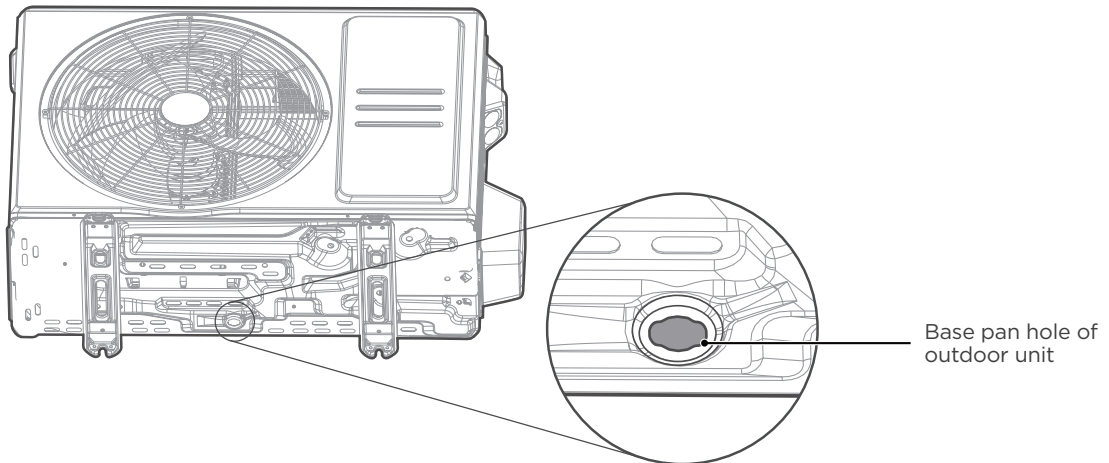

### **Step 1:**

Find out the base pan hole of outdoor unit.

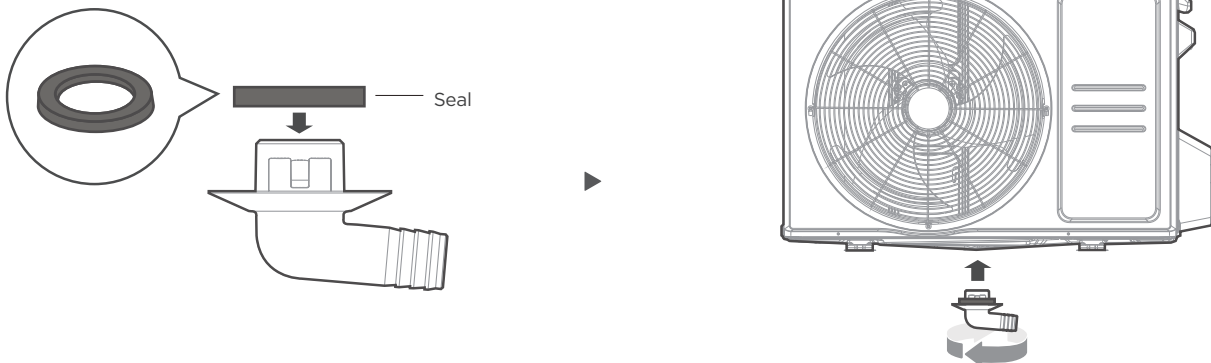

### **Step 2:**

- Fit the rubber seal on the end of the drain joint that will connect to the outdoor unit.
- Insert the drain joint into the hole in the base pan of the unit. The drain joint will click in place.
- Connect a drain hose extension (not included) to the drain joint to redirect water from the unit during heating mode.

### **NOTE : IN COLD CLIMATES**

In cold climates, make sure that the drain hose is as vertical as possible to ensure swift water drainage. If water drains too slowly, it can freeze in the hose and flood the unit.

**⚠ WARNING**

**WHEN DRILLING INTO CONCRETE, EYE PROTECTION IS RECOMMENDED AT ALL TIME.**

- The outdoor unit can be anchored to the ground or to a wall-mounted bracket with bolt(M10). Prepare the installation base of the unit according to the dimensions below.
- The following is a list of different outdoor unit sizes and the distance between their mounting feet. Prepare the installation base of the unit according to the dimensions below.

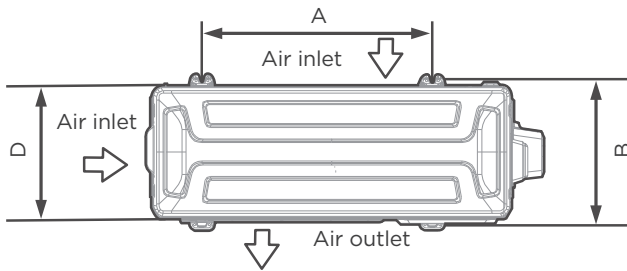

Top view

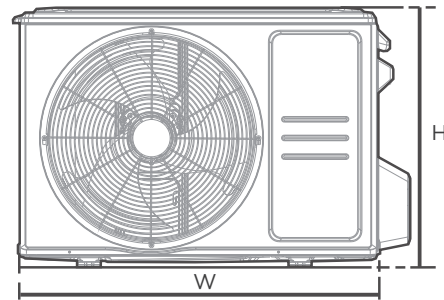

Front view

Outdoor Unit Dimensions (mm) W x H x D	Mounting Dimensions	
	Distance A (mm)	Distance B (mm)
668x469x252 (26.3"x 18.5"x 9.9")	430 (16.9")	231 (9.1")
680x542x248 (26.8"x 21.3"x 9.8")	452 (17.8")	230 (9.1")
700x550x275 (27.5"x 21.6"x 10.8")	450 (17.7")	260 (10.2")
720x495x270 (28.3"x 19.5"x 10.6")	452 (17.8")	255 (10.0")
765x555x303 (30.1"x 21.8"x 11.9")	452 (17.8")	286(11.3")
770x555x300 (30.3"x21.8"x11.8")	487 (19.2")	298 (11.7")
800x554x333 (31.5"x21.8"x13.1")	514 (20.2")	340 (13.4")
805x554x330 (31.7"x 21.8"x 12.9")	511 (20.1")	317 (12.5")
845x702x363 (33.3"x 27.6"x 14.3")	540 (21.3")	350 (13.8")
890x673x342 (35.0"x 26.5"x 13.5")	663 (26.1")	354 (13.9")
946x810x420 (37.2"x 31.9"x 16.5")	673 (26.5")	403 (15.9")
946x810x410 (37.2"x 31.9"x 16.1")	673 (26.5")	403 (15.9")

**If you will install the unit on the ground or on a concrete mounting platform, do the following:**

- Mark the positions for four expansion bolts based on dimensions chart.
- Pre-drill holes for expansion bolts.
- Place a nut on the end of each expansion bolt.
- Hammer expansion bolts into the pre-drilled holes.
- Remove the nuts from expansion bolts, and place outdoor unit on bolts.
- Put washer on each expansion bolt, the replace the nuts.
- Using a wrench, tighten each nut until snug.

**If you will install the unit on a wall-mounted bracket , do the following:**

- Mark the position of bracket holes based on dimensions chart.
- Pre-drill the holes for the expansion bolts.
- Place a washer and nut on the end of each expansion bolt.
- Thread expansion bolts through holes in mounting brackets, put mounting brackets in position, and hammer expansion bolts into the wall.
- Check that the mounting brackets are level.
- Carefully lift unit and place its mounting feet on brackets.
- Bolt the unit firmly to the brackets.
- If allowed, install the unit with rubber gaskets to reduce vibrations and noise.

**⚠ CAUTION**

Make sure that the wall is made of solid brick, concrete, or of similarly strong material. The wall must be able to support at least four times the weight of the unit

### **⚠ WARNING - BEFORE THE OPERATION**

- ALL WIRING WORK MUST BE PERFORMED STRICTLY IN ACCORDANCE WITH THE WIRING DIAGRAM LOCATED INSIDE OF WIRE COVER OF THE OUTDOOR UNIT.
- BEFORE PERFORMING ANY ELECTRICAL OR WIRING WORK, TURN OFF THE MAIN POWER TO THE SYSTEM.

#### **Prepare the cable for connection**

Please choose the right cable according to the "Cable types" in page 15.

- Using wire strippers, strip the rubber jacket from both ends of cable to reveal about 40mm (1.57in) of the wires inside.
- Strip the insulation from the ends of the wires.
- Using a wire crimper, crimp u-lugs on the ends of the wires.

#### **Choose the right cable size**

The size of the power supply cable, signal cable, fuse, and switch needed is determined by the maximum current of the unit. The maximum current is indicated on the nameplate located on the side panel of the unit.

#### **Pay attention to live wire**

While crimping wires, make sure you clearly distinguish the Live ("L") Wire from other wires.

The outside unit's terminal block is protected by an electrical wiring cover on the side of the unit. A comprehensive wiring diagram is stuck on the inside of the wiring cover.

- Unscrew the electrical wiring cover and remove it.
- Unscrew the cable clamp below the terminal block and place it to the side.
- Connect the wire according to the wiring diagram, and firmly screw the u-lug of each wire to its corresponding terminal.
- After checking to make sure every connection is secure, loop the wires around to prevent rain water from flowing into the terminal.
- Using the cable clamp, fasten the cable to the unit. Screw the cable clamp down tightly.
- Insulate unused wires with PVC electrical tape. Arrange them so that they do not touch any electrical or metal parts.
- Replace the wire cover on the side of the unit, and screw it in place.

**NOTE:** The unit you purchased may be slightly different. The illustrations are for explanatory purposes. The actual shape shall prevail.

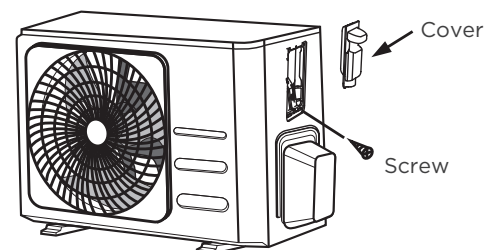
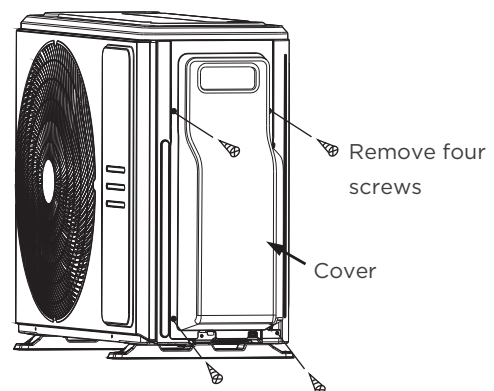

**NOTE:** If the cable clamp looks like the following, please select the appropriate through-hole according to the diameter of the wire.

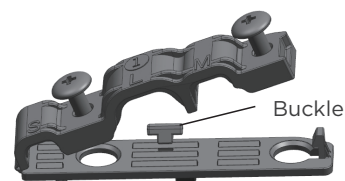

Three size hole: Small, Large, Medium

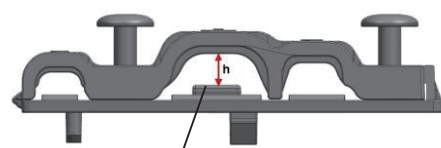

When the cable is not fasten enough, use the buckle to prop it up, so it can be clamped tightly.

## In North America

The outside unit's terminal block is protected by an electrical wiring cover on the side of the unit. A comprehensive wiring diagram is stuck on the inside of the wiring cover.

- Remove the wire cover from the unit by loosening the 3 screws.
- Dismount caps on the conduit panel.
- Temporarily mount the conduit tubes(not included) on the conduit panel.
- Properly connect both the power supply and low voltage lines to the corresponding terminals on the terminal block.
- Ground the unit in accordance with local codes.
- Be sure to size each wire allowing several inches longer than the required length for wiring.
- Use lock nuts to secure the conduit tubes.

**NOTE:** Please choose the right cable size according to the Minimum Circuit Ampacity indicated on the nameplate of the unit.

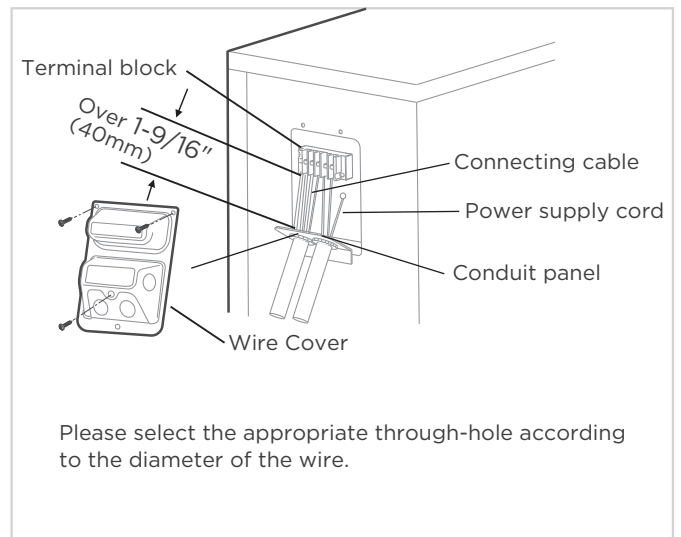

## How to properly connect the wire lines.

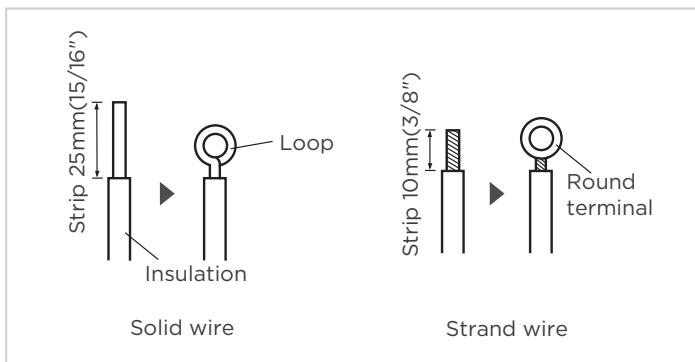

### Step 1:

The treatment about the end of the wire.

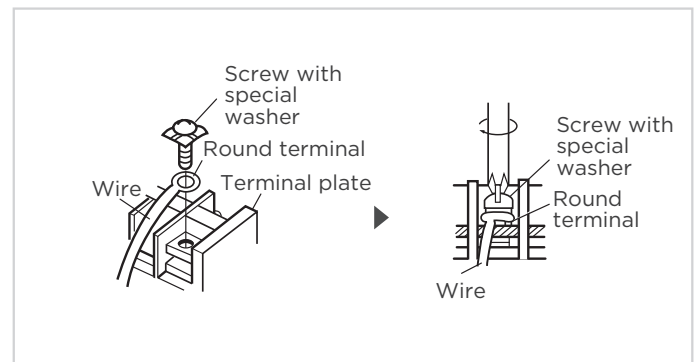

### Step 2:

connecting the line to the corresponding terminals on the terminal block.

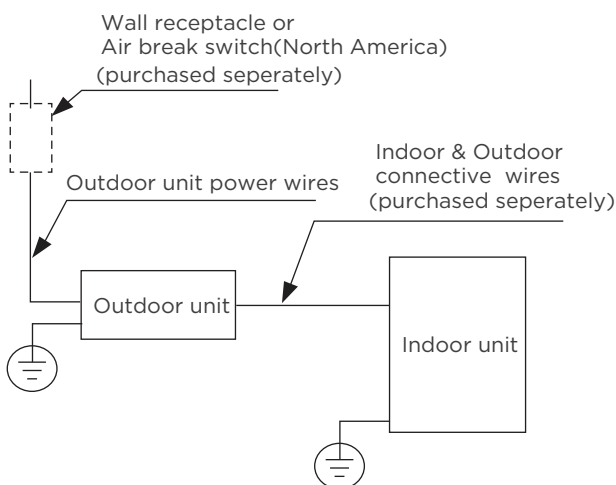

(A)

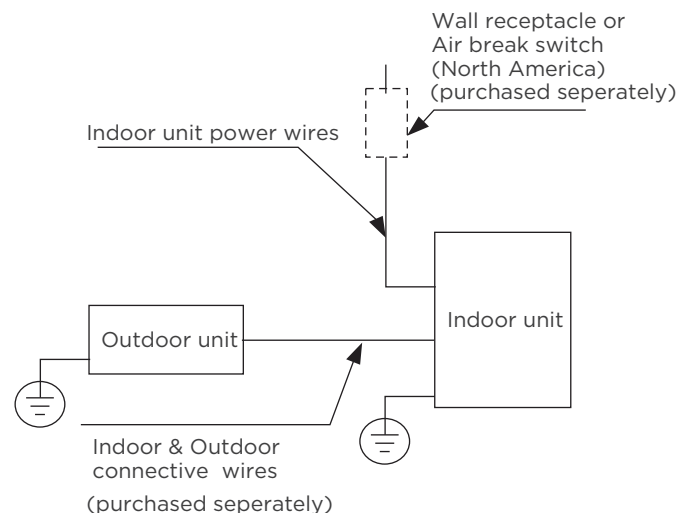

(B)

# Refrigerant Piping Connection

1

## Piping Connection Precautions

### ⚠ WARNING

WHEN CONNECTING REFRIGERANT PIPING, **DO NOT** LET SUBSTANCES OR GASES OTHER THAN THE SPECIFIED REFRIGERANT ENTER THE UNIT. THE PRESENCE OF OTHER GASES OR SUBSTANCES WILL LOWER THE UNIT'S CAPACITY, AND CAN CAUSE ABNORMALLY HIGH PRESSURE IN THE REFRIGERATION CYCLE. THIS CAN CAUSE EXPLOSION AND INJURY.

### Note on Pipe Length

The length of refrigerant piping will affect the performance and energy efficiency of the unit. Nominal efficiency is tested on units with a pipe length of 5 meters (16.5ft). ( In North America, the standard pipe length is 7.5m (25'). For the R290 refrigerant models, no refrigerant can be added and the maximum length of refrigerant pipe should not exceed 5 meters(16.5ft).A minimum pipe run of 3 metres is required to minimise vibration & excessive noise. Connection Instructions – Refrigerant Piping.

#### Maximum Length and Drop Height of Refrigerant Piping per Unit Model

Model	Capacity (BTU/h)	Max. Length (m)	Max. Drop Height (m)
R410A,R32 Inverter Split Air Conditioner	< 15,000	25 (82ft)	10 (33ft)
	≥ 15,000 and < 24,000	30 (98.5ft)	20 (66ft)
	≥ 24,000 and < 36,000	50 (164ft)	25 (82ft)
	≥ 36,000 and < 60,000	65 (213ft)	30 (98.5ft)
R22 Fixed-speed Split Air Conditioner	< 18,000	10 (33ft)	5 (16ft)
	≥ 18,000 and < 21,000	15 (49ft)	8(26ft)
	≥ 21,000 and < 35,000	20 (66ft)	10(33ft)
	≥ 35,000 and < 41,000	25 (82ft)	10 (33ft)
R410A, R32 Fixed-speed Split Air Conditioner	< 18,000	20 (66ft)	8(26ft)
	≥ 18,000 and < 36,000	25 (82ft)	10(33ft)
	≥ 36,000 and < 60,000	30 (98.5ft)	15 (49ft)

### Connection Instructions – Refrigerant Piping

#### Step 1: Cut pipes

When preparing refrigerant pipes, take extra care to cut and flare them properly. This will ensure efficient operation and minimize the need for future maintenance.

- Measure the distance between the indoor and outdoor units.
- Using a pipe cutter, cut the pipe a little longer than the measured distance.
- Make sure that the pipe is cut at a perfect 90° angle.

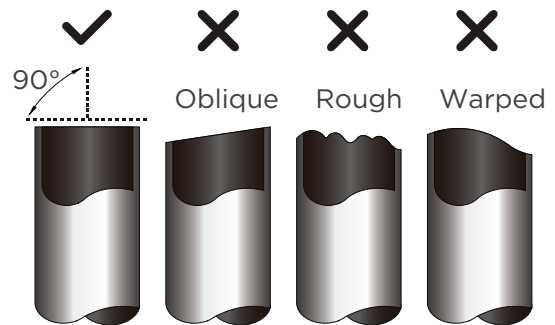

### ⊘ DO NOT DEFORM PIPE WHILE CUTTING

Be extra careful not to damage, dent, or deform the pipe while cutting. This will drastically reduce the heating efficiency of the unit.

**CAUTION**

MUST BE CHECK OVER THE END OF THE PIPE FOR CRACKS AND EVEN FLARING. ENSURE THE PIPE IS SEALED.

**Step 2: Remove burrs**

Burrs can affect the air-tight seal of refrigerant piping connection. They must be completely removed.

- Hold the pipe at a downward angle to prevent burrs from falling into the pipe.
- Using a reamer or deburring tool, remove all burrs from the cut section of the pipe.

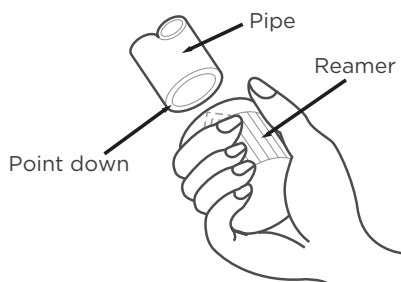

**Step 3: Flare pipe ends**

Proper flaring is essential to achieve an airtight seal.

- After removing burrs from cut pipe, seal the ends with PVC tape to prevent foreign materials from entering the pipe.
- Sheath the pipe with insulating material.
- Place flare nuts on both ends of pipe. Make sure they are facing in the right direction, because you can't put them on or change their direction after flaring.

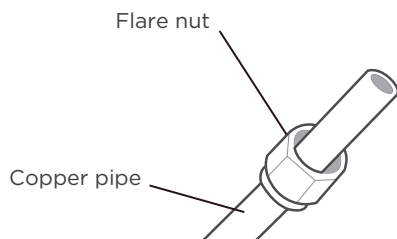

- Remove PVC tape from ends of pipe when ready to perform flaring work.
- Clamp flare form on the end of the pipe. The end of the pipe must extend beyond the edge of the flare form in accordance with the dimensions shown in the table below.

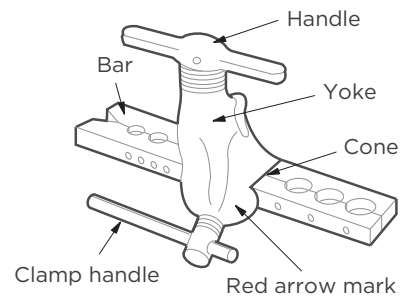

**PIPING EXTENSION BEYOND FLARE FORM**

Outer Diameter of Pipe (mm)	A (mm)	
	Min.	Max.
Ø 6.35 (Ø 1/4")	0.7 (0.0275")	1.3 (0.05")
Ø 9.52 (Ø 3/8")	1.0 (0.04")	1.6 (0.063")
Ø12.7 (Ø 1/2")	1.0 (0.04")	1.8 (0.07")
Ø 16 (Ø 5/8")	2.0 (0.078")	2.2 (0.086")
Ø 19 (Ø 3/4")	2.0 (0.078")	2.4 (0.094")

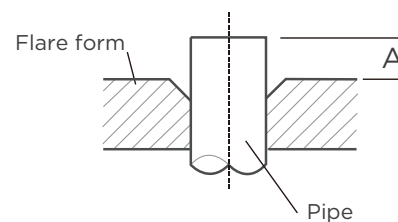

- Place flaring tool onto the form.
- Turn the handle of the flaring tool clockwise until the pipe is fully flared.
- Remove the flaring tool and flare form, then inspect the end of the pipe for cracks and even flaring.

## 2 Refer to Torque Requirement to connect pipes

### ⚠ CAUTION

WHEN CONNECTING REFRIGERANT PIPES, BE CAREFUL NOT TO USE EXCESSIVE TORQUE OR TO DEFORM THE PIPING IN ANY WAY. YOU SHOULD FIRST CONNECT THE LOW-PRESSURE PIPE, THEN THE HIGH-PRESSURE PIPE.

### MINIMUM BEND RADIUS

When bending connective refrigerant piping, the minimum bending radius is 10cm.

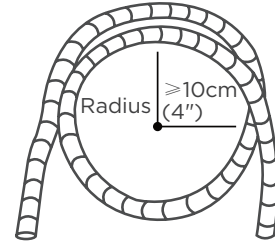

### Instructions for Connecting Piping to Indoor Unit

#### Step 1:

- Align the center of the two pipes that you will connect.

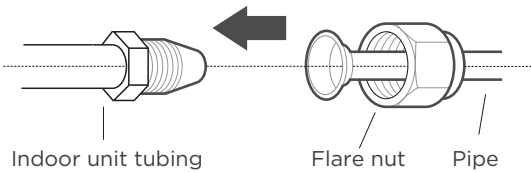

#### Step 2:

- Tighten the flare nut as tightly as possible by hand.
- Using a spanner, grip the nut on the unit tubing.
- While firmly gripping the nut on the unit tubing, use a torque wrench to tighten the flare nut according to the torque values in the Torque Requirements table below. Loosen the flaring nut slightly, then tighten again.

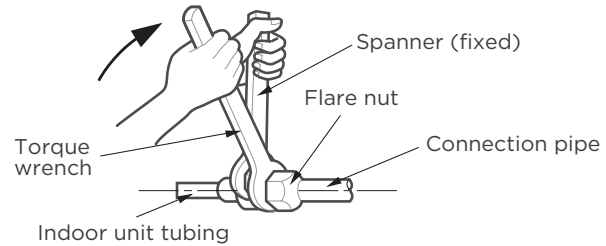

### TORQUE REQUIREMENTS

Outer Diameter of Pipe(mm)	Tightening Torque(N·m)	Flare dimension(B)(mm)	Flare shape
∅ 6.35 (∅ 1/4")	18-20(180-200kgf.cm)	8.4-8.7 (0.33-0.34")	
∅ 9.52 (∅ 3/8")	32-39(320-390kgf.cm)	13.2-13.5 (0.52-0.53")	
∅ 12.7 (∅ 1/2")	49-59(490-590kgf.cm)	16.2-16.5 (0.64-0.65")	
∅ 16 (∅ 5/8")	57-71(570-710kgf.cm)	19.2-19.7 (0.76-0.78")	
∅ 19 (∅ 3/4")	67-101(670-1010kgf.cm)	23.2-23.7 (0.91-0.93")	

### ⊘ DO NOT USE EXCESSIVE TORQUE

Excessive force can break the nut or damage the refrigerant piping. You must not exceed torque requirements shown in the table above.

### 3 Connecting Piping to Outdoor Unit

#### NOTE

This section still needs to be operated according to the **TORQUE REQUIREMENTS** chart on the previous page.

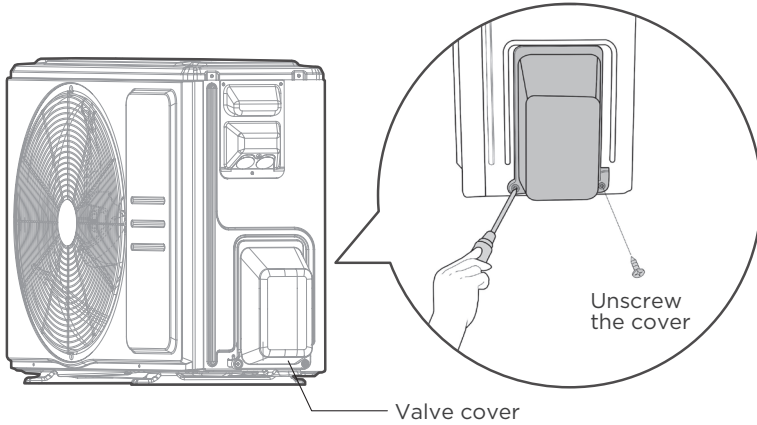

#### Step 1:

- Unscrew the cover from the packed valve on the side of the outdoor unit.

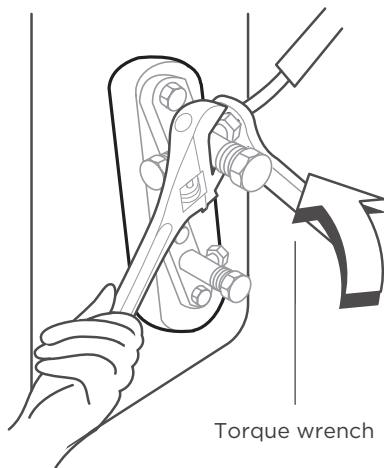

#### Step 2:

- Remove protective caps from ends of valves.
- Align flared pipe end with each valve, and tighten the flare nut as tightly as possible by hand.
- Using a spanner, grip the body of the valve. **Do not** grip the nut that seals the service valve.

**!** USE SPANNER TO GRIP MAIN BODY OF VALVE

Torque from tightening the flare nut can snap off other parts of valve.

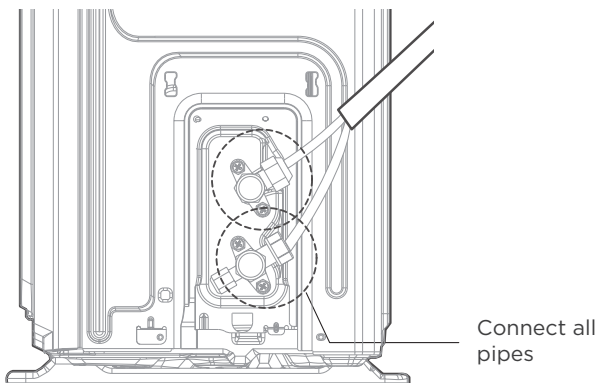

#### Step 3:

- While firmly gripping the body of the valve, use a torque wrench to tighten the flare nut according to the correct torque values.
- Loosen the flaring nut slightly, then tighten again.
- Repeat Steps 1 to 3 for the remaining pipe.

## Air Evacuation

### **NOTE : PREPARATIONS AND PRECAUTIONS**

Air and foreign matter in the refrigerant circuit can cause abnormal rises in pressure, which can damage the air conditioner, reduce its efficiency, and cause injury. Use a vacuum pump and manifold gauge to evacuate the refrigerant circuit, removing any non-condensable gas and moisture from the system. Evacuation should be performed upon initial installation and when unit is relocated.

### **! BEFORE PERFORMING EVACUATION**

- ✓ Make sure the connective pipes between the indoor and outdoor units are connected properly.
- ✓ Check to make sure all wiring is connected properly.

### Evacuation Instructions

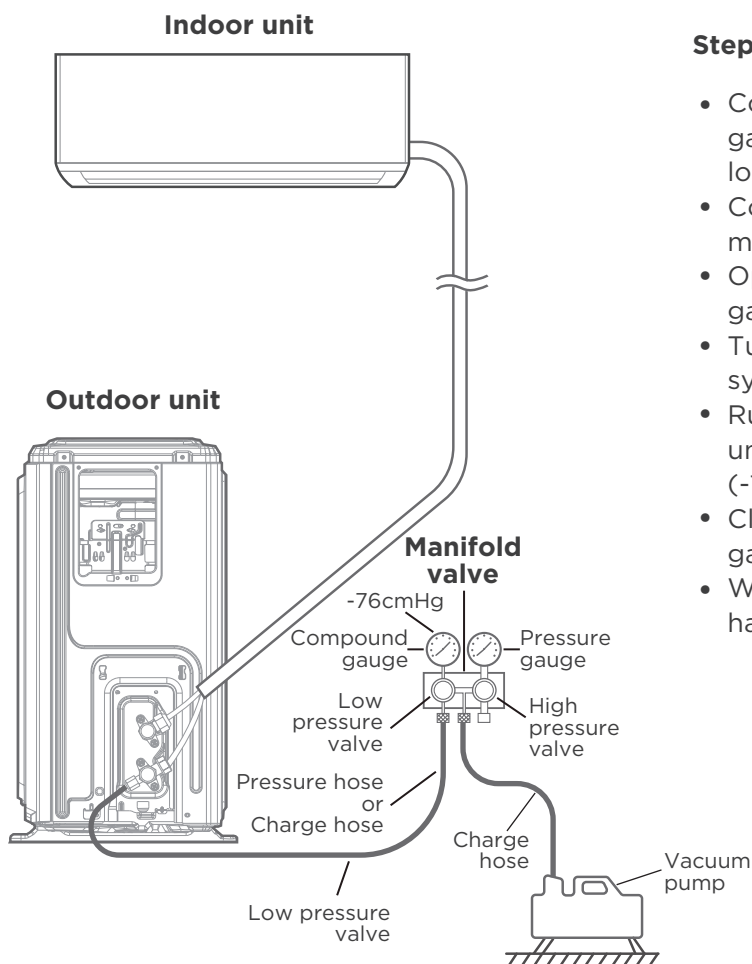

#### Step 1:

- Connect the charge hose of the manifold gauge to service port on the outdoor unit's low pressure valve.
- Connect another charge hose from the manifold gauge to the vacuum pump.
- Open the Low Pressure side of the manifold gauge. Keep the High Pressure side closed.
- Turn on the vacuum pump to evacuate the system.
- Run the vacuum for at least 15 minutes, or until the Compound Meter reads -76cmHG (-10 Pa).
- Close the Low Pressure side of the manifold gauge, and turn off the vacuum pump.
- Wait for 5 minutes, then check that there has been no change in system pressure.

## Step 2:

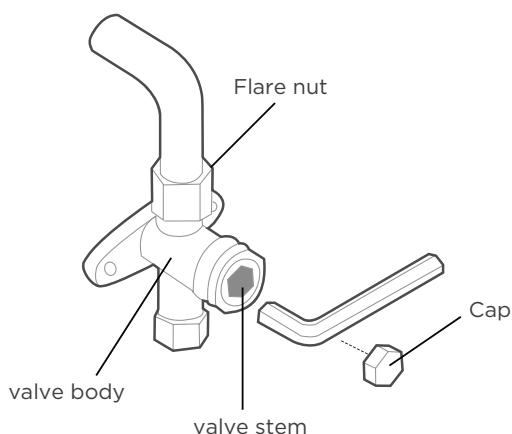

- If there is a change in system pressure, refer to Gas Leak Check section for information on how to check for leaks. If there is no change in system pressure, unscrew the cap
- from the packed valve (high pressure valve). Insert hexagonal wrench into the packed valve (high pressure valve) and open the valve by turning the wrench in a 1/4 counterclockwise turn. Listen for gas to exit the system, then close the valve after 5 seconds.
- Watch the Pressure Gauge for one minute to make sure that there is no change in pressure. The Pressure Gauge should read slightly higher than atmospheric pressure.
- Remove the charge hose from the service port.
- Using hexagonal wrench, fully open both the high pressure and low pressure valves.
- Tighten valve caps on all three valves (service port, high pressure, low pressure) by hand. You may tighten it further using a torque wrench if needed.

### ! OPEN VALVE STEMS GENTLY

When opening valve stems, turn the hexagonal wrench until it hits against the stopper. Do not try to force the valve to open further.

### NOTE ON ADDING REFRIGERANT

Some systems require additional charging depending on pipe lengths. The standard pipe length varies according to local regulations. For example, in North America, the standard pipe length is 7.5m (25'). In other areas, the standard pipe length is 5m (16'). The refrigerant should be charged from the service port on the outdoor unit's low pressure valve. For the R290 refrigerant models, no refrigerant can be added. The additional refrigerant to be charged can be calculated using the following formula:

### ADDITIONAL REFRIGERANT PER PIPE LENGTH

Connective Pipe Length (m)	Air Purging Method	Additional Refrigerant	
≤ Standard pipe length	Vacuum Pump	N/A	
> Standard pipe length	Vacuum Pump	Liquid Side: Ø 6.35 (1/4") R410A: (Pipe length - standard length) x 15g/m (Pipe length - standard length) x 0.16oz/ft R32: (Pipe length - standard length) x 12g/m (Pipe length - standard length) x 0.13oz/ft R22: (Pipe length - standard length) x 20g/m (Pipe length - standard length) x 0.21oz/ft	Liquid Side: Ø 9.52 (3/8") R410A: (Pipe length - standard length) x 30g/m (Pipe length - standard length) x 0.32oz/ft R32: (Pipe length - standard length) x 24g/m (Pipe length - standard length) x 0.26oz/ft R22: (Pipe length - standard length) x 40g/m (Pipe length - standard length) x 0.42oz/ft

**⊘ DO NOT MIX REFRIGERANT TYPES.**

## Electrical And Gas Leak Checks

### **⚠️ WARNING - RISK OF ELECTRIC SHOCK**

**ALL WIRING MUST COMPLY WITH LOCAL AND NATIONAL ELECTRICAL CODES, AND MUST BE INSTALLED BY A LICENSED ELECTRICIAN.**

### **! BEFORE TEST RUN**

Only perform test run after you have completed the following steps:

- Electrical Safety Checks – Confirm that the unit's electrical system is safe and operating properly
- Gas Leak Checks – Check all flare nut connections and confirm that the system is not leaking
- Confirm that gas and liquid (high and low pressure) valves are fully open

### **Electrical Safety Checks**

After installation, confirm that all electrical wiring is installed in accordance with local and national regulations, and according to the Installation Manual.

### **BEFORE TEST RUN**

#### **Check Grounding Work**

Measure grounding resistance by visual detection and with grounding resistance tester.

### **DURING TEST RUN**

#### **Check for Electrical Leakage**

During the **Test Run**, use an electroprobe and multimeter to perform a comprehensive electrical leakage test.

If electrical leakage is detected, turn off the unit immediately and call a licensed electrician to find and resolve the cause of the leakage.

**Note:** This may not be required for some locations in North America.

### **Gas Leak Checks**

There are two different methods to check for gas leaks.

#### **Soap and Water Method**

Using a soft brush, apply soapy water or liquid detergent to all pipe connection points on the indoor unit and outdoor unit. The presence of bubbles indicates a leak.

#### **Leak Detector Method**

If using leak detector, refer to the device's operation manual for proper usage instructions.

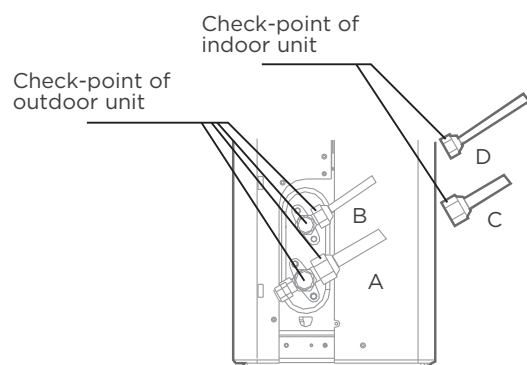

A: Low pressure stop valve  
B: High pressure stop valve  
C & D: Indoor unit flare nuts

### **AFTER PERFORMING GAS LEAK CHECKS**

After confirming that the all pipe connection points **DO NOT** leak, replace the valve cover on the outside unit.

# Test Run

## Test Run Instructions

You should perform the **Test Run** for at least 30 minutes.

- Connect power to the unit.
- Press the **ON/OFF** button on the remote controller to turn it on.
- Press the **MODE** button to scroll through the following functions, one at a time:
  - COOL-Select lowest possible temperature
  - HEAT-Select highest possible temperature
- Let each function run for 5 minutes, and perform the following checks:

List of Checks to Perform	PASS/FAIL	
No electrical leakage		
Unit is properly grounded		
All electrical terminals properly covered		
Indoor and outdoor units are solidly installed		
All pipe connection points do not leak	Outdoor (2):	Indoor (2):
Water drains properly from drain hose		
All piping is properly insulated		
Unit performs COOL function properly		
Unit performs HEAT function properly		
Indoor unit louvers rotate properly		
Indoor unit responds to remote controller		

## DOUBLE-CHECK PIPE CONNECTIONS

During operation, the pressure of the refrigerant circuit will increase. This may reveal leaks that were not present during your initial leak check. Take time during the Test Run to double-check that all refrigerant pipe connection points do not have leaks. Refer to **Gas Leak Check** section for instructions.

- After the Test Run is successfully completed, and you confirm that all checks points in List of Checks to Perform have PASSED, do the following:
  - a. Using remote control, return unit to normal operating temperature.
  - b. Using insulation tape, wrap the indoor refrigerant pipe connections that you left uncovered during the indoor unit installation process.

## IF AMBIENT TEMPERATURE IS BELOW 17°C(62°F)

You can't use the remote controller to turn on the COOL function when the ambient temperature is below 62°F. In this instance, you can use the **MANUAL CONTROL** button to test the COOL function.

- Lift the front panel of the indoor unit.
 

**Note:** For some units, there is a supporting rod located on the left or right side. Please use it to prop up the panel.
- The **MANUAL CONTROL** button is located on the right-hand side of the unit. Press two times to select FORCED COOL mode.
- Perform Test Run as normal.

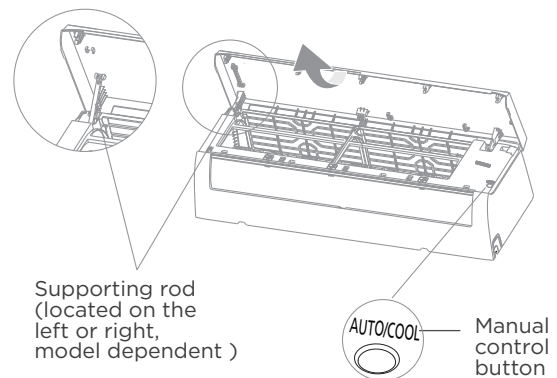

## Packing And Unpacking The Unit

### Instructions for packing and unpacking the unit:

#### Unpacking:

##### Indoor unit:

1. Cut the sealing tape on the carton with a knife, one cut on the left, one cut in the middle and one cut on the right.
2. Use the vice to take out the sealing nails on the top of the carton.
3. Open the carton.
4. Take out the middle support plate if it is included.
5. Take out the accessory package, and take out the connecting wire if it is included.
6. Lift the machine out of the carton and lay it flat.
7. Remove the left and right package foam or the upper and lower packaging foam, untie the packaging bag.

##### Outdoor Unit

1. Cut the packing belt.
2. Take the unit out of the carton.
3. Remove the foam from the unit.
4. Remove the packaging bag from the unit.

#### Packing:

##### Indoor unit:

1. Put the indoor unit into the packing bag.
2. Attach the left and right package foam or the upper and lower packaging foam to the unit.
3. Put the unit into the carton, then put accessory package in.
4. Close the carton and seal it with the tape.
5. Using the packing belt if necessary.

##### Outdoor unit:

1. Put the outdoor unit into the packing bag.
2. Put the bottom foam into the box.
3. Put the unit into the carton, then put the upper packaging foam on the unit.
4. Close the carton and seal it with the tape.
5. Using the packing belt if necessary.

**NOTE:** Please keep all packaging items if you may need in the future.

# OPERATION INSTRUCTIONS

## NOTE

- Different models have different front panel and display window. Not all the indicators describing below are available for the air conditioner you purchased. Please check the indoor display window of the unit you purchased.
- Illustrations in this manual are for explanatory purposes. The actual shape of your indoor unit may be slightly different. The actual shape shall prevail.

## Indoor Unit Display

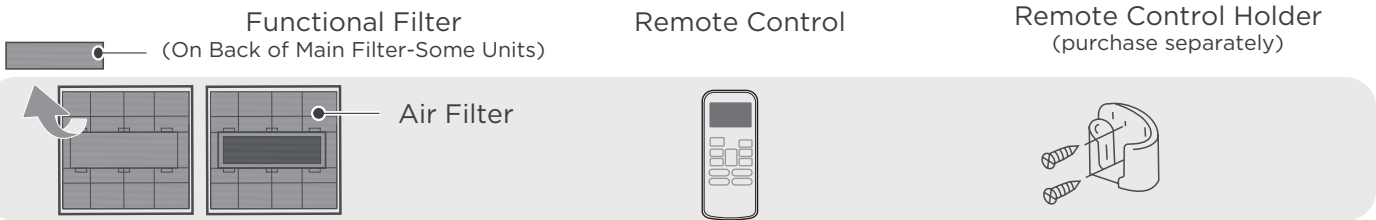
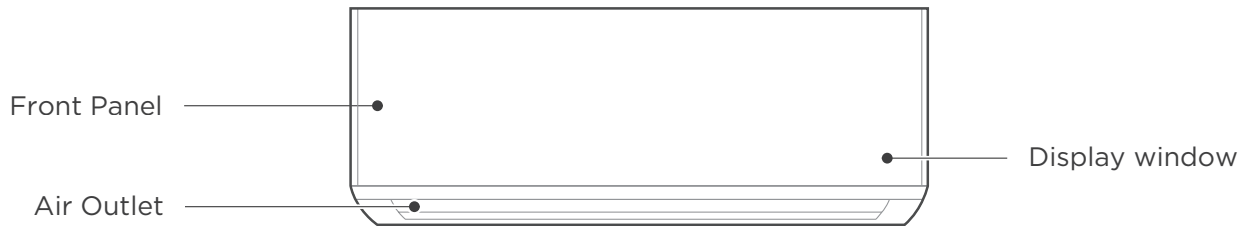

Display Windows	(Model A)	(Model B)
<b>Display Code</b>	<b>Display Code Meanings</b>	
<b>fresh</b>	<ul style="list-style-type: none"> <li>• When Fresh and UV-C lamp(if any) feature is activated(some units).</li> </ul>	
<b>defrost</b>	<ul style="list-style-type: none"> <li>• When defrost feature is activated.</li> </ul>	
<b>run</b>	<ul style="list-style-type: none"> <li>• When the unit is on.</li> </ul>	
<b>timer</b>	<ul style="list-style-type: none"> <li>• When TIMER is set.</li> </ul>	
	<ul style="list-style-type: none"> <li>• When Wireless Control feature is activated(some units).</li> </ul>	
<b>88</b>	<ul style="list-style-type: none"> <li>• Displays temperature, operation feature and Error codes:</li> </ul>	
<b>0n</b> (for 3s when)	<ul style="list-style-type: none"> <li>• TIMER ON is set (if the unit is OFF, "0n" remains on when TIMER ON is set).</li> <li>• FRESH, UV-C lamp, SWING, TURBO, SILENCE or SOLAR PV ECO feature is turned on.</li> </ul>	
<b>0f</b> (for 3s when)	<ul style="list-style-type: none"> <li>• TIMER OFF is set.</li> <li>• FRESH, UV-C lamp, SWING, TURBO, SILENCE or SOLAR PV ECO feature is turned off.</li> </ul>	
<b>cf</b>	<ul style="list-style-type: none"> <li>• When anti-cold air feature is turned on.</li> </ul>	
<b>df</b>	<ul style="list-style-type: none"> <li>• When defrosting(cooling &amp; heating units).</li> </ul>	
<b>CL</b>	<ul style="list-style-type: none"> <li>• When Active Clean feature(For Inverter split units)/ self-cleaning feature(For Fixed-speed units) is turned on.</li> </ul>	
<b>FP</b>	<ul style="list-style-type: none"> <li>• When 8°C heating feature is turned on(some units).</li> </ul>	

## Operating Temperature

When your air conditioner is used outside of the following temperature ranges, certain safety protection features may activate and cause the unit to disable.

### Inverter Split Type

	COOL Mode	HEAT Mode	DRY Mode
Room Temp.	16°C~32°C(60°F~90°F)	0°C~30°C(32°F~86°F)	10°C~32°C(50°F~90°F)
Outdoor Temp.	0°C~50°C(32°F~122°F)	-15°C~24°C(5°F~75°F)	0°C~50°C(32°F~122°F)
	-15°C~50°C(5°F~122°F) For models with low temp. cooling systems.		
	0°C~52°C(32°F~126°F) For special tropical models	-15°C~24°C(5°F~75°F)	0°C~52°C(32°F~126°F) For special tropical models

#### FOR OUTDOOR UNITS WITH AUXILIARY ELECTRIC HEATER

When outside temperature is below 0°C (32°F), we strongly recommend keeping the unit plugged in at all time to ensure smooth ongoing performance.

### Fixed-speed Type

	COOL Mode	HEAT Mode	DRY Mode
Room Temp.	16°C~32°C (60°F~90°F)	0°C~30°C (32°F~86°F)	10°C~32°C(50°F~90°F)
Outdoor Temp.	18°C~43°C (64°F~109°F)	-7°C~24°C(19°F~75°F)	11°C~43°C (52°F~109°F)
	-7°C~43°C (19°F~109°F) For models with low-temp cooling systems		18°C~43°C (64°F~109°F)
	18°C~52°C (64°F~126°F) For special tropical models	-7°C~24°C(19°F~75°F)	18°C~52°C (64°F~126°F) For special tropical models

**NOTE:** Room relative humidity less than 80%. If the air conditioner operates in excess of this figure, the surface of the air conditioner may attract condensation. Please sets the vertical air flow louver to its maximum angle (vertically to the floor), and set HIGH fan mode.

## To further optimize the performance of your unit, do the following:

- Keep doors and windows closed.
- Limit energy usage by using TIMER ON and TIMER OFF functions.
- Do not block air inlets or outlets.
- Regularly inspect and clean air filters.

## More features

### NOTE

Not all the functions are available for the air conditioner you purchased, please check the indoor display and remote control of your unit.

#### • **Auto-Restart**

If the unit loses power, it will automatically restart with the prior settings once power has been restored.

#### • **Anti-mildew**

When turning off the unit from COOL, AUTO (COOL), or DRY modes, the air conditioner will continue operate at very low power to dry up condensed water and prevent mildew growth.

#### • **Wireless Control (Model dependent)**

Wireless control allows you to control your air conditioner using your mobile phone and a wireless connection.

For the USB device access, replacement, maintenance operations must be carried out by professional staff.

#### • **Active Clean function(some units)**

-- The Active Clean Technology washes away dust when it adheres to the heat exchanger by automatically freezing and then rapidly thawing the frost. A “pi-pi” sound will be heard.

The Active clean operation is used to produce more condensed water to improve the cleaning effect, and the cold air will blow out. After cleaning, the internal wind wheel then keeps operating with hot air to blow-dry the evaporator, thus keeping the inside clean.

-- When this function is turned on, the indoor unit display window appears “CL ” , after 20 to 130 minutes, the unit will turn off automatically and cancel Active Clean function.

-- For some units, the system will start high-temperature cleaning process, and the temperature of air outlet is very high. Please keep away from it. And this would lead to the rising of the room temperature .

#### • **Louver Angle Memory**

When turning on your unit, the louver will automatically resume its former angle.

#### • **Refrigerant Leakage Detection**

The indoor unit will automatically display “EC” or “ELOC” or flash LEDs (model dependent ) when it detects refrigerant leakage.

#### • **Breeze Away (some units)**

This feature avoids direct air flow blowing on the body and make you feel indulging in silky coolness.

#### • **Sleep Operation**

The SLEEP function is used to decrease energy use while you sleep (and don't need the same temperature settings to stay comfortable).

Press the **SLEEP** button on remote control when in COOL mode, the unit will increase the temperature by 1°C (2°F) after 1 hour, and will increase an additional 1°C (2°F) after another hour.

When in HEAT mode, the unit will decrease the temperature by 1°C (2°F) after 1 hour, and will decrease an additional 1°C (2°F) after another hour.

The sleep feature will stop after 8 hours and the system will keep running with final situation.

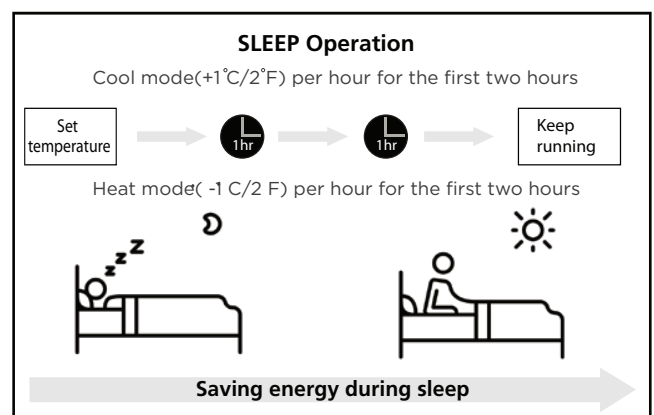

## Setting Angle of Air Flow

### **NOTE : Setting vertical angle of air flow(Remote control)**

While the unit is on, use the SWING/DIRECT button on remote control to set the direction (vertical angle) of airflow. Please refer to the Remote Control Manual for details.

### **NOTE ON LOUVER ANGLES**

- Do not set louver at too vertical an angle for long periods of time When using COOL or DRY mode. It would be condense the water on the louver blade, which will drop on your floor or furnishings.
- Setting the louver at too small an angle when using COOL or HEAT mode, can reduce the performance of the AC due to restricted air flow.
- According to the relative standards requirement, please sets the vertical air flow louver to its maximum angle under heating capacity test.

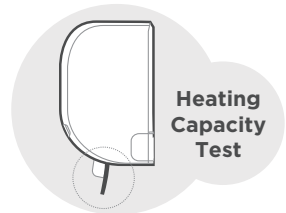
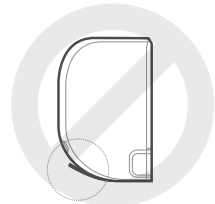
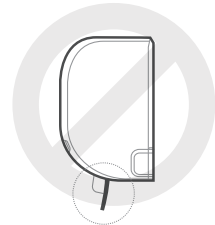

### **NOTE**

Do not move louver by hand. You can turn off the unit and unplug it for a few seconds to restart the unit. It will be reset the louver when you try.

## Setting horizontal angle of air flow(Manual operation)

The horizontal angle of the airflow must be set manually. Grip the deflector rod and manually adjust it to your preferred direction. For some units, the horizontal angle of the airflow can be set by remote control. please refer to the Remote Control Manual.

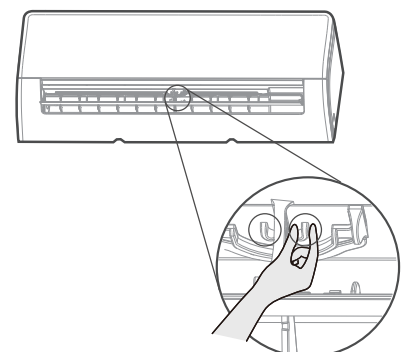

Deflector rod

### **CAUTION**

Do not put your fingers in or near the blower and suction side of the unit. The high-speed fan inside the unit may cause injury.

## Manual Operation(without remote)

### ⚠ **CAUTION** : FOR PRODUCT USE

The manual button is intended for testing purposes and emergency operation only. Please do not use this function unless the remote control is lost and it is absolutely necessary. To restore regular operation, use the remote control to activate the unit. Unit must be turned off before manual operation.

### To operate your unit manually:

- Open the front panel of the indoor unit.  
**Note:** For some units, there is a supporting rod located on the left or right side. Please use it to prop up the panel.
- Locate the **MANUAL CONTROL button** on the right-hand side of the unit.
- Press the **MANUAL CONTROL button** one time to activate FORCED AUTO mode.
- Press the **MANUAL CONTROL button** again to activate FORCED COOLING mode.
- Press the **MANUAL CONTROL button** a third time to turn the unit off.
- Release the supporting rod(if any), then close the front panel.

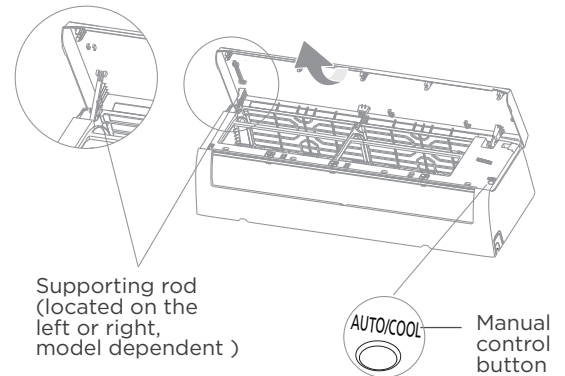

## Remote Control Operation

<b>Model</b>	RG10A(B2S)/BGEF, RG10A(B2S)/BGEFU1, RG10A1(B2S)/BGEF, RG10A2(B2S)/BGEFU1, RG10A2(B2S)/BGCEFU1, RG10A2(B2S)/BGCEF, RG10A10(B2S)/BGEF.
<b>Rated Voltage</b>	3.0V( Dry batteries R03/LR03×2)
<b>Signal Receiving Range</b>	8m
<b>Environment</b>	-5°C~60°C(23°F~140°F)

### Quick Start Guide

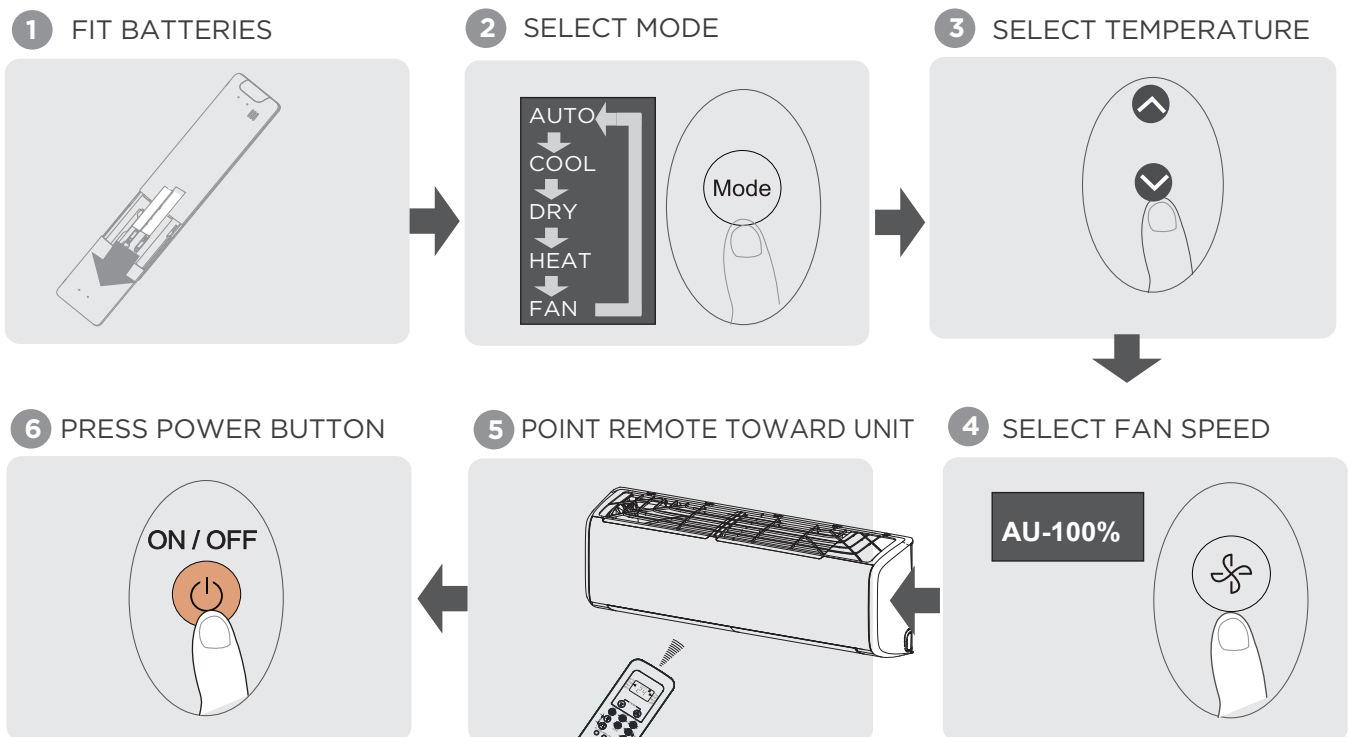

### NOT SURE WHAT A FUNCTION DOES?

Refer to the **How to Use Basic Functions** and **How to Use Advanced Functions** sections of this manual for a detailed description of how to use your air conditioner.

### SPECIAL NOTE

- Button designs on your unit may differ slightly from the example shown.
- If the indoor unit does not have a particular function, pressing that function's button on the remote control will have no effect.
- When there are wide differences between "Remote controller Manual" and "USER'S MANUAL" on function description, the description of "USER'S MANUAL" shall prevail.

## Handling the Remote Controller

### Inserting and Replacing Batteries

Your air conditioning unit may come with two batteries (some units). Put the batteries in the remote control before use.

1. Slide the back cover from the remote control downward, exposing the battery compartment.
2. Insert the batteries, paying attention to match up the (+) and (-) ends of the batteries with the symbols inside the battery compartment.
3. Slide the battery cover back into place.

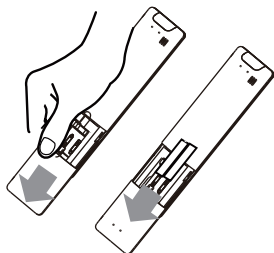

### Remote Control

- Direct sunlight can interfere with the infrared signal receiver.
- There must be a clear line of sight between the remote and the appliance.
- If the signals from the remote control happen to control another appliance, move the appliance to another location or contact customer service.

### Battery Disposal

- Do not dispose of batteries as unsorted municipal waste. Refer to local laws for proper disposal of batteries.
- Batteries may have a chemical symbol at the bottom of the disposal icon. This chemical symbol means that the battery contains a heavy metal that exceeds a certain concentration. An example is Pb: Lead (>0.004%).
- Appliances and used batteries must be treated in a specialized facility for reuse, recycling and recovery. By ensuring correct disposal, you will help avoid possible negative consequences for the environment and human health.



### Battery Performance

For optimal product performance:

- Do not mix old and new batteries, or batteries of different brands.
- Do not leave batteries in the remote control if you don't plan on using the device for more than 2 months.

### Notes For Using Remote Control

The device could comply with the local national regulations.

- In Canada, it should comply with CAN ICES-3(B)/NMB-3(B).
- In USA, this device complies with part 15 of the FCC Rules. Operation is subject to the following two conditions:
  - (1) This device may not cause harmful interference, and
  - (2) this device must accept any interference received, including interference that may cause undesired operation.

This equipment has been tested and found to comply with the limits for a Class B digital device, pursuant to part 15 of the FCC Rules. These limits are designed to provide reasonable protection against harmful interference in a residential installation. This equipment generates, uses and can radiate radio frequency energy and, if not installed and used in accordance with the instructions, may cause harmful interference to radio communications. However, there is no guarantee that interference will not occur in a particular installation. If this equipment does cause harmful interference to radio or television reception, which can be determined by turning the equipment off and on, the user is encouraged to try to correct the interference by one or more of the following measures:

- Reorient or relocate the receiving antenna.
- Increase the separation between the equipment and receiver.
- Connect the equipment into an outlet on a circuit different from that to which the receiver is connected.
- Consult the dealer or an experienced radio/TV technician for help.
- Changes or modifications not approved by the party responsible for compliance could void user's authority to operate the equipment.

## Buttons and Functions

Before you begin using your new air conditioner, make sure to familiarize yourself with its remote control. The following is a brief introduction to the remote control itself. For instructions on how to operate your air conditioner, refer to the How to Use Basic Functions section of this manual.

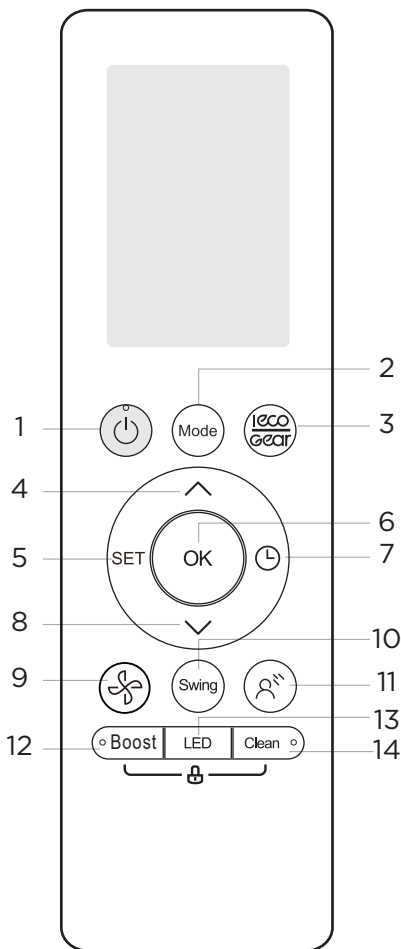

### Model:

RG10A2(B2S)/BGEFU1  
 RG10A10(B2S)/BGEF(20-28°C/68-82°F)  
 RG10A(B2S)/BGEF, RG10A(B2S)/BGEFU1  
 ( Fresh feature is not available)

RG10A2(B2S)/BGCEFU1,  
 RG10A2(B2S)/BGCEF

(Cooling only models, AUTO mode and HEAT mode are not available)

Description	
No.1	<b>ON/OFF</b> Turns the unit on or off.
No.2	<b>MODE</b> Scrolls through operation modes as follows: <b>Auto → Cool → Dry → Heat → Fan</b> <b>NOTE:</b> HEAT mode is not supported by cooling only appliance.
No.3	<b>ECO/GEAR</b> Press this button to enter the energy efficient mode in a sequence of following: ECO → GEAR(75%) → GEAR(50%) → Previous setting mode → ECO .....
No.4	<b>TEMP.</b> Increases temperature in 1°C (1°F) increments. Max. temperature is 30°C (86°F). <b>NOTE:</b> Press together ∨ & ∧ buttons at the same time for 3 seconds will alternate the temperature display between the °C & °F.
No.5	<b>SET</b> Scrolls through operation functions as follows: Fresh/UV-C lamp(🍃) → Sleep(🌙) → Follow Me(👤) → AP mode(📶) The selected symbol will flash on the display area, press the OK button to confirm.
No.6	<b>OK</b> Used to confirm the selected functions.
No.7	<b>TIMER</b> Set timer to turn unit on or off.
No.8	<b>TEMP</b> Decreases temperature in 1°C (1°F) increments. Min. temperature is 16°C (60°F).
No.9	<b>FAN SPEED</b> Selects fan speeds in the following order: AU → 20% → 40% → 60% → 80% → 100% Press the TEMP ∧ or ∨ button to increase/decrease the fan speed in 1% increments.
No.10	<b>SWING</b> Starts and stops the horizontal louver movement. Hold down for 2 seconds to initiate vertical louver auto swing feature(some units).
No.11	<b>BREEZE AWAY</b> This feature avoids direct air flow blowing on the body and makes you feel indulging in silky coolness. <b>NOTE:</b> This feature is available under cool, Fan and Dry mode only
No.12	<b>BOOST</b> Enables unit to reach preset temperature in shortest possible time.
No.13	<b>LED</b> Turns indoor unit's LED display and air conditioner buzzer on and off(model dependent), which create a comfortable and quiet environment.
No.14	<b>CLEAN</b> Used to start/stop the Self Clean or Active Clean function. (Model dependent, please refer to the USER'S OPERATION & INSTALLATION MANUAL for details)

## Buttons and Functions

Before you begin using your new air conditioner, make sure to familiarize yourself with its remote control. The following is a brief introduction to the remote control itself. For instructions on how to operate your air conditioner, refer to the How to Use Basic Functions section of this manual.

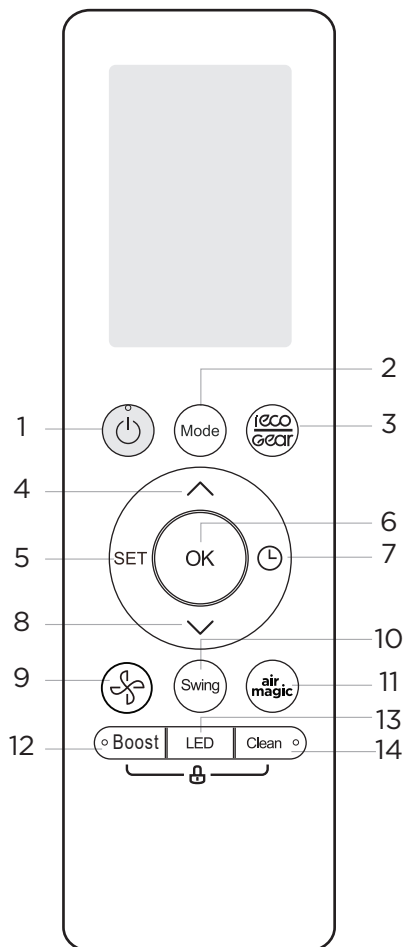

**Model:**  
RG10A1(B2S)/BGEF

Description	
No.1	<b>ON/OFF</b> Turns the unit on or off.
No.2	<b>MODE</b> Scrolls through operation modes as follows: <b>Auto → Cool → Dry → Heat → Fan</b> <b>NOTE:</b> HEAT mode is not supported by cooling only appliance.
No.3	<b>ECO/GEAR</b> Press this button to enter the energy efficient mode in a sequence of following: ECO → GEAR(75%) → GEAR(50%) → Previous setting mode → ECO .....
No.4	<b>TEMP.</b> Increases temperature in 1°C (1°F) increments. Max. temperature is 30°C (86°F). <b>NOTE:</b> Press together ∨ & ∧ buttons at the same time for 3 seconds will alternate the temperature display between the °C & °F.
No.5	<b>SET</b> Scrolls through operation functions as follows: Breeze Away(☼) → Sleep(🌙) → Follow Me(👤) → → AP mode(📶) → Breeze Away ... The selected symbol will flash on the display area, press OK button to confirm
No.6	<b>OK</b> Used to confirm the selected functions.
No.7	<b>TIMER</b> Set timer to turn unit on or off.
No.8	<b>TEMP</b> Decreases temperature in 1°C (1°F) increments. Min. temperature is 16°C (60°F).
No.9	<b>FAN SPEED</b> Selects fan speeds in the following order: AU → 20% → 40% → 60% → 80% → 100% Press the TEMP ∧ or ∨ button to increase/decrease the fan speed in 1% increments.
No.10	<b>SWING</b> Starts and stops the horizontal louver movement. Hold down for 2 seconds to initiate vertical louver auto swing feature(some units).
No.11	<b>Air magic</b> Press to start/stop the Air magic or UV-C lamp feature (model dependent), or both features(if any) at the same time.
No.12	<b>BOOST</b> Enables unit to reach preset temperature in shortest possible time
No.13	<b>LED</b> Turns indoor unit's LED display and air conditioner buzzer on and off(model dependent), which create a comfortable and quiet environment.
No.14	<b>CLEAN</b> Used to start/stop the Self Clean or Active Clean function. (Model dependent, please refer to the USER'S OPERATION & INSTALLATION MANUAL for details)

# Remote Screen Indicators

Information are displayed when the remote controller is power up.

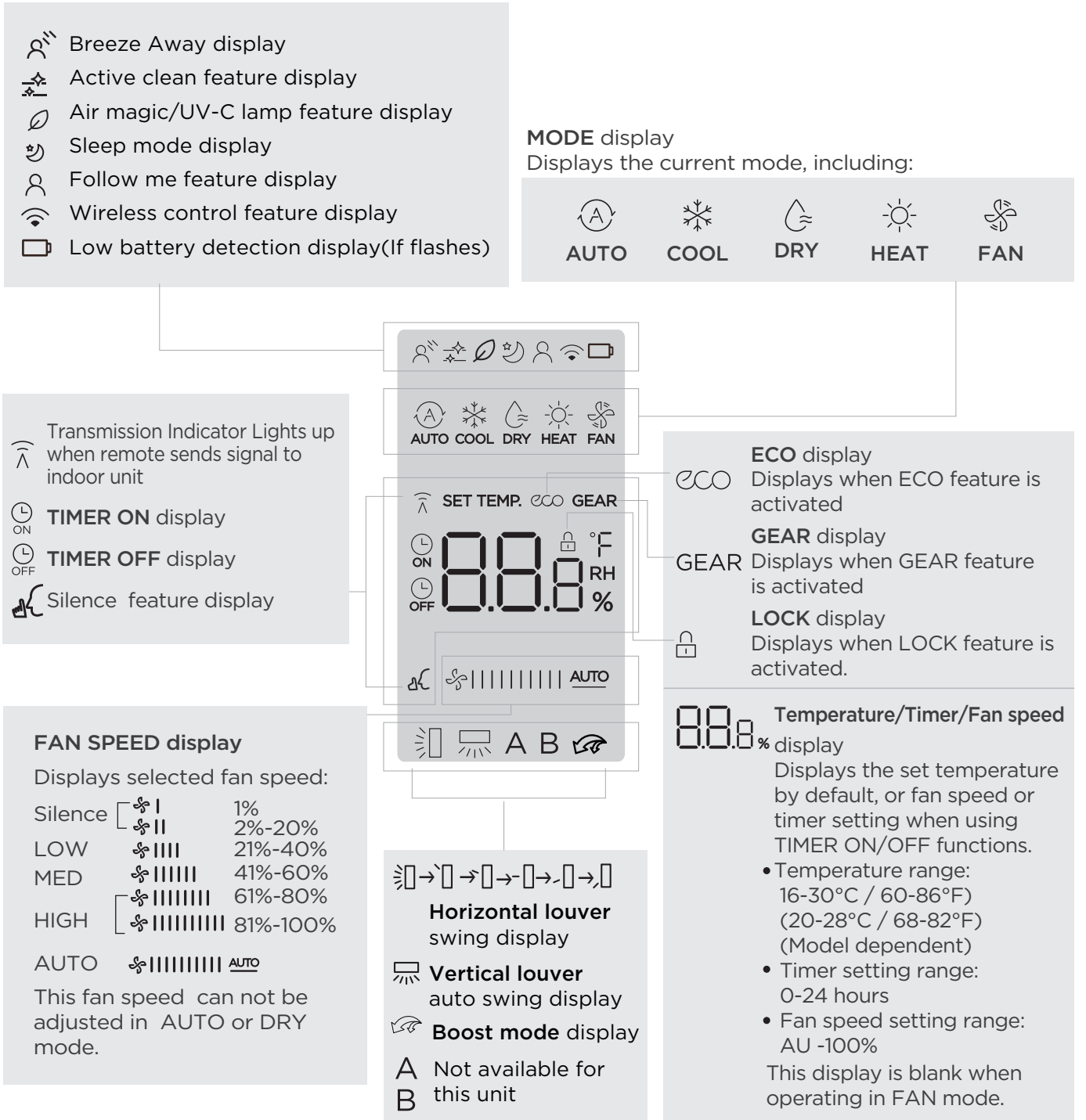

**NOTE**

All indicators shown in the figure are for the purpose of clear presentation. But during the actual operation, only the relative function signs are shown on the display window.

## How to Use Basic Functions

### Basic operation

**ATTENTION!** Before operation, please ensure the unit is plugged in and power is available.

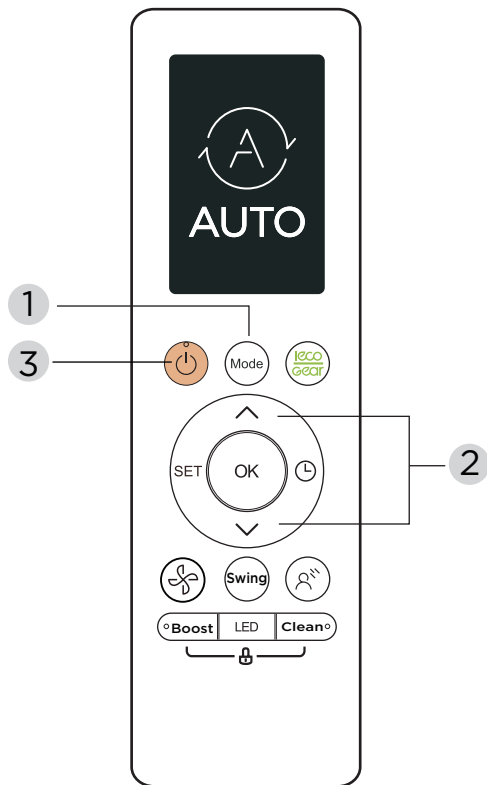

### COOL Mode

1. Press the **MODE** button to select **COOL** mode.
2. Set your desired temperature using the **TEMP** ^ or **TEMP** v button
3. Press **FAN** button to select the fan speed in a range of AU-100%.
4. Press the **ON/OFF** button to start the unit.

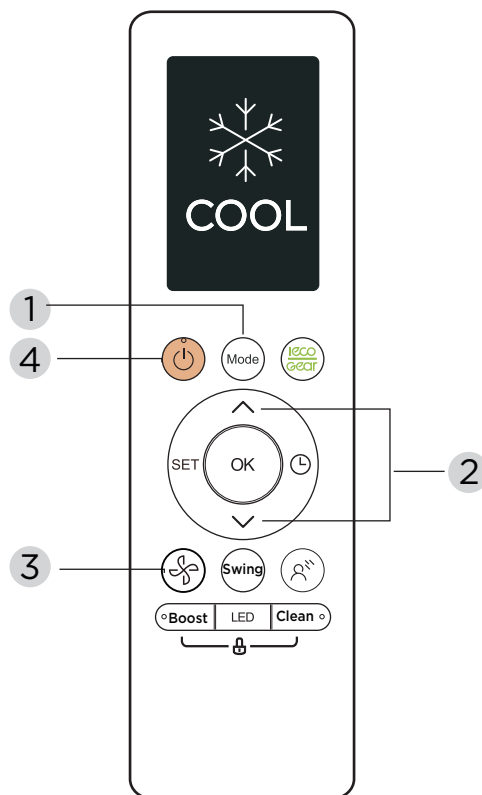

### SETTING TEMPER

The operating temperature range for units is 16-30°C (60-86°F)/20-28°C(68-82°F). You can increase or decrease the set temperature in 1°C (1°F) increments.

### AUTO Mode

In AUTO mode, the unit will automatically select the COOL, FAN, or HEAT operation based on the set temperature.

1. Press the **MODE** button to select **AUTO**.
2. Set your desired temperature using the **TEMP** ^ or **TEMP** v button.
3. Press the **ON/OFF** button to start the unit.

**NOTE:** FAN SPEED can't be set in AUTO mode.

## How to Use Basic Functions

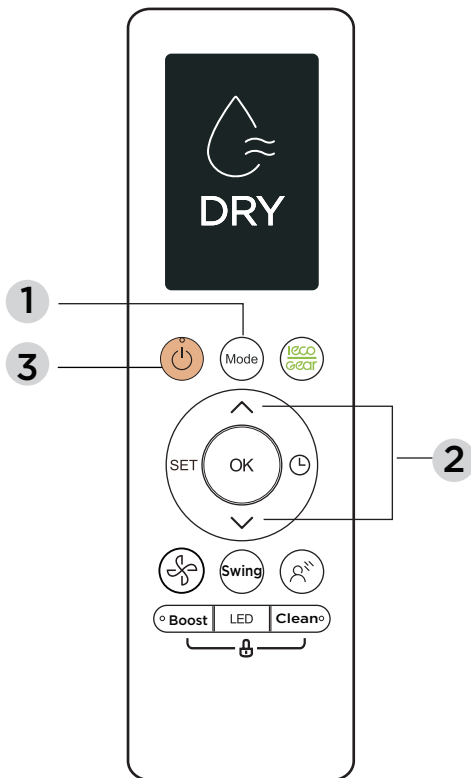

### DRY Mode (dehumidifying)

1. Press the **MODE** button to select **DRY** mode.
2. Set your desired temperature using the **TEMP**  $\wedge$  or **TEMP**  $\vee$  button.
3. Press the **ON/OFF** button to start the unit.

**NOTE:** FAN SPEED can't be changed in **DRY** mode.

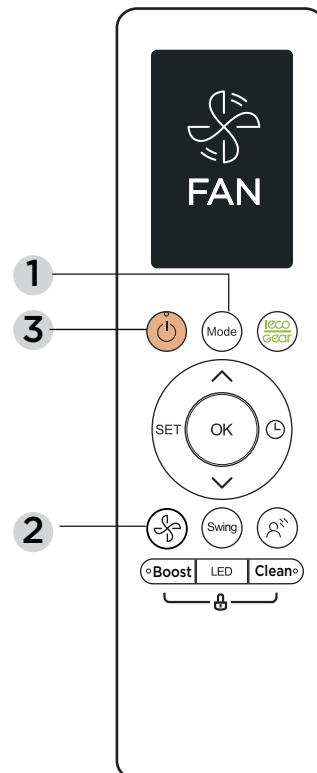

### FAN Mode

1. Press the **MODE** button to select **FAN** mode.
2. Press  $\wedge$  button to select the fan speed in a range of AU-100%..
3. Press the **ON/OFF** button to start the unit.

**NOTE:** You can't set temperature in FAN mode. As a result, your remote control's LCD screen will not display temperature.

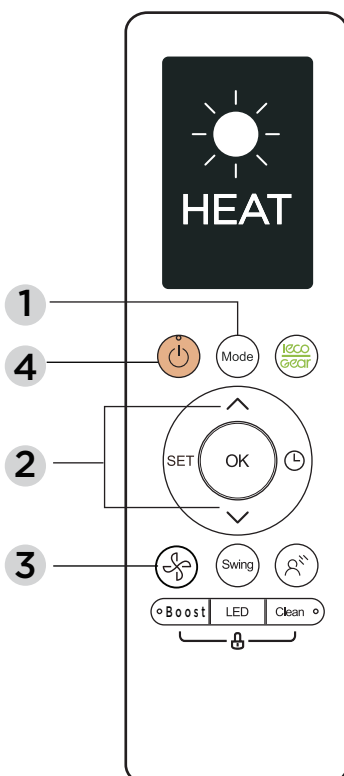

### HEAT Mode

1. Press the **MODE** button to select **HEAT** mode.
2. Set your desired temperature using the **TEMP**  $\wedge$  or **TEMP**  $\vee$  button.
3. Press **FAN** button to select the fan speed in a range of AU-100%.
4. Press the **ON/OFF** button to start the unit.

**NOTE:** As outdoor temperature drops, the performance of your unit's HEAT function may be affected. In such instances, we recommend using this air conditioner in conjunction with other heating appliances.

## Setting the TIMER

**TIMER ON/OFF** - Set the amount of time after which the unit will automatically turn on/off.

### TIMER ON setting

Press TIMER button to initiate the ON time sequence.

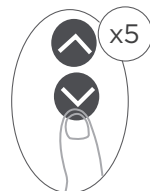

Point remote to unit and wait 1sec, the TIMER ON will be activated.

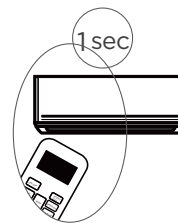

### TIMER OFF setting

Press TIMER button to initiate the OFF time sequence.

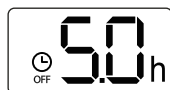
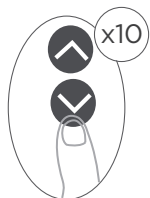

Point remote to unit and wait 1sec, the TIMER OFF will be activated.

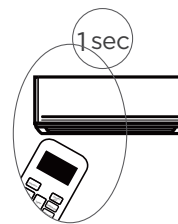

### NOTE:

- When setting the TIMER ON or TIMER OFF, the time will increase by 30 minutes increments with each press, up to 10 hours. After 10 hours and up to 24, it will increase in 1 hour increments. (For example, press 5 times to get 2.5h, and press 10 times to get 5h.) The timer will revert to 0.0 after 24.
- Cancel either function by setting its timer to 0.0h.

### TIMER ON & OFF setting(example)

Keep in mind that the time periods you set for both functions refer to hours after the current time.

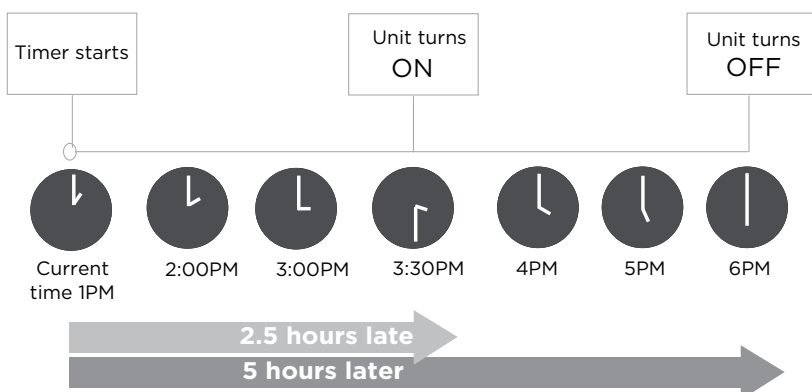
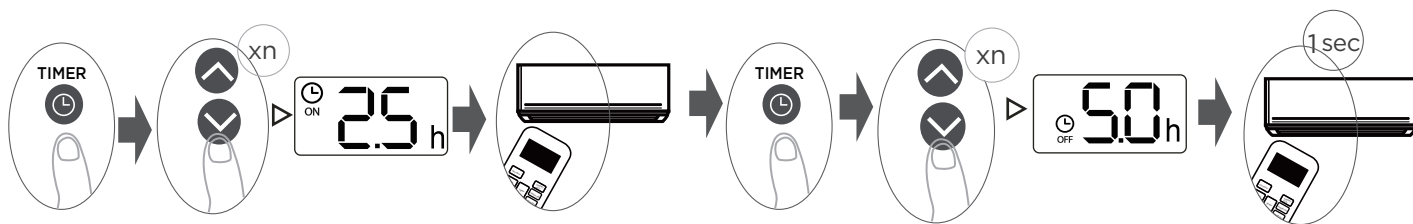

Example: If current timer is 1:00PM, to set the timer as above steps, the unit will turn on 2.5h later (3:30PM) and turn off at 6:00PM.

## How to Use Advanced Functions

### Swing function

Press Swing button

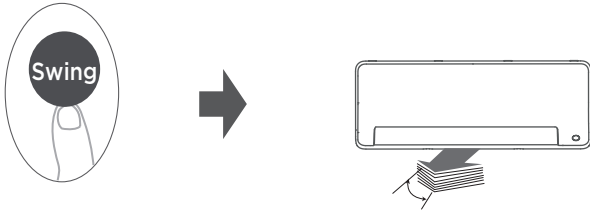

The horizontal louver will swing up and down automatically when pressing Swing button. Press again to make it stop.

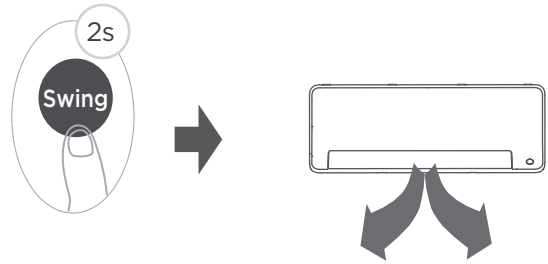

Keep pressing this button more than 2 seconds, the vertical louver swing function is activated. (Model dependent)

### Airflow direction

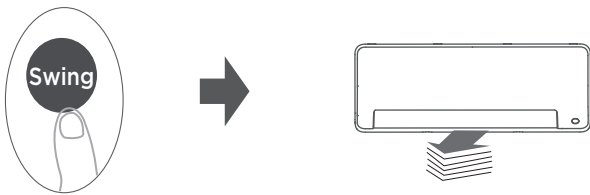

If continue to press the SWING button, five different airflow directions can be set. The louver can be move at a certain range each time you press the button. Press the button until the direction you prefer is reached.

**NOTE:** When the unit is off, press and hold **MODE** and **SWING** buttons together for one second, the louver will open for a certain angle, which makes it very convenient for cleaning. Press and hold **MODE** and **SWING** buttons together for one second to reset the louver(Model dependent).

### LED DISPLAY

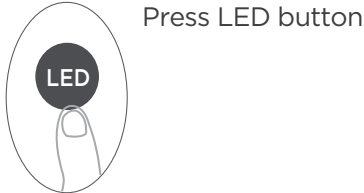

Press this button to turn on and turn off the display on the indoor unit.

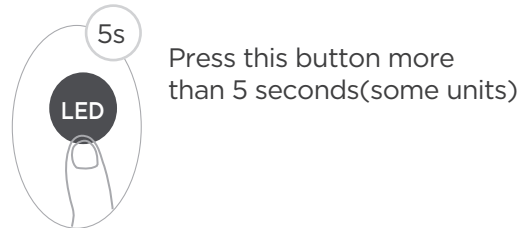

Press this button more than 5 seconds(some units)  
Keep pressing this button more than 5 seconds, the indoor unit will display the actual room temperature. Press more than 5 seconds again will revert back to display the setting temperature.

### ECO/GEAR function



Press this button to enter the energy efficient mode in a sequence of following:

ECO → GEAR(75%) → GEAR(50%) → Previous setting mode → ECO.....

**Note:**This function is only available under COOL mode.

#### ECO operation:

Under cooling mode, press this button, the remote controller will adjust the temperature automatically to 24°C /75°F, fan speed of Auto to save energy (only when the set temperature is less than 24°C /75°F. If the set temperature is above 24°C /75°F, press the ECO button, the fan speed will change to Auto, the set temperature will remain unchanged.

**NOTE:** Pressing the ECO button, or modifying the mode or adjusting the set temperature to less than 24°C /75°F will stop ECO operation. Under ECO operation, the set tmeperature should be 24°C /75°F or above, it may result in insufficient cooling. If you feel uncomfortable, just press the ECO button again to stop it.

#### GEAR operation:

Press the ECO/GEAR button to enter the GEAR operation as following:  
75%(up to 75% electrical energy consumption) → 50%(up to 50% electrical energy consumption) → Previous setting mode.

## How to Use Advanced Functions

### BOOST Function

Press Boost button

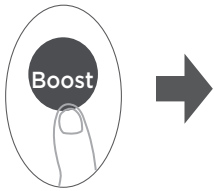

When you select Boost feature in COOL mode, the unit will blow cool air with strongest wind setting to jump-start the cooling process.

When you select Boost feature in HEAT mode, the unit will blow heat air with strongest wind setting to jump-start the heating process (some units). For units with Electric heat elements, the Electric HEATER will activate and jump-start the heating process.

### LOCK function

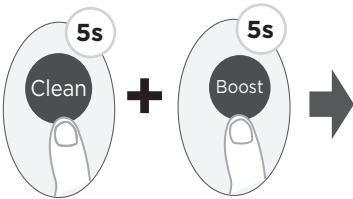

Press together **Clean** button and **Boost** button at the same time more than 5 seconds to activate Lock function. All buttons will not response except pressing these two buttons for two seconds again to disable locking.

### Silence function



Keep pressing Fan button for more than 2 seconds to activate/disable Silence function (some units).

Due to low frequency operation of compressor, it may result in insufficient cooling and heating capacity. Press ON/OFF, Mode, Sleep, Boost or Clean button while operating will cancel silence function.

### FP function

Press this button 2 times during one second under HEAT Mode with setting temperature of 16°C /60°F or 20°C /68°F (for model RG10A10(B2)/BGEF).



The unit will operate at high fan speed (while compressor on) with temperature automatically set to 8°C /46°F.

**Note:** This function is for heat pump air conditioner only.

Press this button 2 times under HEAT Mode with setting temperature of 16°C /60°F or 20°C /68°F (for model RG10A10(B2)/BGEF) to activate the FP function. Press On/Off, Sleep, Mode, Fan and Temp. button while operating will cancel this function.

### CLEAN function

Press Clean button to active self clean or active clean function (Model dependent )



#### Active clean function:

The Active Clean Technology washes away dust, mold, and grease that may cause odors when it adheres to the heat exchanger by automatically freezing and then rapidly thawing the frost. When this function is turned on, the indoor unit display window appears "CL", after 20 to 45 or 130 (model dependent) minutes, the unit will turn off automatically and cancel CLEAN function.

#### Self clean function:

Airborne bacteria can grow in the moisture that condenses around heat exchanger in the unit. With regular use, most of this moisture is evaporated from the unit. By pressing the CLEAN button, your unit will clean itself automatically. After cleaning, the unit will turn off automatically. Pressing the CLEAN button mid-cycle will cancel the operation and turn off the unit. You can use CLEAN as often as you like.

**Note:** You can only activate this function in COOL or DRY mode.

## How to Use Advanced Functions

### SET function

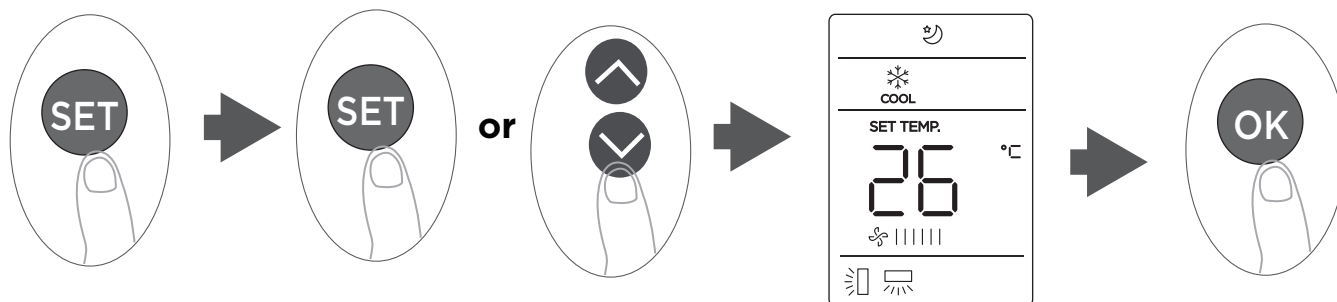

- Press the SET button to enter the function setting, then press SET button or TEMP  $\downarrow$  or TEMP  $\uparrow$  button to select the desired function. The selected symbol will flash on the display area, press the OK button to confirm.
- To cancel the selected function, just perform the same procedures as above.
- Press the SET button to scroll through operation functions as follows:

Breeze Away\* (🌀) → Fresh/UV-C lamp\* (🌿) → Sleep (🌙) → Follow Me (👤) → AP mode\* (📶)

[\*]: If your remote controller has Breeze Away button or air magic button, you can not use the SET button to select the Breeze Away or Fresh/UV-C lamp feature.

#### Breeze Away function (🌀) (some units) :

This feature avoids direct air flow blowing on the body and makes you feel indulging in silky coolness.

**NOTE:** This feature is available under cool, Fan and Dry mode only.

#### FRESH/UV-C lamp function (🌿) (some units) :

When this function is selected, the Ionizer or UV-C lamp(model dependent) will be activated. If has both features, these two features will be activated at the same time. This function will help to purify the air in the room.

#### Sleep function (🌙) :

The SLEEP function is used to decrease energy use while you sleep (and don't need the same temperature settings to stay comfortable). This function can only be activated via remote control.

For the detail, see“ sleep operation” in “USER S MANUAL ”

**NOTE:** The SLEEP function is not available in FAN or DRY mode.

#### Follow me function (👤) :

The FOLLOW ME function enables the remote control to measure the temperature at its current location and send this signal to the air conditioner every 3 minutes interval. When using AUTO, COOL or HEAT modes, measuring ambient temperature from the remote control (instead of from the indoor unit itself) will enable the air conditioner to optimize the temperature around you and ensure maximum comfort.

**NOTE:** Press and hold Boost button for seven seconds to start/stop memory feature of Follow Me function.

- If the memory feature is activated, “**On**” displays for 3 seconds on the screen.
- If the memory feature is stopped, “**OF**” displays for 3 seconds on the screen.
- While the memory feature is activated, press the ON/OFF button, shift the mode or power failure will not cancel the Follow me function.

#### AP function (📶)(some units) :

Choose AP mode to do wireless network configuration. For some units, it doesn't work by pressing the SET button. To enter the AP mode, continuously press the LED button seven times in 10 seconds.

# CLEANING AND MAINTENANCE

## ⚠ CAUTION

- The cooling efficiency of your unit and your health would be damaged for the glogged AC, Make sure to clean the filter every two weeks.
- Always **TURN OFF** your AC system and disconnect its power supply before cleaning or maintenance.
- **Do not** touch air freshening (Plasma) filter at least 10 minutes after turning off the unit.
- Only use a soft, dry cloth to wipe the unit clean. You can use a cloth soaked in warm water to wipe it clean if the unit is especially dirty.
- Do not use chemicals or chemically treated cloths to clean the unit
- Do not use benzene, paint thinner, polishing powder or other solvents to clean the unit. They can cause the plastic surface to crack or deform.
- Do not use water hotter than 40°C (104°F) to clean the front panel. This can cause the panel to deform or become discolored.

## Cleaning Your Indoor Unit, Air Filter

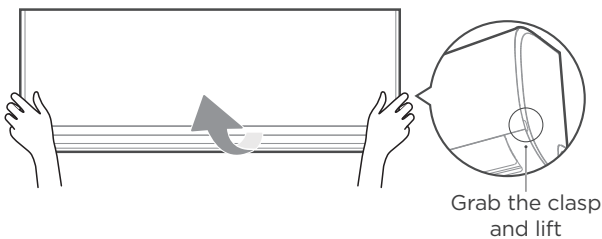

### Step 1:

Lift the front panel of the indoor unit. For the unit with supporting rod, please use it to prop up the front panel.

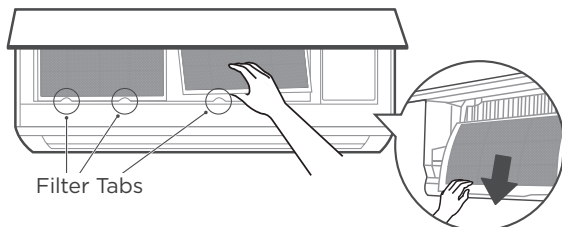

### Step 2:

Grip the tab on the end of the filter, lift it up, then pull it towards yourself and pull the filter out.

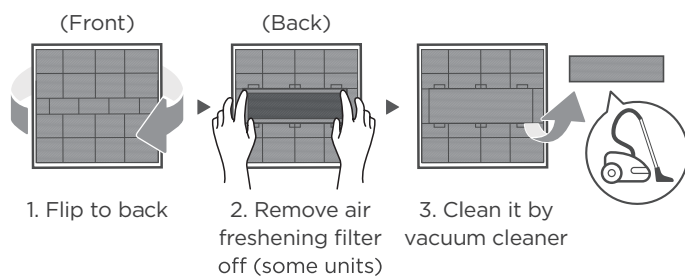

### Step 3:

If your filter has a small air freshening filter, unclip it from the larger filter. Clean this air freshening filter with a hand-held vacuum.

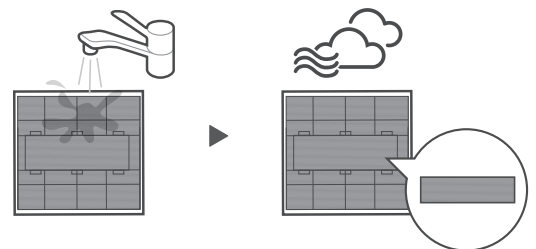

### Step 4:

Clean the large air filter with warm, soapy water. Be sure to use a mild detergent. Rinse the filter with fresh water, then shake off excess water. Dry it in a cool, dry place, and refrain from exposing it to direct sunlight.



### Step 5:

When dry, re-clip the air freshening filter to the larger filter, then slide it back into the indoor unit. Finally, Close the front panel of the indoor unit.

## ⚠ CAUTION

- Before changing the filter or cleaning, turn off the unit and disconnect its power supply.
- When removing filter, do not touch metal parts in the unit. The sharp metal edges can cut you.
- Do not use water to clean the inside of the indoor unit. This can destroy insulation and cause electrical shock.
- Do not expose filter to direct sunlight when drying. This can shrink the filter.
- Any maintenance and cleaning of outdoor unit should be performed by an authorized dealer or a licensed service provider.
- Any unit repairs should be performed by an authorized dealer or a licensed service provider.

## Air Filter Reminders (Optional)



Display window: "CL"

### Air Filter Cleaning Reminder

- After 240 hours of use, the display window on the indoor unit will flash "CL." This is a reminder to clean your filter. After 15 seconds, the unit will revert to its previous display.
- To reset the reminder, press the LED button on your remote control 4 times, or press the MANUAL CONTROL button 3 times. If you don't reset the reminder, the "CL" indicator will flash again when you restart the unit.



Display window: "nF"

### Air Filter Replacement Reminder

- After 2,880 hours of use, the display window on the indoor unit will flash "nF." This is a reminder to replace your filter. After 15 seconds, the unit will revert to its previous display.
- To reset the reminder, press the LED button on your remote control 4 times, or press the MANUAL CONTROL button 3 times. If you don't reset the reminder, the "nF" indicator will flash again when you restart the unit.

## Maintenance your AC.

### Maintenance - Long Periods of Non-Use

If you plan not to use your air conditioner for an extended period of time, do the following:



Clean all filters



Turn on FAN function until unit dries out completely



Turn off the unit and disconnect the power

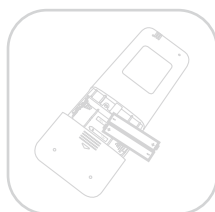

Remove batteries from remote control

### Maintenance - Pre-Season Inspection

After long periods of non-use, or before periods of frequent use, do the following:

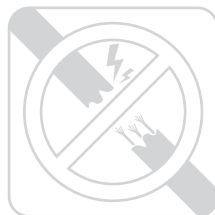

Check for damaged wires

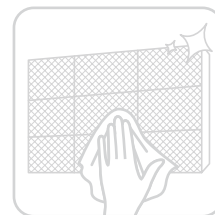

Clean all filters



Check for leaks



Make sure nothing is blocking all air inlets and outlets

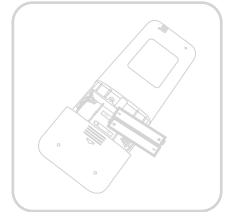
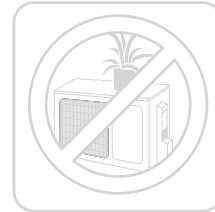

Replace batteries

# TROUBLESHOOTING

## CAUTION

If any of the following conditions occurs, turn off your unit immediately!

- The power cord is damaged or abnormally warm
- You smell a burning odor
- The unit emits loud or abnormal sounds
- A power fuse blows or the circuit breaker frequently trips
- Water or other objects fall into or out of the unit

**DO NOT ATTEMPT TO FIX THESE YOURSELF! CONTACT AN AUTHORIZED SERVICE PROVIDER IMMEDIATELY.**

## Common Issues

The following problems are not a malfunction and in most situations will not require repairs.

Issue	Possible Causes
<b>Unit does not turn on when pressing ON/OFF button</b>	The Unit has a 3-minute protection feature that prevents the unit from overloading. The unit cannot be restarted within three minutes of being turned off.
<b>The unit changes from COOL/HEAT mode to FAN mode</b>	<p>The unit may change its setting to prevent frost from forming on the unit. Once the temperature increases, the unit will start operating in the previously selected mode again.</p> <p>The set temperature has been reached, at which point the unit turns off the compressor. The unit will continue operating when the temperature fluctuates again.</p>
<b>The indoor unit emits white mist</b>	In humid regions, a large temperature difference between the room's air and the conditioned air can cause white mist.
<b>Both the indoor and outdoor units emit white mist</b>	When the unit restarts in HEAT mode after defrosting, white mist may be emitted due to moisture generated from the defrosting process.
<b>The indoor unit makes noises</b>	<p>A rushing air sound may occur when the louver resets its position.</p> <p>A squeaking sound may occur after running the unit in HEAT mode due to expansion and contraction of the unit's plastic parts.</p>
<b>Both the indoor unit and outdoor unit make noises</b>	<p>Low hissing sound during operation: This is normal and is caused by refrigerant gas flowing through both indoor and outdoor units.</p> <p>Low hissing sound when the system starts, has just stopped running, or is defrosting: This noise is normal and is caused by the refrigerant gas stopping or changing direction.</p> <p>Squeaking sound: Normal expansion and contraction of plastic and metal parts caused by temperature changes during operation can cause squeaking noises.</p>

Issue	Possible Causes
<b>The outdoor unit makes noises</b>	The unit will make different sounds based on its current operating mode.
<b>Dust is emitted from either the indoor or outdoor unit</b>	The unit may accumulate dust during extended periods of non-use, which will be emitted when the unit is turned on. This can be mitigated by covering the unit during long periods of inactivity.
<b>The unit emits a bad odor</b>	The unit may absorb odors from the environment (such as furniture, cooking, cigarettes, etc.) which will be emitted during operations.
	The unit's filters have become moldy and should be cleaned.
<b>The fan of the outdoor unit does not operate</b>	During operation, the fan speed is controlled to optimize product operation.
<b>Operation is erratic, unpredictable, or unit is unresponsive</b>	Interference from cell phone towers and remote boosters may cause the unit to malfunction. In this case, try the following: <ul style="list-style-type: none"> <li>• Disconnect the power, then reconnect.</li> <li>• Press ON/OFF button on remote control to restart operation.</li> </ul>

**NOTE:** If problem persists, contact a local dealer or your nearest customer service center. Provide them with a detailed description of the unit malfunction as well as your model number.

**⚠ CAUTION**

When troubles occur, please check the following points before contacting a repair company.

Problem	Possible Causes	Solution
<b>Poor Cooling Performance</b>	Temperature setting may be higher than ambient room temperature	Lower the temperature setting
	The heat exchanger on the indoor or outdoor unit is dirty	Clean the affected heat exchanger
	The air filter is dirty	Remove the filter and clean it according to instructions
	The air inlet or outlet of either unit is blocked	Turn the unit off, remove the obstruction and turn it back on
	Doors and windows are open	Make sure that all doors and windows are closed while operating the unit
	Excessive heat is generated by sunlight	Close windows and curtains during periods of high heat or bright sunshine
	Too many sources of heat in the room (people, computers, electronics, etc.)	Reduce amount of heat sources
	Low refrigerant due to leak or long-term use	Check for leaks, re-seal if necessary and top off refrigerant
SILENCE function is activated (optional function)	SILENCE function can lower product performance by reducing operating frequency. Turn off SILENCE function.	

Problem	Possible Causes	Solution
<b>The unit is not working</b>	Power failure	Wait for the power to be restored
	The power is turned off	Turn on the power
	The fuse is burned out	Replace the fuse
	Remote control batteries are dead	Replace batteries
	The Unit's 3-minute protection has been activated	Wait three minutes after restarting the unit
	Timer is activated	Turn timer off
<b>The unit starts and stops frequently</b>	There's too much or too little refrigerant in the system	Check for leaks and recharge the system with refrigerant.
	Incompressible gas or moisture has entered the system.	Evacuate and recharge the system with refrigerant
	The compressor is broken	Replace the compressor
	The voltage is too high or too low	Install a manostat to regulate the voltage
<b>Poor heating performance</b>	The outdoor temperature is extremely low	Use auxiliary heating device
	Cold air is entering through doors and windows	Make sure that all doors and windows are closed during use
	Low refrigerant due to leak or long-term use	Check for leaks, re-seal if necessary and top off refrigerant
<b>Indicator lamps continue flashing</b>	<p>The unit may stop operation or continue to run safely. If the indicator lamps continue to flash or error codes appear, wait for about 10 minutes. The problem may resolve itself. If not, disconnect the power, then connect it again. Turn the unit on. If the problem persists, disconnect the power and contact your nearest customer service center.</p>	
<p><b>Error code appears and begins with the letters as the following in the window display of indoor unit:</b></p> <ul style="list-style-type: none"> <li>• E(x), P(x), F(x)</li> <li>• EH(xx), EL(xx), EC(xx)</li> <li>• PH(xx), PL(xx), PC(xx)</li> </ul>		

**NOTE:** If your problem persists after performing the checks and diagnostics above, turn off your unit immediately and contact an authorized service center.

# TRADEMARKS, COPYRIGHTS AND LEGAL STATEMENT

 Midea logo, word marks, trade name, trade dress and all versions thereof are valuable assets of Midea Group and/or its affiliates (“Midea”), to which Midea owns trademarks, copyrights and other intellectual property rights, and all goodwill derived from using any part of an Midea trademark. Use of Midea trademark for commercial purposes without the prior written consent of Midea may constitute trademark infringement or unfair competition in violation of relevant laws.

This manual is created by Midea and Midea reserves all copyrights thereof. No entity or individual may use, duplicate, modify, distribute in whole or in part this manual, or bundle or sell with other products without the prior written consent of Midea.

All the described functions and instructions were up to date at the time of printing this manual. However, the actual product may vary due to improved functions and designs.

## DISPOSAL AND RECYCLING

### **Important instructions for environment(European Disposal Guidelines)**

Compliance with the WEEE Directive and Disposing of the Waster Product:  
This product complies with EU WEEE Directive (2012/19/EU). This product bears a classification symbol for waster electrical and electronic equipment (WEEE).

This symbol indicates that this product shall not be disposed with other household wastes at the end of its service life. Used device must be returned to official collection point for recycling of electrical electronic devices. To find these collection systems please contact to your local authorities or retailer where the product was purchased. Each household performs important role in recovering and recycling of old appliance. Appropriate disposal of used appliance helps prevent potential negative consequences for the environment and human health.

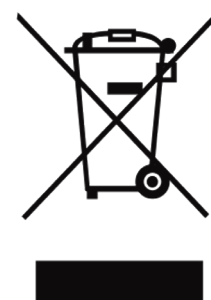

# DATA PROTECTION NOTICE

For the provision of the services agreed with the customer, we agree to comply without restriction with all stipulations of applicable data protection law, in line with agreed countries within which services to the customer will be delivered, as well as, where applicable, the EU General Data Protection Regulation (GDPR).

Generally, our data processing is to fulfil our obligation under contract with you and for product safety reasons, to safeguard your rights in connection with warranty and product registration questions. In some cases, but only if appropriate data protection is ensured, personal data might be transferred to recipients located outside of the European Economic Area.

Further information are provided on request. You can contact our Data Protection Officer via **MideaDPO@midea.com**. To exercise your rights such as right to object your personal data being processed for direct marketing purposes, please contact us via **MideaDPO@midea.com**. To find further information, please follow the QR Code.

The design and specifications are subject to change without prior notice for product improvement. Consult with the sales agency or manufacturer for details. Any updates to the manual will be uploaded to the service website, please check for the latest version.

Importer: ZYMETRIC Sp. z o.o. Ul. Logistyczna 5,  
05-230 Kobyłka, Polska

Manufacturer: GD Midea Air-Conditioning Equipment Co., Ltd.  
Lingang Road Beijiao Shunde Foshan Guangdong  
People's Republic of China 528311





*make yourself at home*



[www.midea.com](http://www.midea.com)

© Midea 2022 all rights reserved

AG--OBM

16122000A75439